

保健人材育成システム強化 プロジェクト

Cambodia/JICA

Expert on Nursing Education/Nursing Administration

Noriko MOCHIZUKI

プロジェクト開始の背景

- ◎ 旧プロジェクトによる成果(2003～2010)
「医療技術者育成プロジェクト」

医療技術者育成の必須要件を定めた規則の制定



教育施設としての要件、教育の要件、学生の要件、
施設整備の要件..... 等々



教員の質の確保・向上を
システムとして整備した

プロジェクト活動開始の背景

医療技術者に対する卒前教育の質の向上のための
基礎は確立した



残された課題

教育を支える教員の
育成システム

「身分法」等の基本的な規
定の欠如

プロジェクト活動の紹介

プロジェクトタイトル

医療技術者育成システム強化プロジェクト

Project for Strengthening Human Resources Development
System of Co-medical

活動期間

5年間 2010.6～2015.5

プロジェクト活動の紹介

上位目標 (将来の到達目標)

保健人材育成システムを通して質の高い医療
技術者が育成される

プロジェクト
目標 (プロジェクト終了5年後の到達目標)

人材育成部の能力が強化されることによって
質の高い医療技術者の教育の基盤が改善される

プロジェクト活動の紹介

具体的な活動

➤ 看護教員の能力強化

看護教員の学位取得の支援

➤ 看護関係規定の策定

看護、看護師の質の向上のため、その
よりどころとなる「看護規則」の策定
を支援

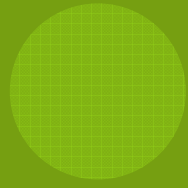

プロジェクト活動の紹介

看護規則が意味するもの

看護規則って？
保健師助産師看護師法って？

必要なの？

看護師
規則

何のために？

プロジェクト活動の紹介

<看護規則の構造>

車の両輪

相互関係

総則 { 看護の理念、看護倫理、
看護とは、看護師とは、免許.....

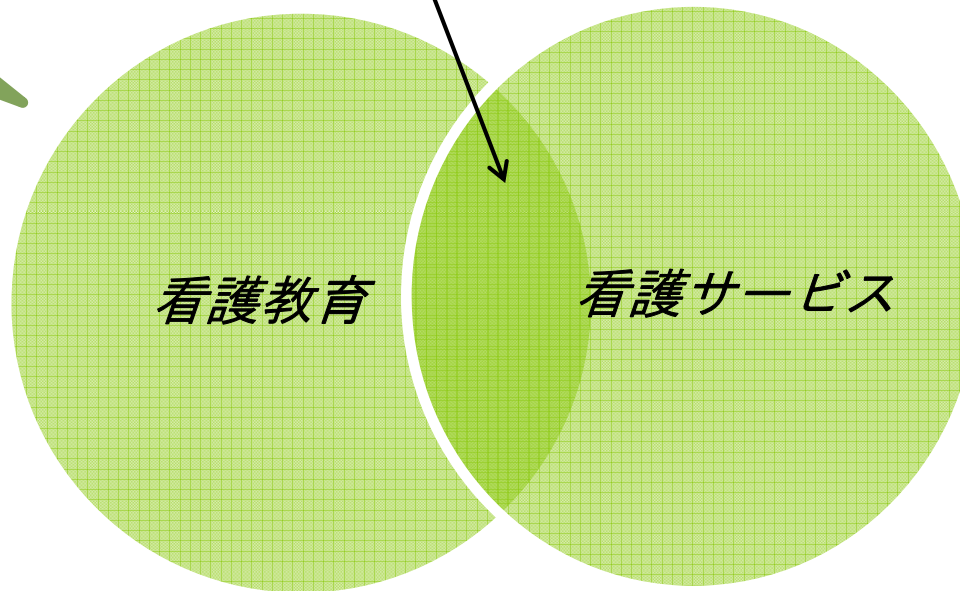

より質の高い看護の提供を目指して・・・

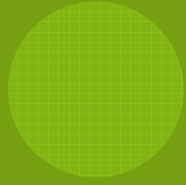

プロジェクト活動の紹介

＜ラオスの看護助産規則の紹介＞

看護助産規則（案）の骨子

- 第1章 総則 (第1条~第5条)
- 第2章 看護教育 (第6条~第20条)
- 第3章 看護サービス (第21条~第29条)
- 第4章 表彰・罰則 (第30条~第31条)
- 第5章 終則 (第32条~第33条)

看護助産規則

＜ラオスの看護助産規則の紹介＞

主な内容

第1章 総則

目的、看護・助産の理念、定義（看護師、看護とは etc）

第2章 看護・助産教育

定義、役割、学校長の条件と責務、教育・学生に関する事、
教員に関する事 etc

第3章 看護サービス

定義、看護部に関する事、看護部長の役割、看護師の職務
業務範囲、守秘義務 etc

カンボジアの看護の現状

◎ 看護職の種類と教育課程

AND（看護師）4年の学士課程、3年課程

ADM（助産師）3年課程、看護教育後の1年課程

PN（准看護師）1年課程

PM（准助産師）1年課程

カンボジアの看護の現状

◎ 数の推移

	1996年	1998年	2000年	2004年	2006年	2007年	2008年
医師	1247	1711	1878	2177	2120	2162	
医師補					1282	1267	
看護師	3979	4384	4268	4521	4758		5186
准看護師	4430	3993	3892	3563	3327	3464	3534
助産師	1706	1830	1771	1813	1822		1844
准助産師	1515	1482	1257	1113	1113	1339	1478

National Health statistics 2006,2007,2008

2008年

看護師 8720人 全看護師のうち准看護師が占める割合 40.5%
助産師 3322人 全助産師のうち准助産師が占める割合 44.5%

カンボジアの看護教育の現状

Present Education system of Nurse and Midwife (Including plan) Aug 2010

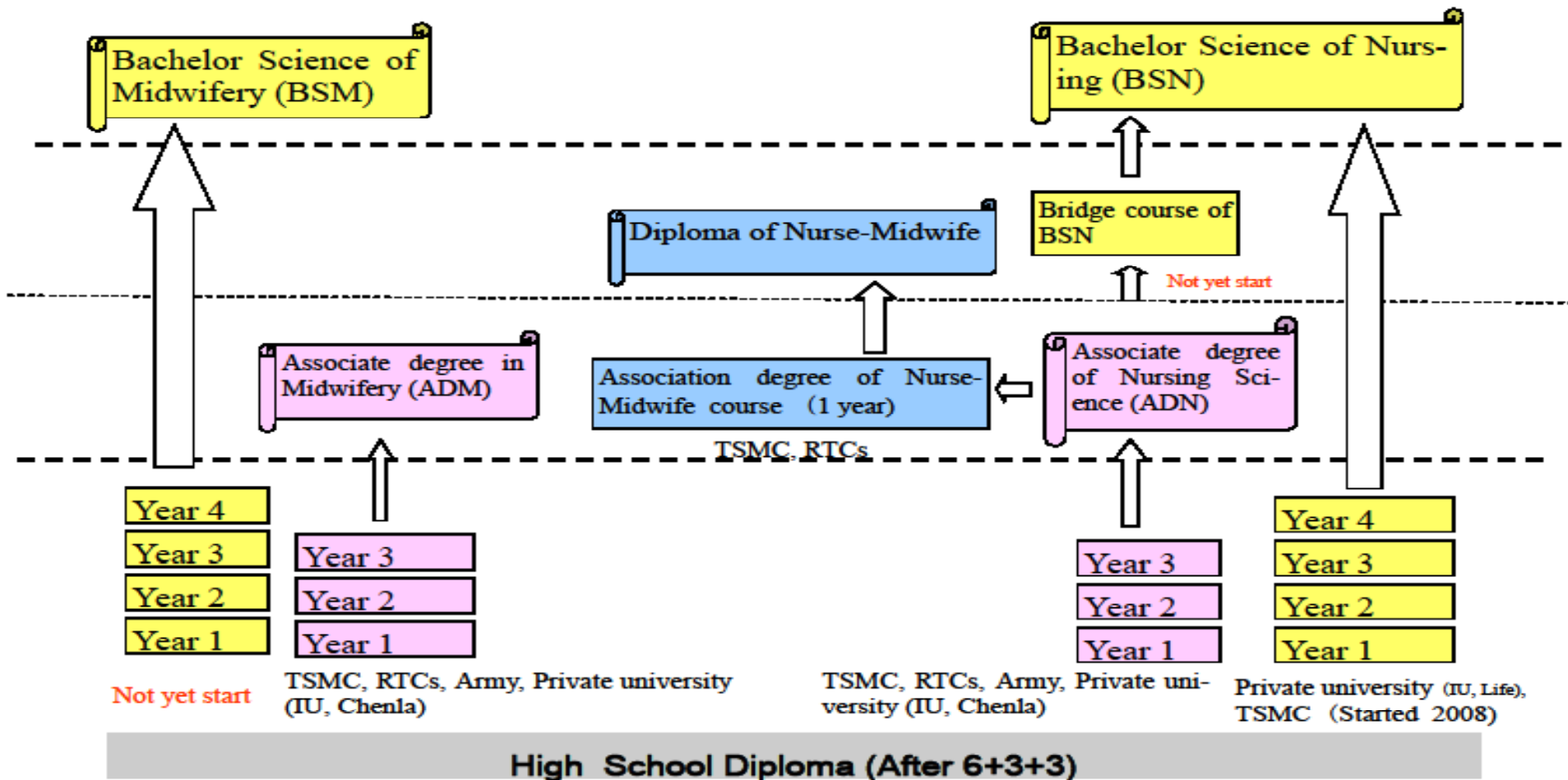

カンボジアの看護教育の現状

Public Nursing School in Cambodia

○Public University

Bacchellor course

University of Health Science(UHS):TCMC

○Public School

26/07,2010

Course	Period	T S M C	R T C Kam.Cham	R T C Kampot	R T C Battambnag	R T C Stugn Treng
Nurse	3y	○	○	○	○	○
P-Nurse	1y		○	○	○	○
Midwife 3y	3y	○	○	○	○	○
Midwife 3yNurse+1y	1y	○	○	○	○	
P-Midwife	1y		○	○	○	○

MOH/HRD

