

別紙7 PARTNER業務流れ図(平成25年12月時点)

目次

1 人材管理	1.1 新規登録	6 人材向けサービス	6.1 PARTNER利用促進
	1.2 延長登録		6.2 人材セミナー開催
	1.3 パスワード再発行		6.3 人材向けコンテンツ掲載
	1.4 登録情報確認		6.4 メール配信
	1.5 利用アンケート		6.5 メールサービス
	1.6 個人情報抽出		6.6 対面相談
	1.7 物故者管理		6.7 メール相談
2 団体管理	2.1 新規登録	7 団体向けサービス	6.8 利用アンケート
	2.2 無効登録		7.1 PARTNER利用促進
	2.3 パスワード再発行		7.2 団体セミナー開催
	2.4 登録情報確認		7.3 団体向けコンテンツ掲載
	2.5 利用アンケート		7.4 メール配信
	2.6 登録団体一覧更新		7.5 プレスリリース掲載
	2.7 延長登録	8 その他	8.1 ユーザ管理
3 求人管理	3.1 新規掲載		8.2 報告業務
	3.2 掲載変更		8.3 問い合わせ業務
	3.3 掲載中止		8.4 不達メールアドレス管理
	3.4 利用アンケート		8.5 ライブラリ管理
4 研修・セミナー管理	4.1 新規掲載		8.6 システム運用
	4.2 掲載変更		8.7 広報業務
	4.3 掲載中止		8.8 利用アンケート
	4.4 利用アンケート		
5 公募・公示案件管理	5.1 公募案件掲載		
	5.2 掲載(過去の公募案件)		
	5.3 プレ公募情報掲載		
	5.4 公示案件掲載		
	5.5 公募案件アクセス数		

1 人材管理 1.1

1.2

1.3

1.4

1.5

1.6

1.7

新規登録

延長登録

パスワード再発行

登録情報確認

利用アンケート

個人情報抽出

物故者管理

1. 人材管理
1.1 新規登録
1.1.1 国際協力人材登録

業務概要: 国際協力に従事する意思と専門知識・技術・経験を有する人材の新規登録業務。

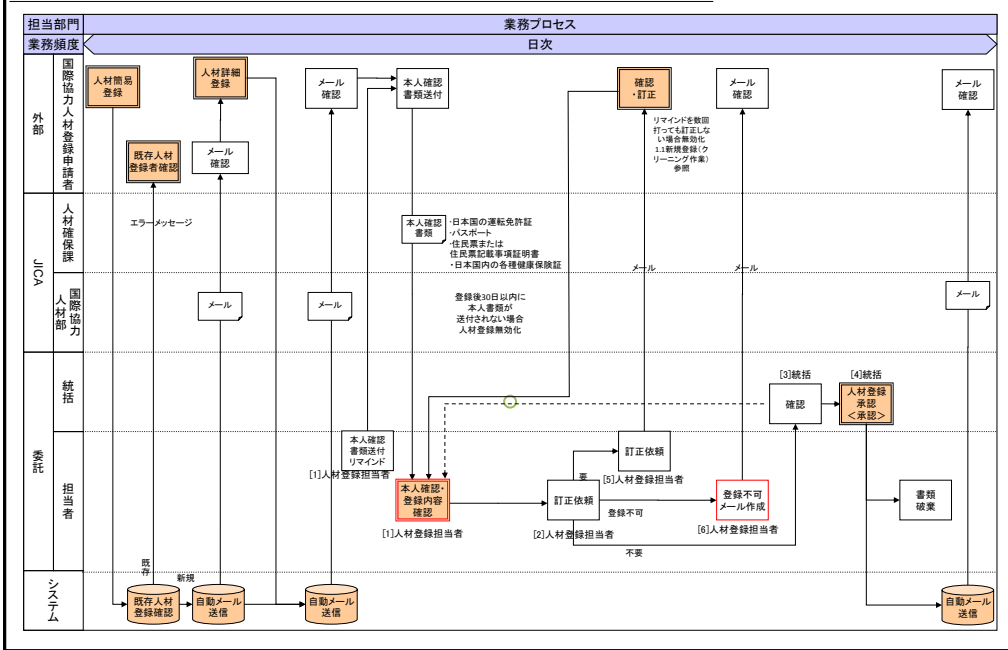

1. 人材管理
1.1 新規登録
1.1.2 JOCV帰国者業務

業務概要: JOCV帰国者新規登録、求人情報閲覧権限付与業務 (前提: 求人情報の閲覧は、帰国者であり、かつ国際協力人材登録者であることが条件)

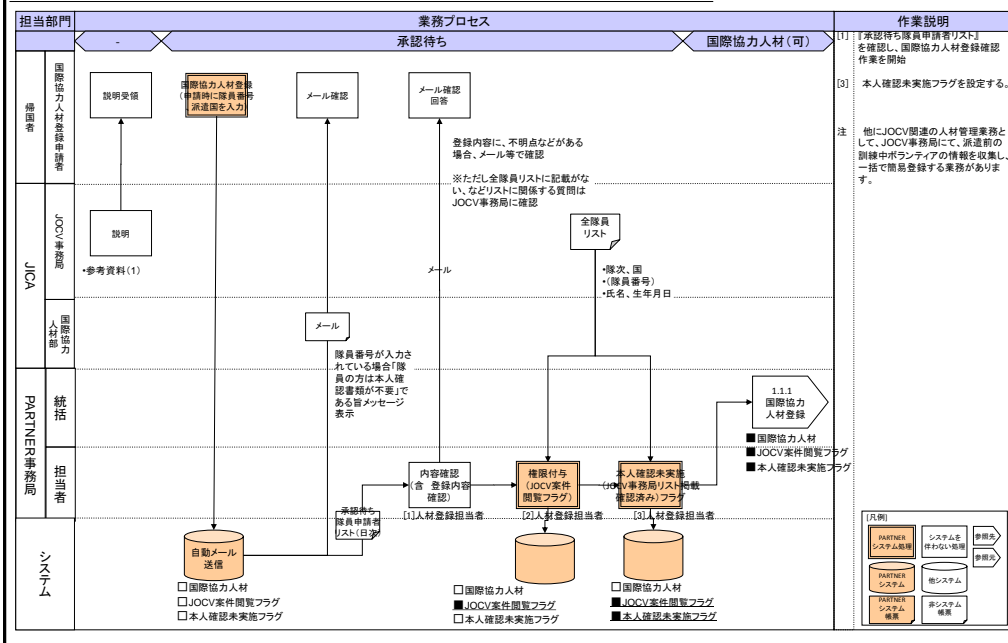

1. 人材管理
1.1 新規登録
1.1.3 クリーニング作業

業務概要: 国際協力人材登録申請後、登録が完了していない申請を整理する業務。

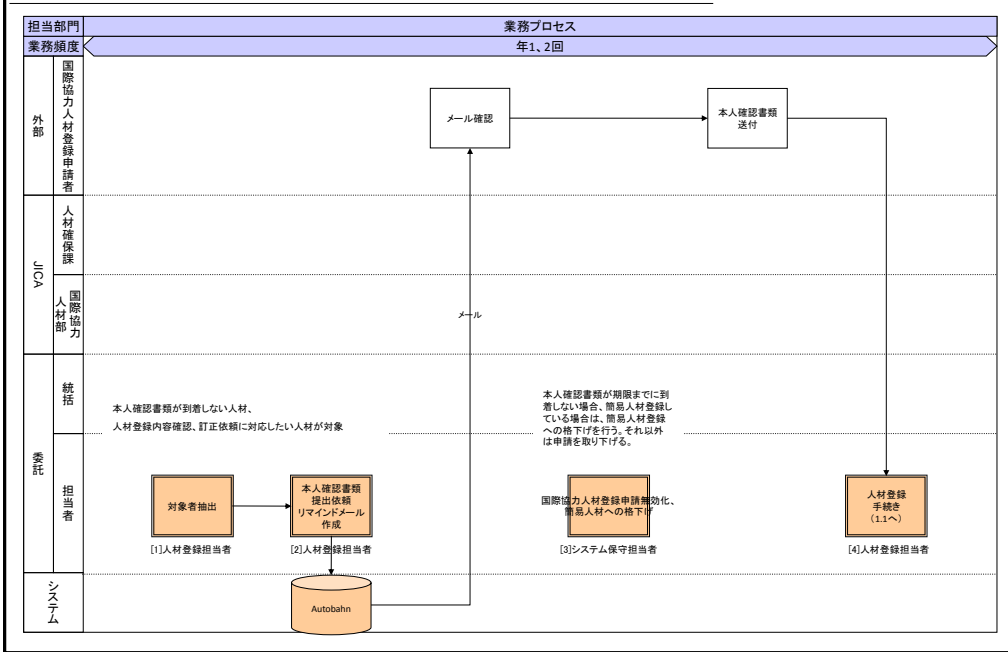

1. 人材管理
1.2 延長登録
1.2.1 延長登録に関する業務

業務概要: 国際協力に従事する意思と専門知識・技術・経験を有する人材の登録延長促進業務。特に業務の全体像。

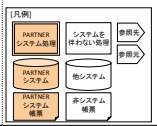
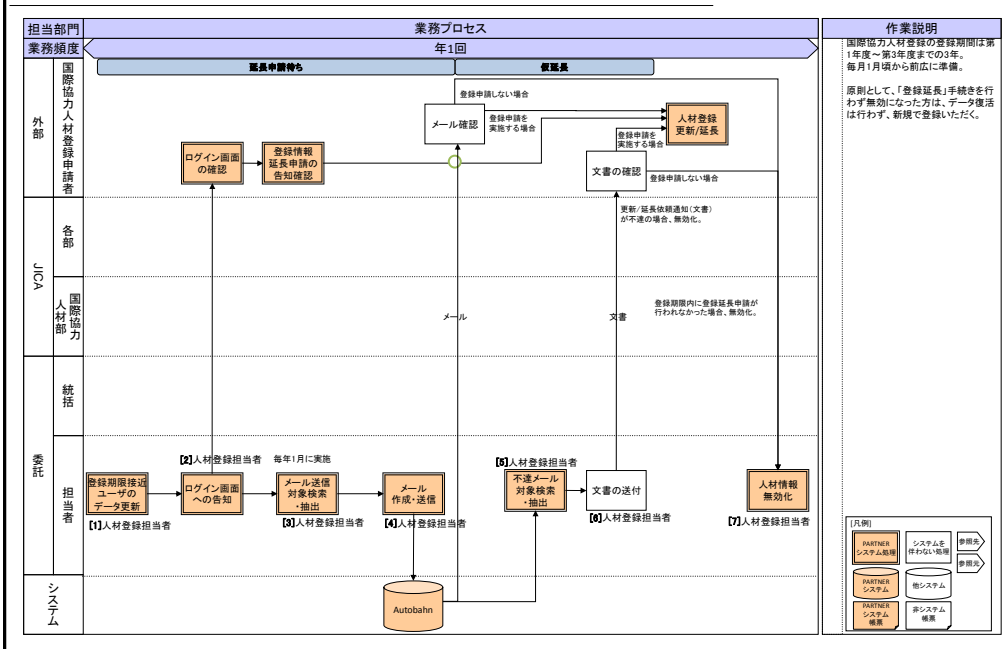

1. 人材管理
1.4 登録情報確認
1.4.1 登録情報確認に関する業務

業務概要: 国際協力人材登録者の登録情報最新化促進業務。

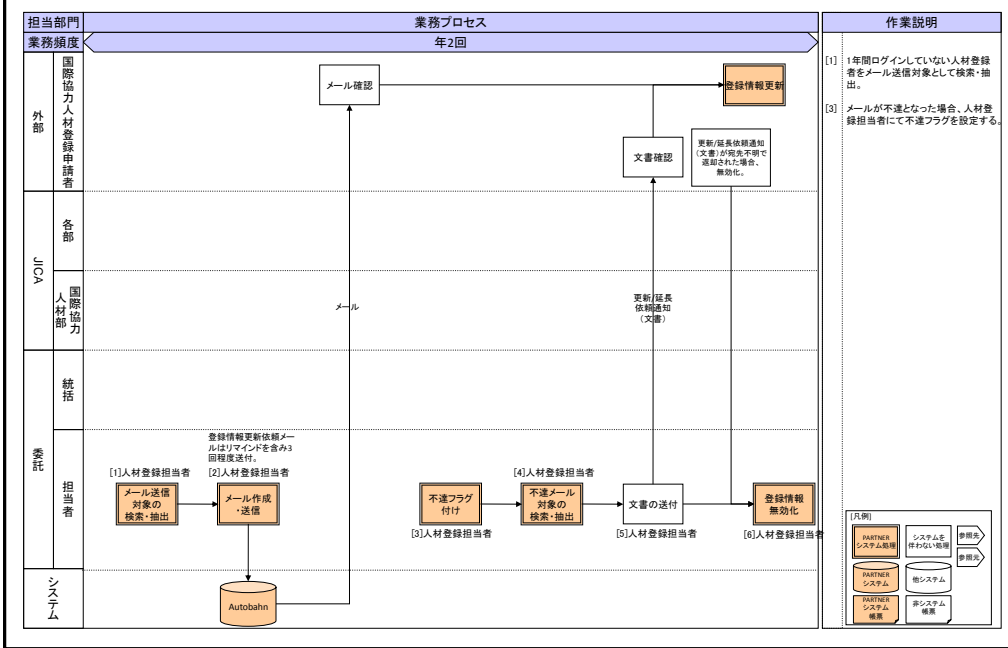

1. 人材管理
1.5 利用アンケート
1.5.1 PARTNER利用満足度アンケート

業務概要: 国際協力人材登録者のPARTNER利用満足度調査・分析業務。

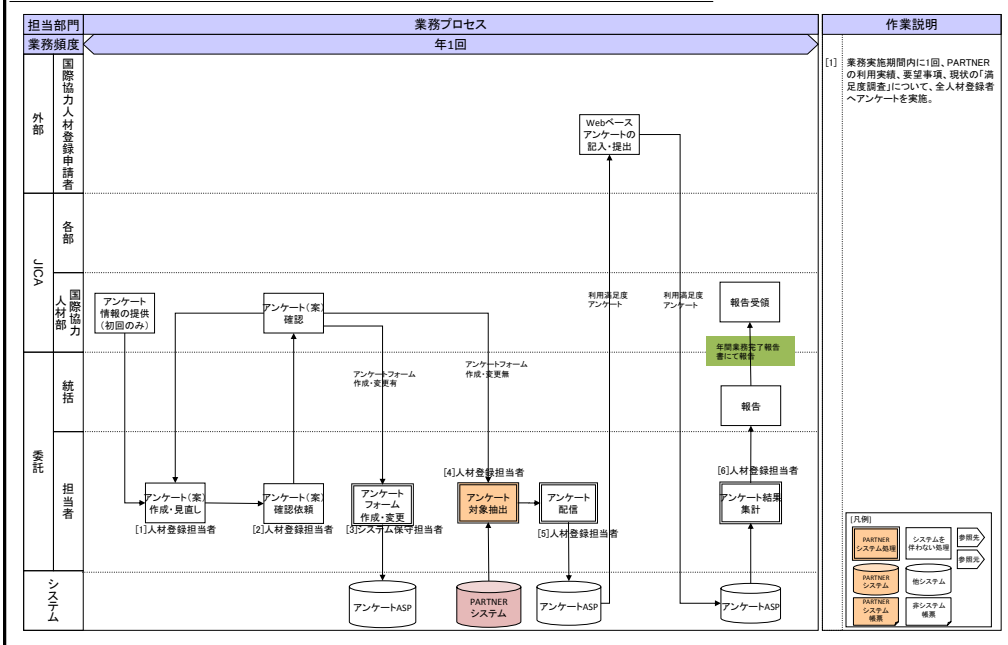

1. 人材管理
1.6 個人情報抽出
1.6.1 個人情報抽出に関する業務

業務概要: JICA内部向け国際協力人材登録者情報の提供業務。

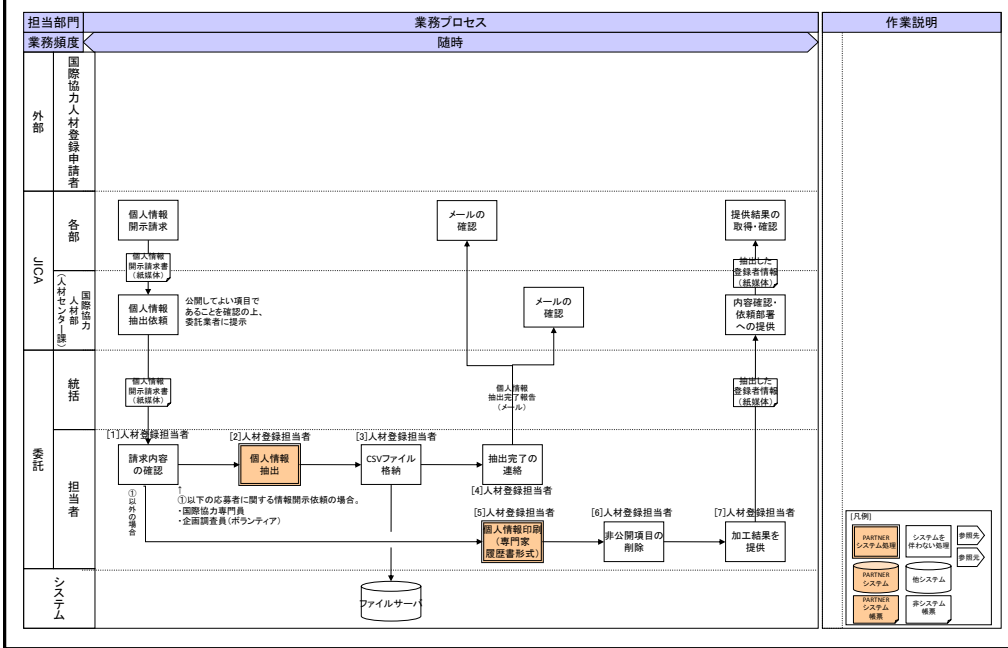

1. 人材管理
1.7 物故者管理
1.7.1 物故者管理に関する業務

業務概要: JICAイントラネット内に掲載の訃報情報を基にPARTNERデータを最新化する業務。

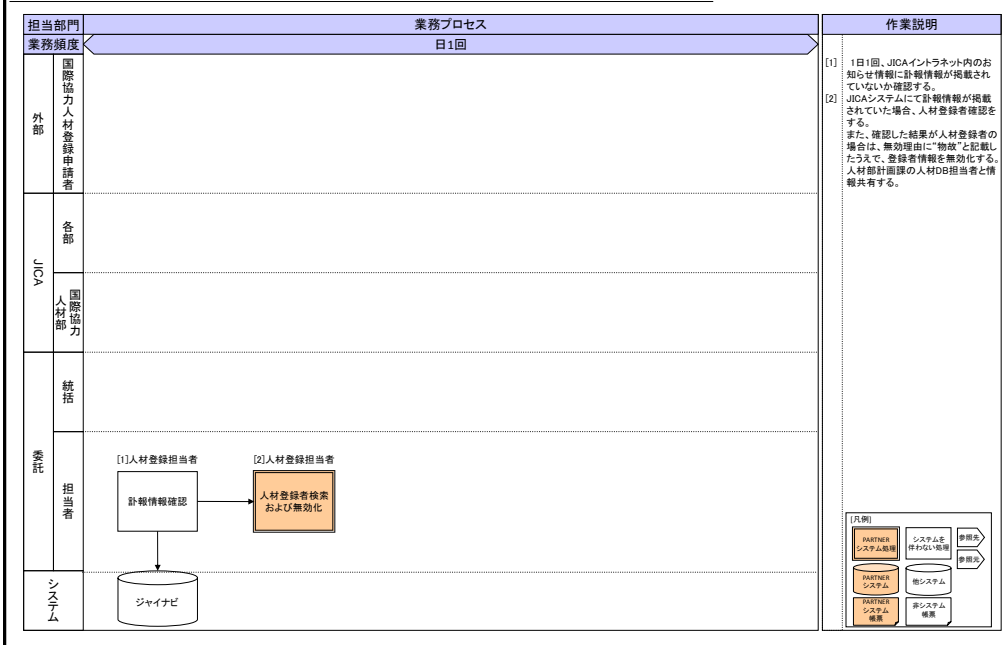

- 2 団体管理 2.1 新規登録
- 2.2 無効登録
- 2.3 パスワード再発行
- 2.4 登録情報確認
- 2.5 利用アンケート
- 2.6 登録団体一覧更新
- 2.7 延長登録

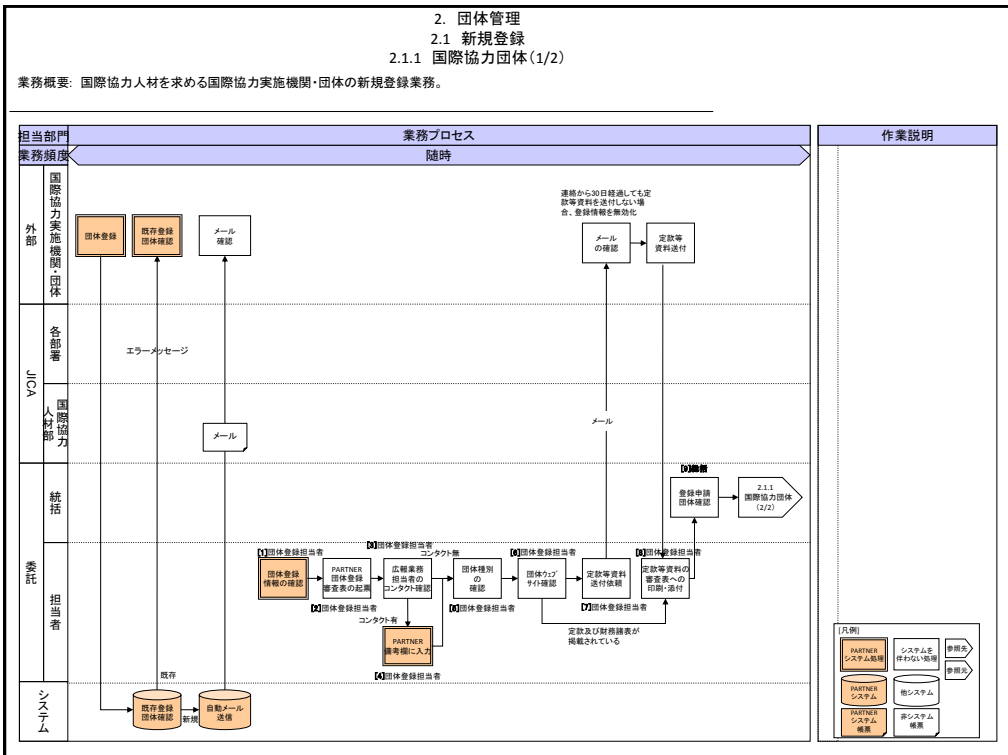

2. 団体管理

2.1 新規登録

2.1.1 国際協力団体(2/2)

業務概要: 国際協力人材を求める国際協力実施機関・団体の新規登録業務。

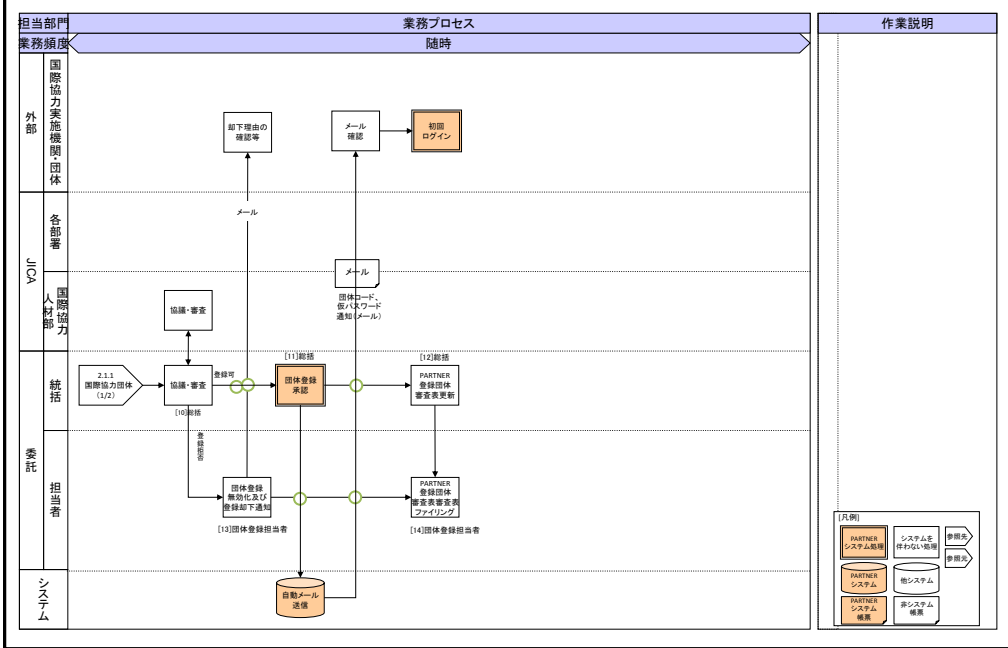

2. 団体管理

2.1 新規登録

2.1.2 国際協力団体(JICA、政府機関、学校法人、地方自治体)

業務概要: 国際協力人材を求める国際協力実施機関・団体の新規登録業務。

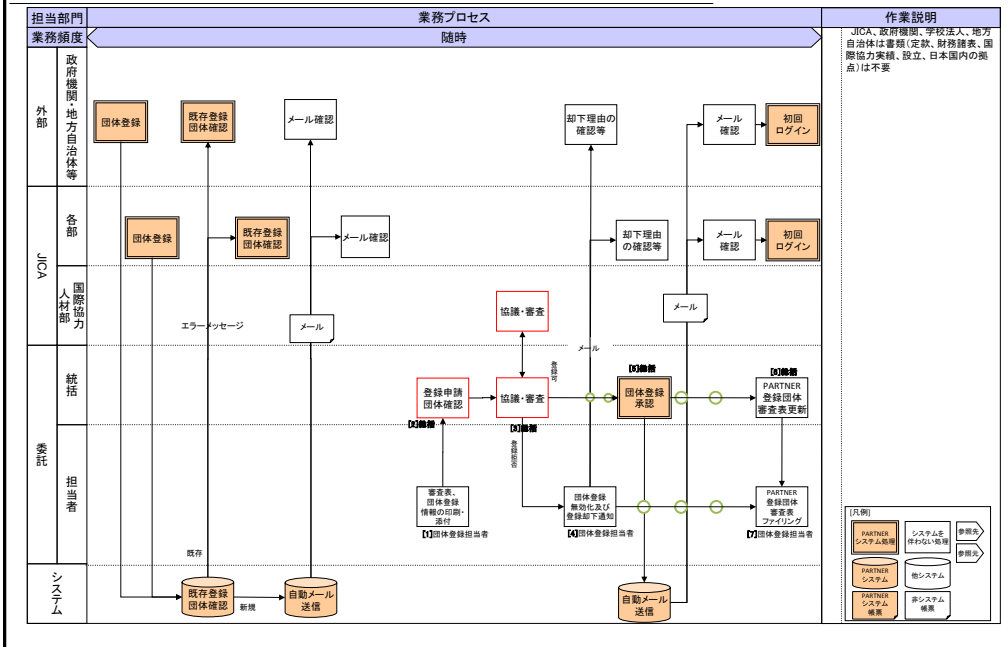

2. 団体管理

2.1 新規登録

2.1.3 簡易団体登録(1/2)

業務概要: 将来的に国際協力の実施参加を検討しており、そのために国際協力人材を求める機関・団体の新規登録業務。

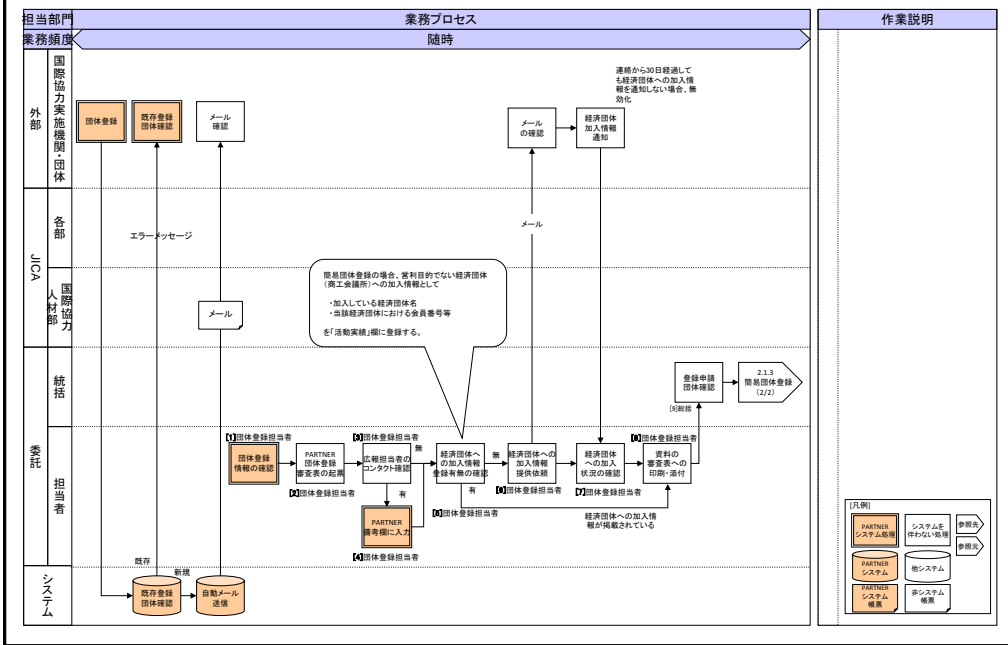

2. 団体管理

2.1 新規登録

2.1.3 簡易団体登録(2/2)

業務概要: 将来的に国際協力の実施参加を検討しており、そのために国際協力人材を求める機関・団体の新規登録業務。

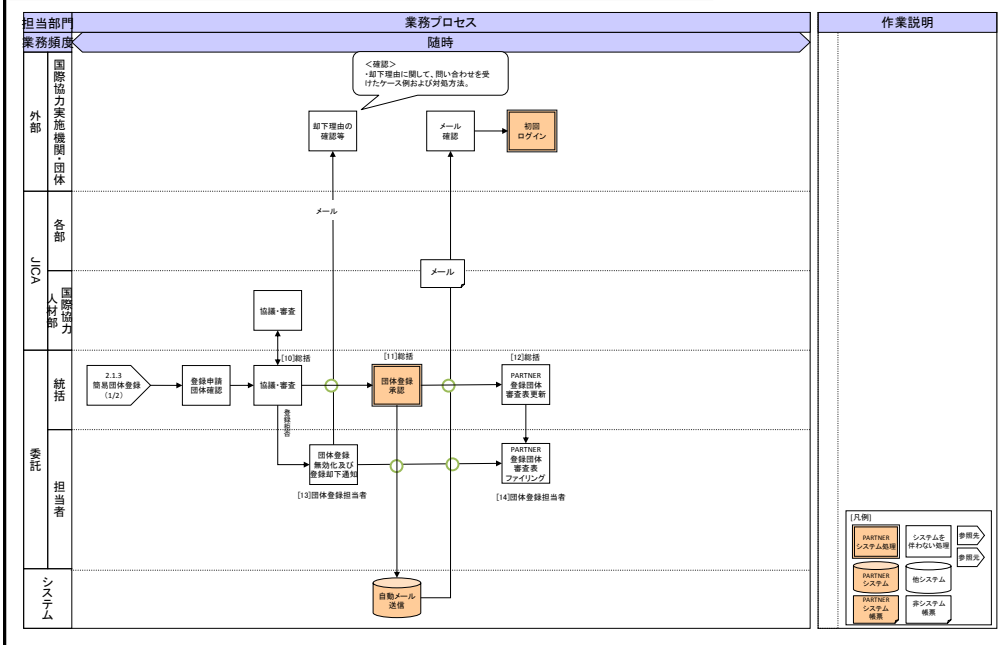

2. 団体管理
2.3 パスワード再発行
2.3.2 問い合わせ対応

業務概要: 登録団体の登録情報不備によるパスワード再発行業務。

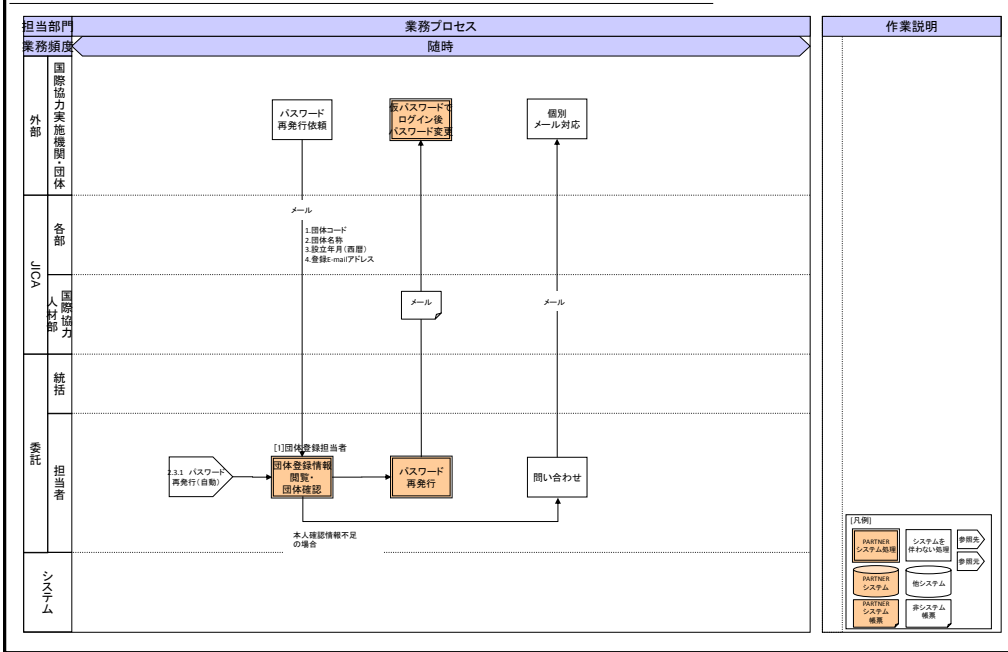

2. 団体管理
2.3 パスワード再発行
2.3.3 団体コード再発行(自動)

業務概要: 登録団体の登録情報不備による登録コード発行処理。

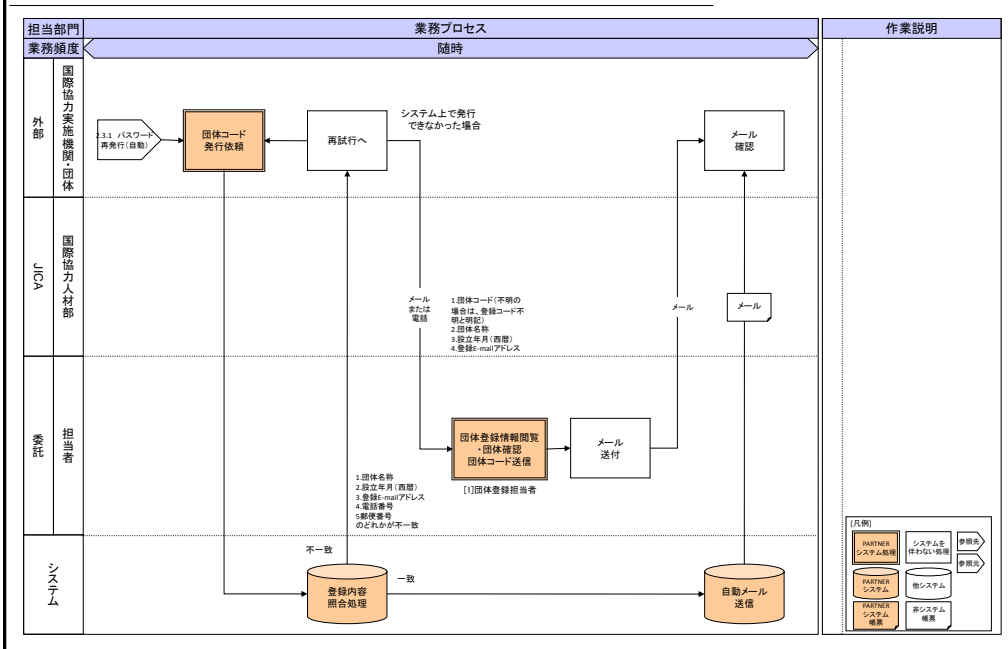

2. 団体管理
2.4 登録情報確認
2.4.2 JICA団体情報(共通)更新

業務概要: 登録団体の登録情報最新化促進業務。

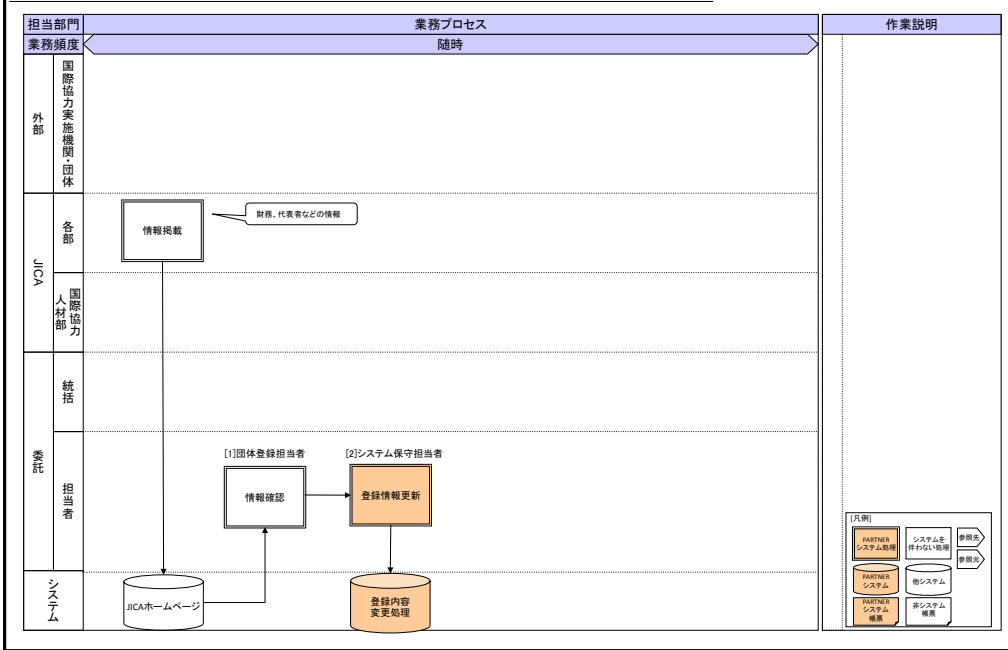

2. 団体管理
2.5 利用アンケート
2.5.1 PARTNER利用満足度アンケート

業務概要: 登録団体の「PARTNER利用満足度」及び「人材閲覧機能利用満足度」に係る調査・分析業務。

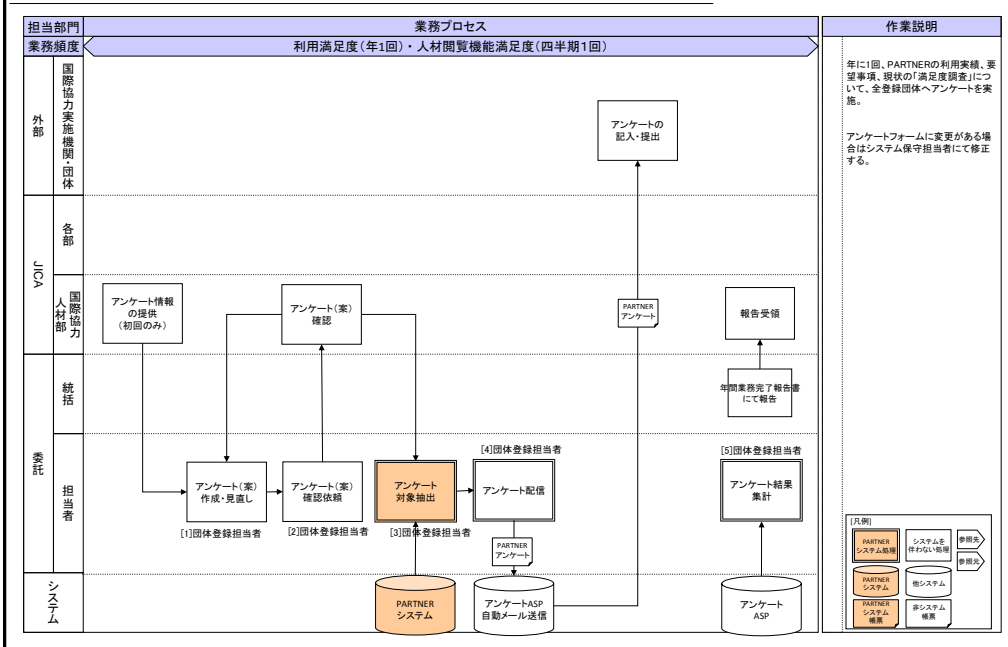

2. 団体管理

2.5 利用アンケート

2.5.2 人材閲覧利用アンケート

業務概要: 登録団体の「PARTNER利用満足度」及び「人材閲覧機能利用満足度」に係る調査・分析業務。

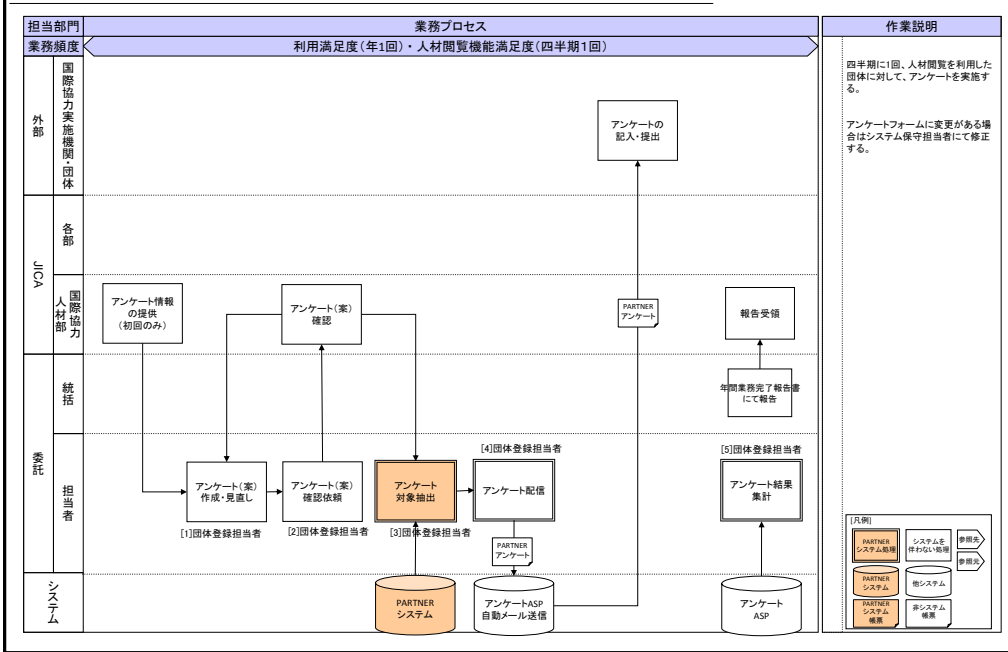

2. 団体管理

2.6 登録団体一覧更新

2.6.1 HTML自動更新

業務概要: 団体登録一覧掲載希望に基づいた登録団体一覧更新作業。

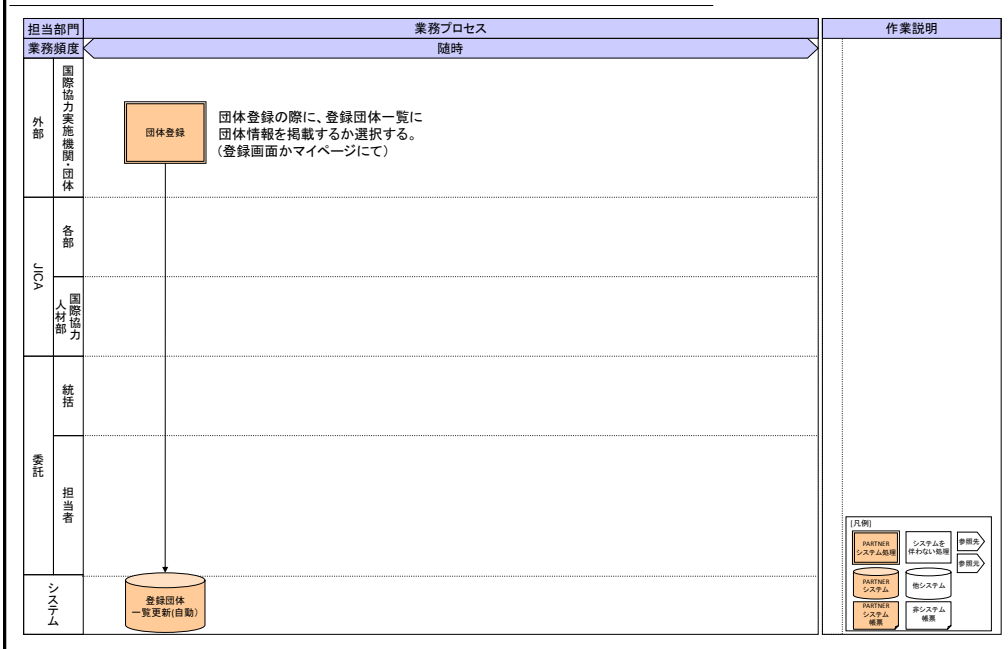

2. 団体管理
2.7 延長登録
2.7.1 延長登録に関する業務

業務概要: 団体の登録延長促進業務。

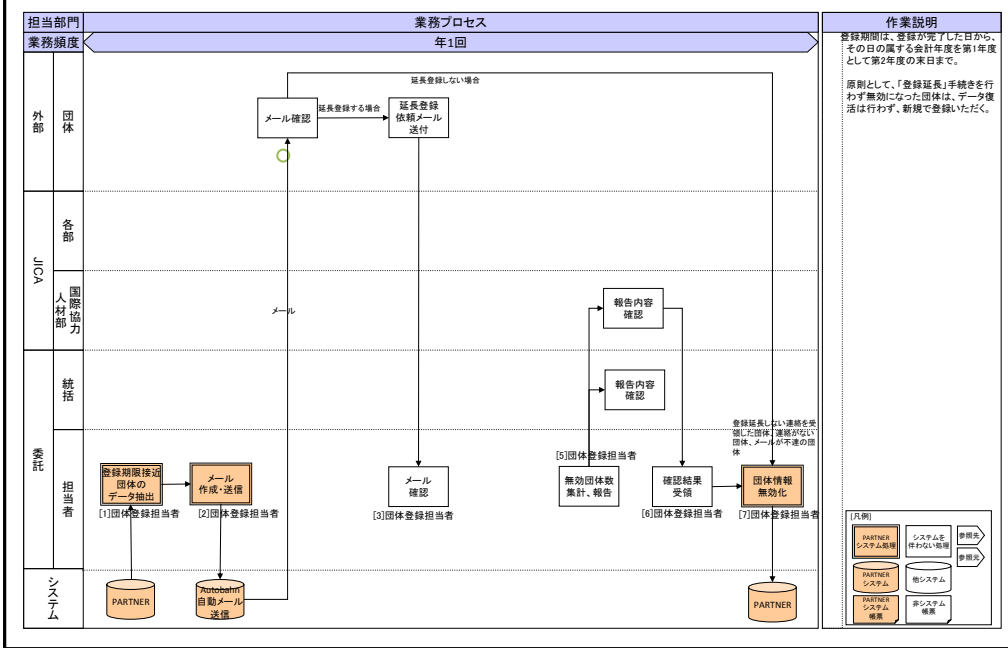

3 求人管理

- 3.1 新規掲載
- 3.2 掲載変更
- 3.3 掲載中止
- 3.4 利用アンケート

3. 求人管理

3.1 新規掲載

3.1.1 新規掲載に関する業務

業務概要: 登録団体から依頼される求人情報の新規掲載業務。

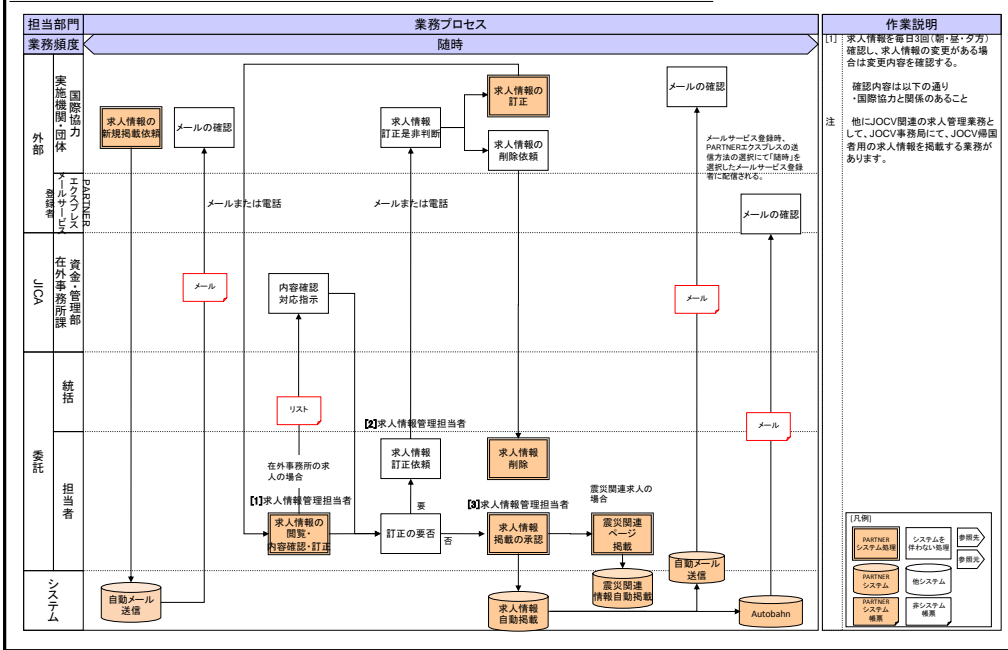

3. 求人管理

3.2 掲載変更

3.2.1 掲載変更に関する業務

業務概要: 登録団体から依頼される求人情報の掲載内容変更業務。

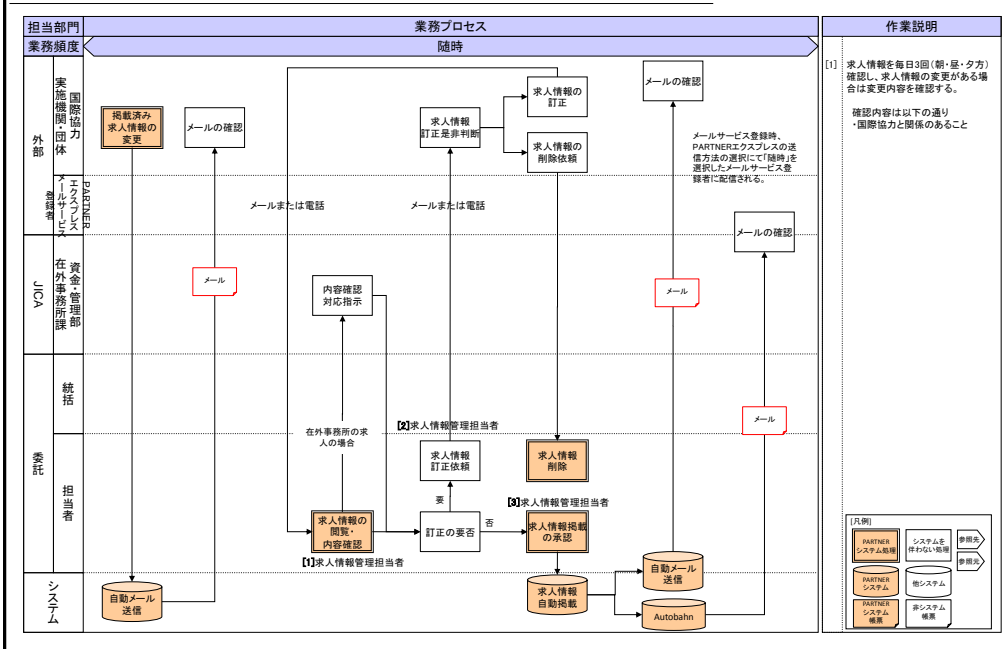

3. 求人管理
3.3 掲載中止
3.3.1 掲載中止に関する業務

業務概要: 登録団体から依頼される求人情報の掲載中止業務。

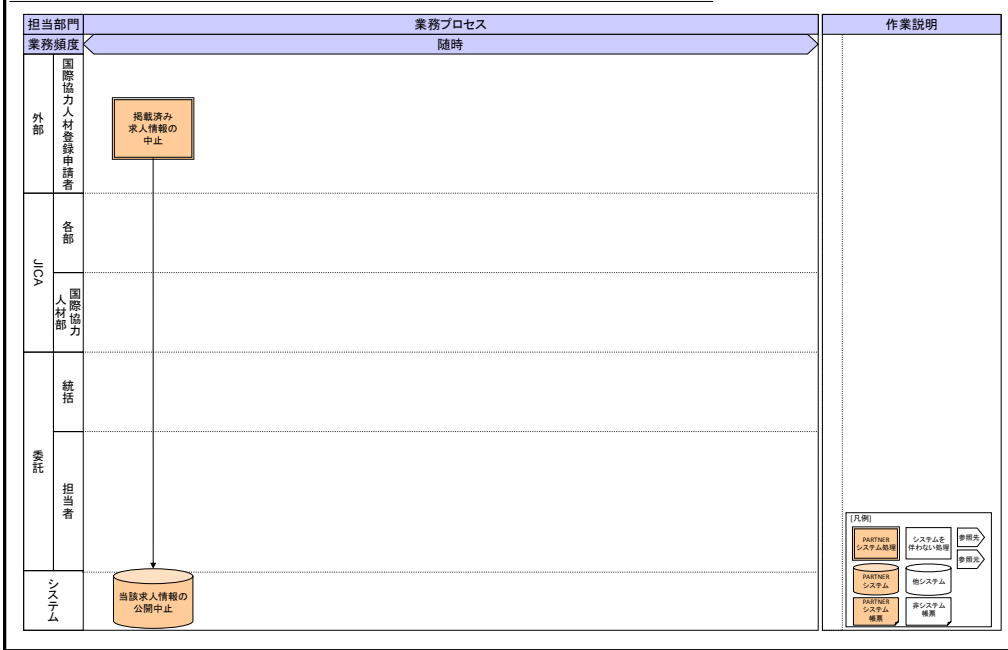

3. 求人管理
3.4 利用アンケート
3.4.1 求人情報利用アンケート

業務概要: 登録団体の求人情報利用満足度調査・分析業務。

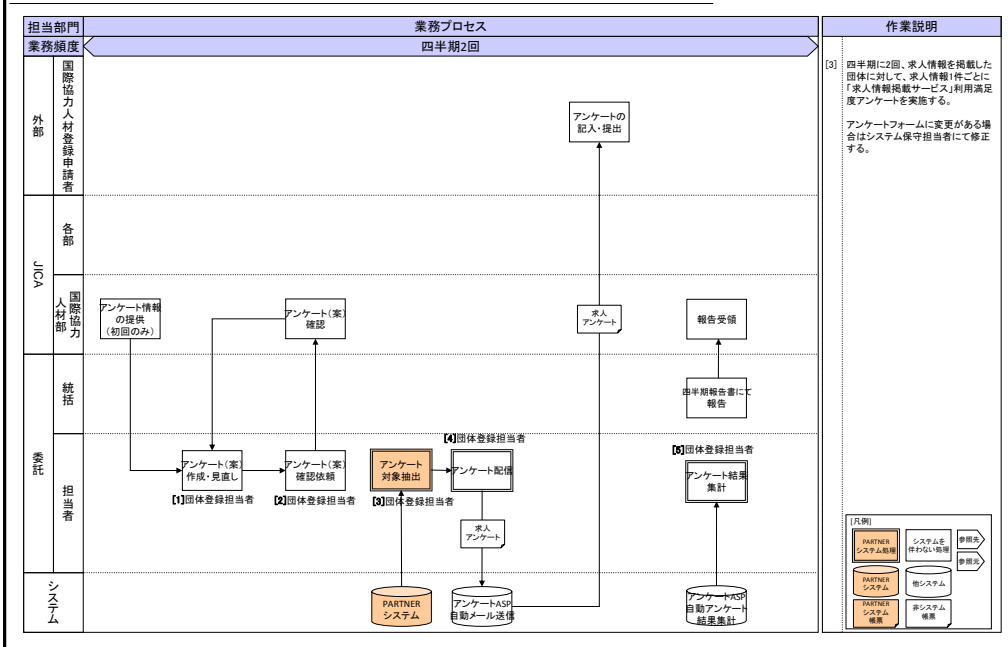

4 研修・セミナー管理

- 4.1 新規掲載
- 4.2 掲載変更
- 4.3 掲載中止
- 4.4 利用アンケート

新規掲載
掲載変更
掲載中止
利用アンケート

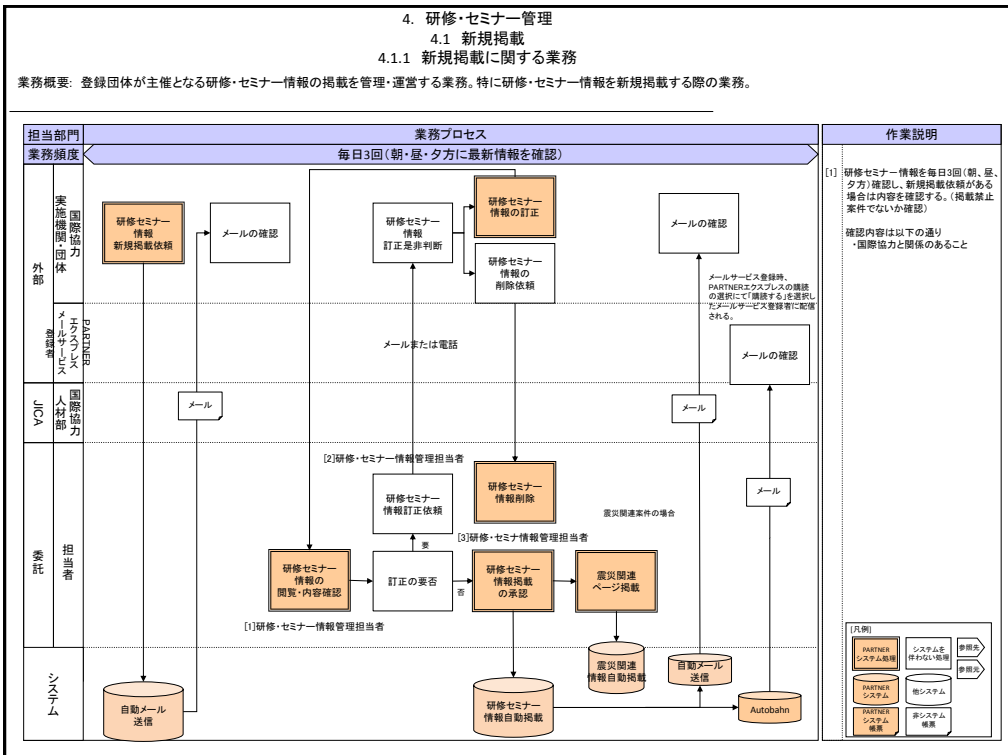

5. 公募・公示案件管理

5.1 公募案件掲載

5.1.1 公募案件掲載に関する業務

業務概要: JICAから掲載/掲載依頼される求人情報(公募・公示)を管理・運営する業務。

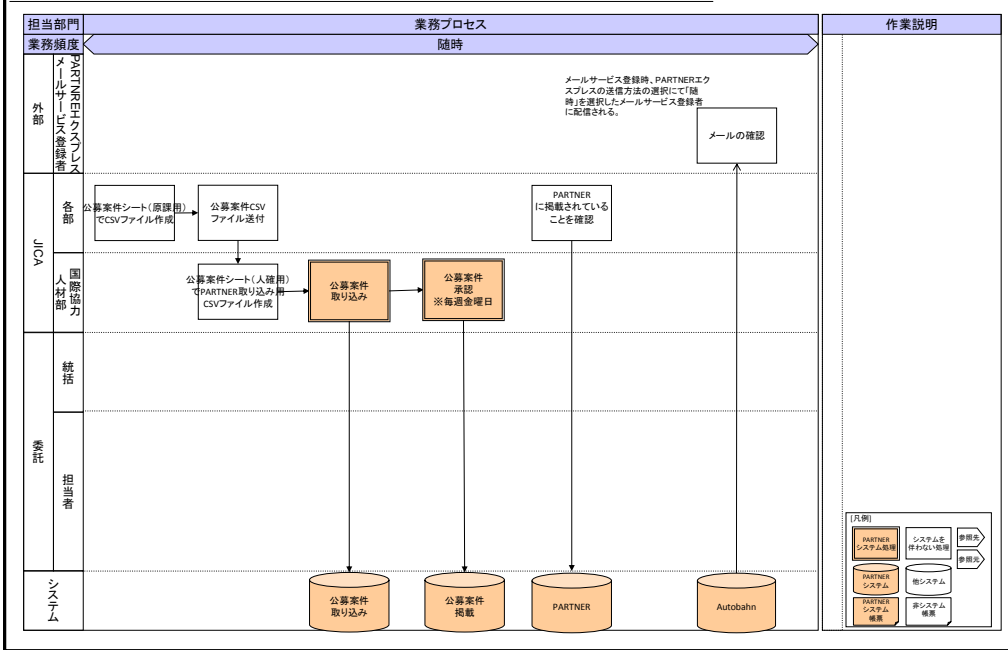

5. 公募・公示案件管理

5.2 掲載(過去の公募案件)

5.2.1 過去の公募案件掲載に関する業務

業務概要: JICAから掲載/掲載依頼された過去の求人情報(公募・公示)を公開する作業。

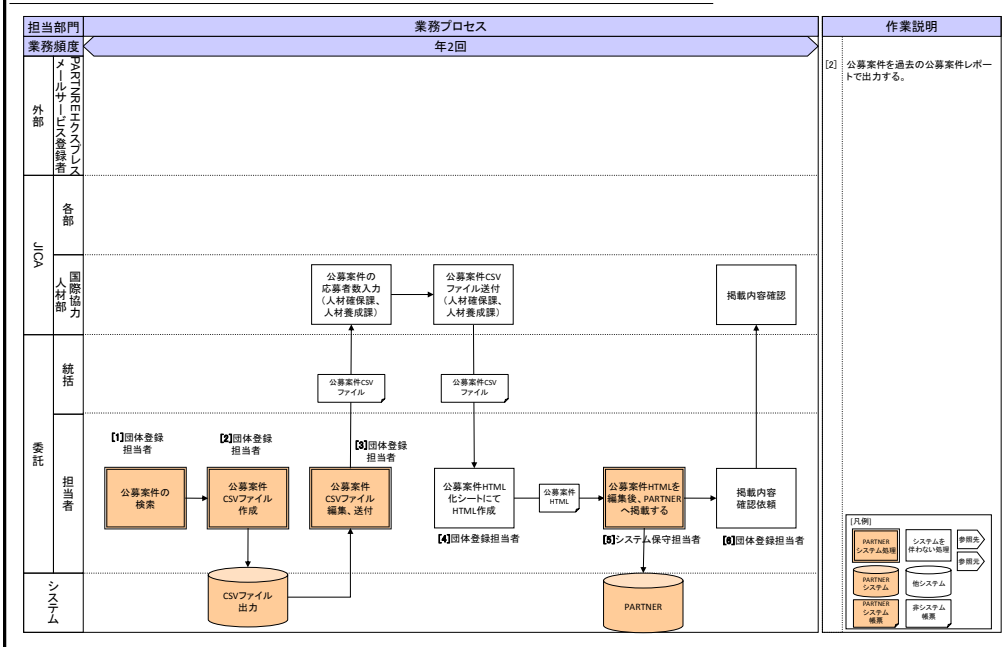

5. 公募・公示案件管理

5.3 プレ公募情報掲載

5.3.1 プレ公募情報掲載に関する業務

業務概要: JICAにて公募予定のプレ案件情報を掲載する業務。

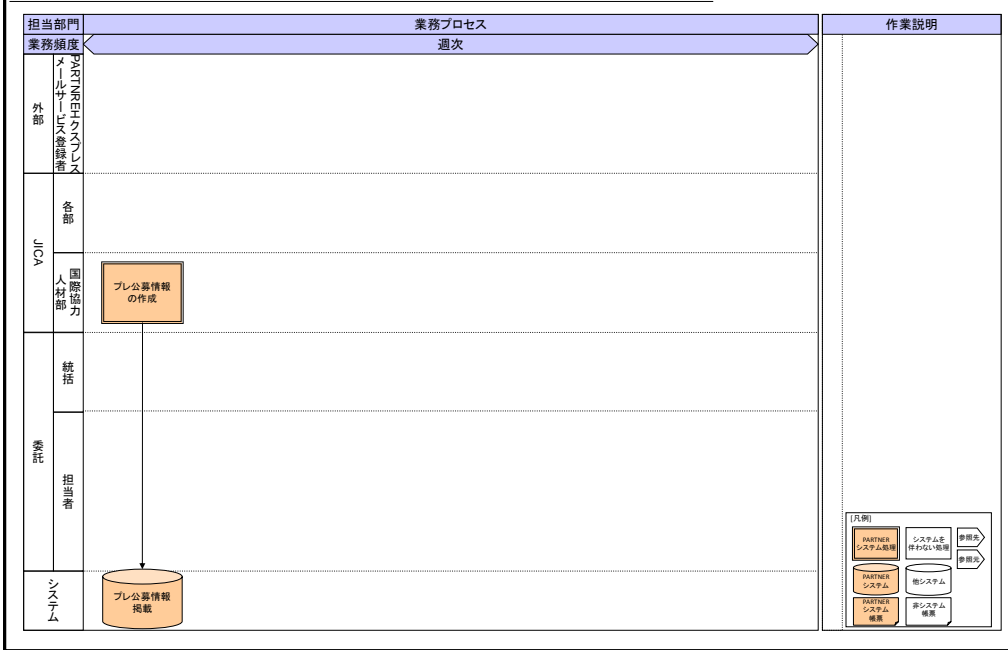

5. 公募・公示案件管理

5.4 公示案件掲載

5.4.1 公示案件掲載に関する業務

業務概要: JICAから掲載される求人情報(公募・公示)を管理・運営する業務。特に公示案件の情報を掲載する際の業務。

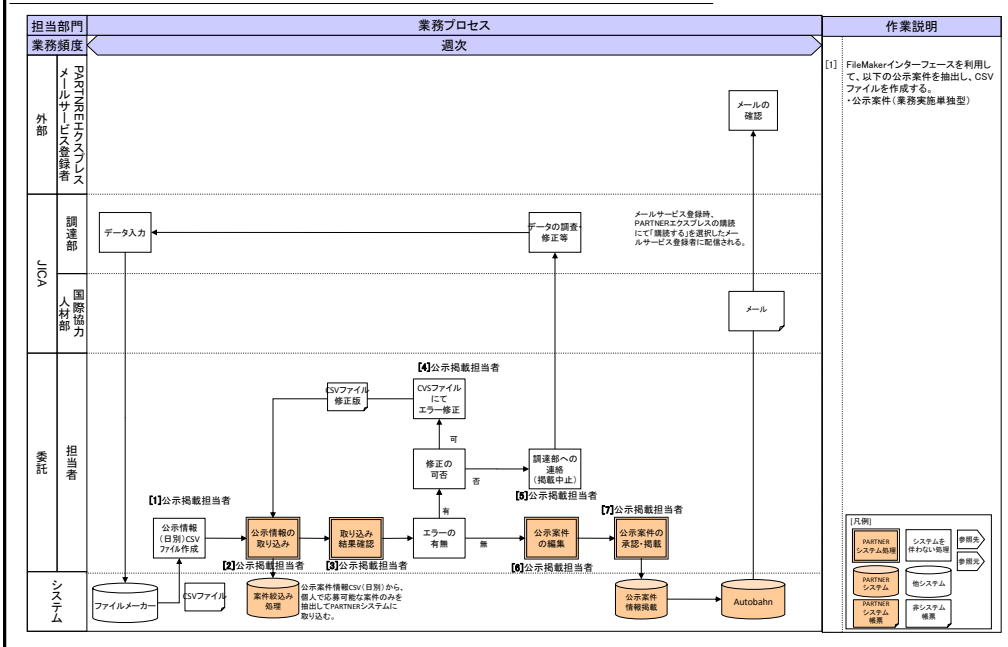

5. 公募・公示案件管理
 5.5 公募案件アクセス数
 5.5.1 公募案件アクセス数に関する業務

業務概要: 公募案件アクセス数を集計、集計結果を人材確保課へ報告する業務。

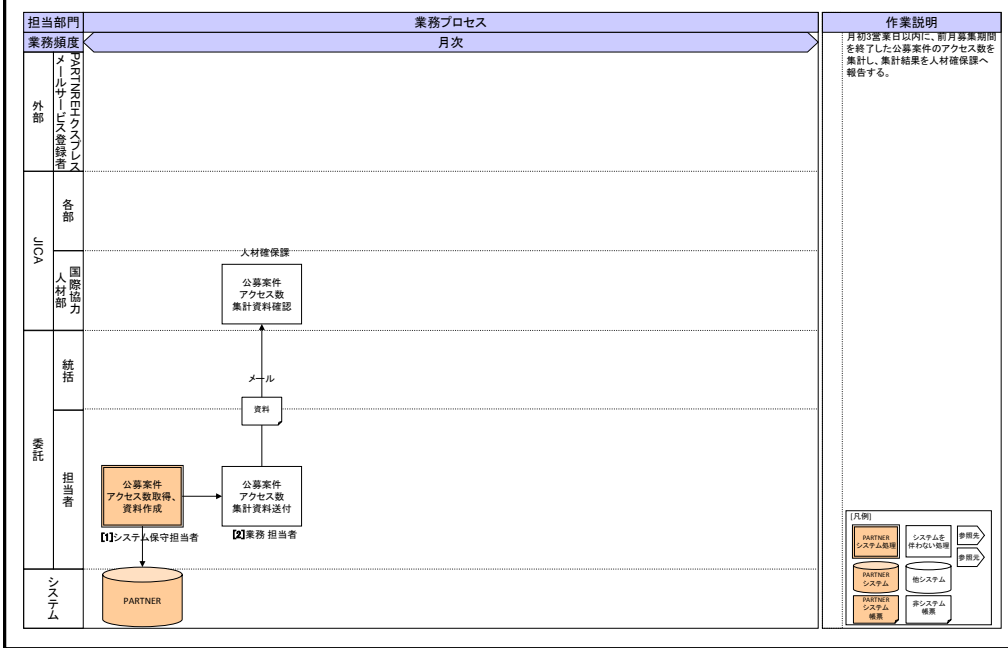

6 人材向けサービス

- | | |
|-----|-------------|
| 6.1 | PARTNER利用促進 |
| 6.2 | 人材セミナー開催 |
| 6.3 | 人材向けコンテンツ掲載 |
| 6.4 | メール配信 |
| 6.5 | メールサービス |
| 6.6 | 対面相談 |
| 6.7 | メール相談 |
| 6.8 | 利用アンケート |

6.人材向けサービス
6.1 PARTNER利用促進
6.1.2 周知伝達業務(内部メディア活動)

業務概要:PARTNERの利用を促進するために、未登録人材に対してJICA内部のメディアを活用した周知業務および外部メールを活用して周知する業務。

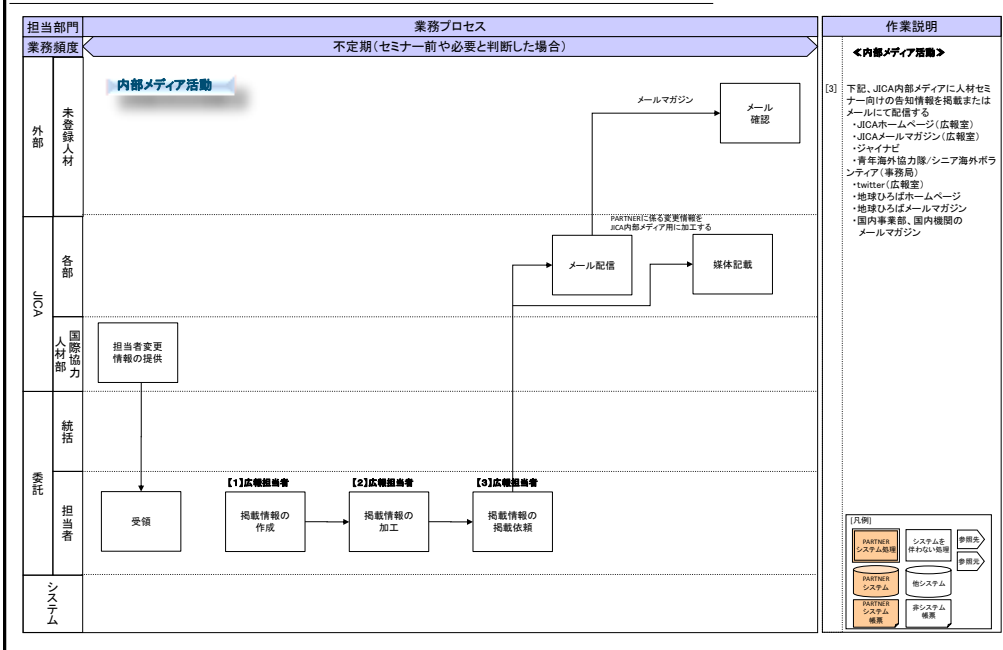

6.人材向けサービス
6.1 PARTNER利用促進
6.1.3 周知伝達業務(メール活動)

業務概要:PARTNERの利用を促進するために、未登録人材に対して外部のメディアを活用した周知業務および外部メールを活用して周知する業務。

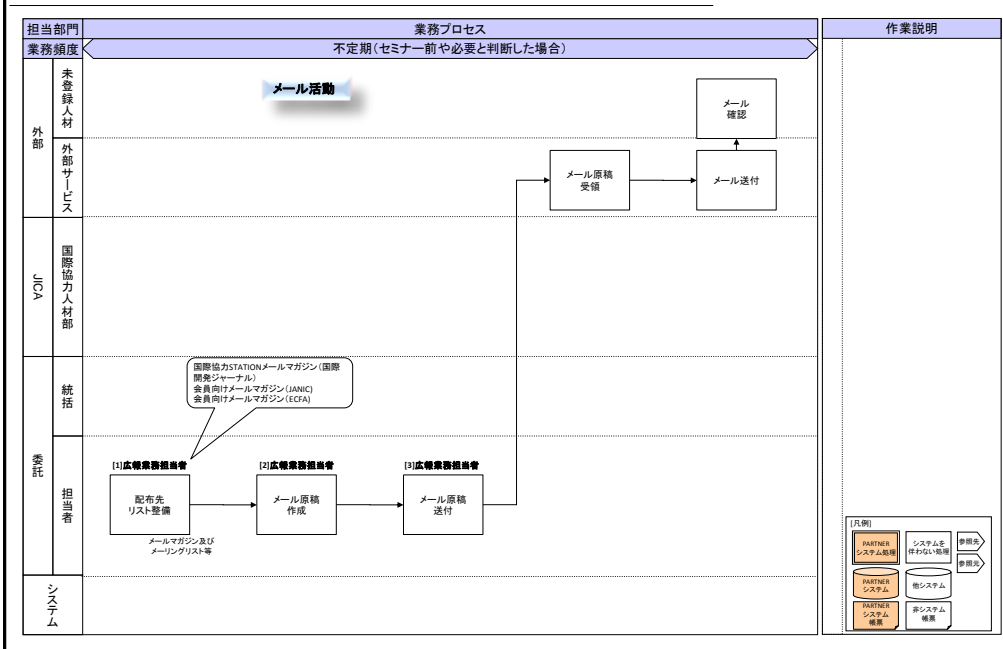

6.人材向けサービス
6.1 PARTNER利用促進
6.1.6 周知伝達業務(報道業務)

業務概要:PARTNERの利用を促進するために、外部の報道機関へのプレスリリースを活用して周知する業務。

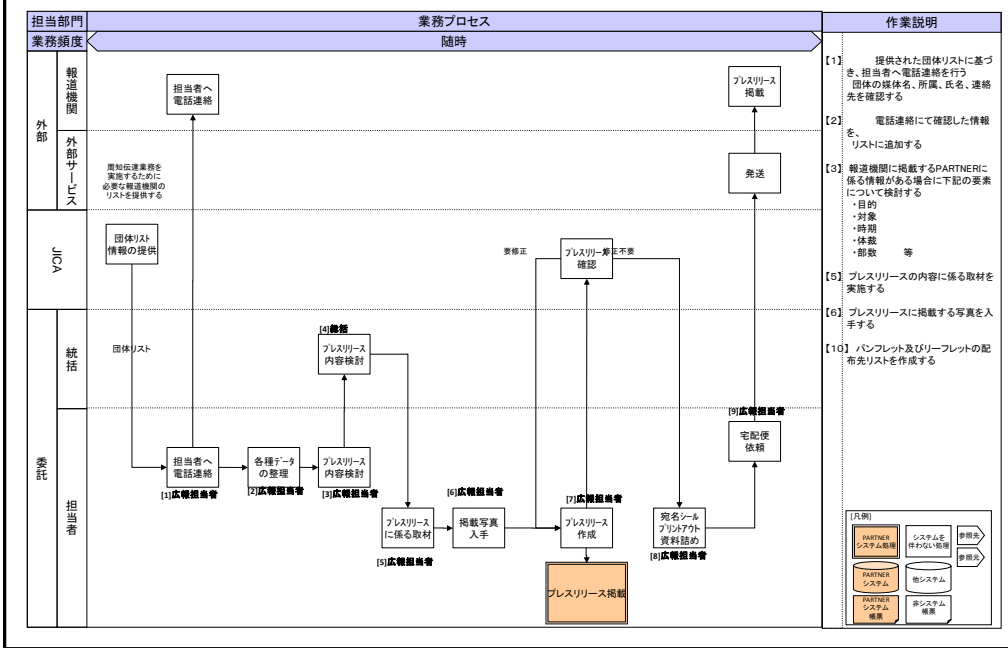

6.人材向けサービス
6.2 人材セミナー開催

業務概要: PARTNER人材登録者向けに「国際協力人材セミナー」を開催する業務。特に業務の全体像。

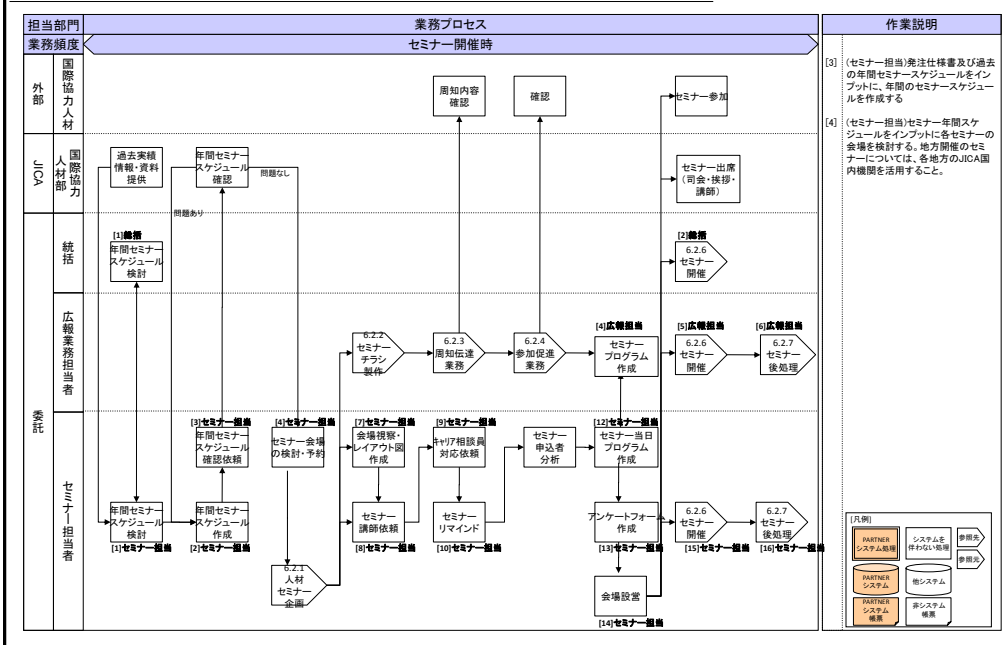

6.人材向けサービス
6.2 人材セミナー開催
6.2.1 人材セミナー企画

業務概要: 過去の実績情報や国際協力に係る情報を加味しながら国際協力人材セミナーを企画する業務。

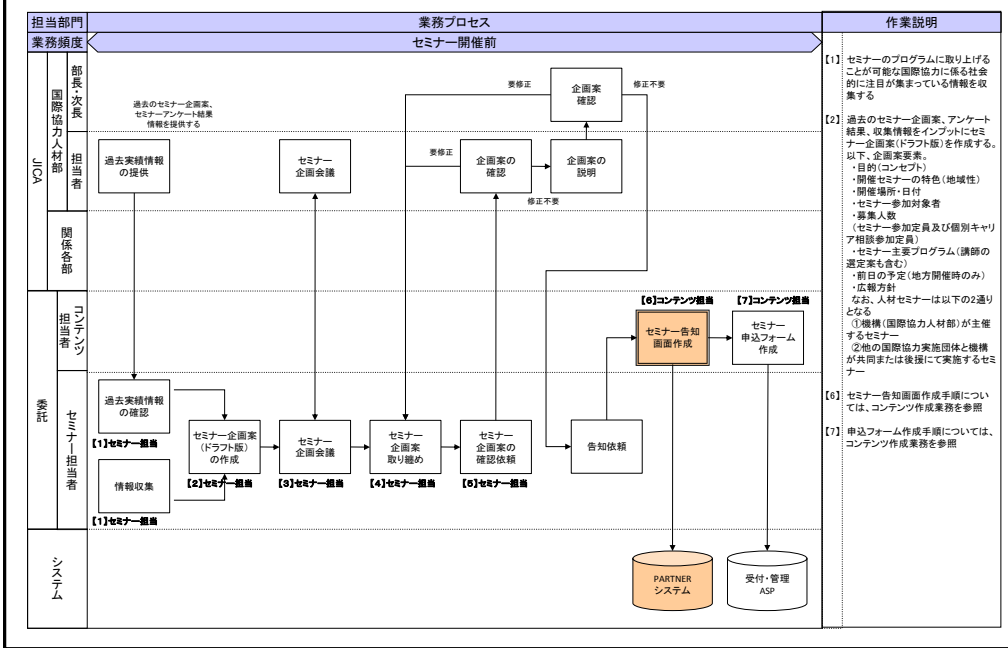

6.人材向けサービス
6.2 人材セミナー開催
6.2.2 人材セミナーチラシ製作

業務概要: 国際協力人材セミナーを告知するセミナーチラシを製作する業務。

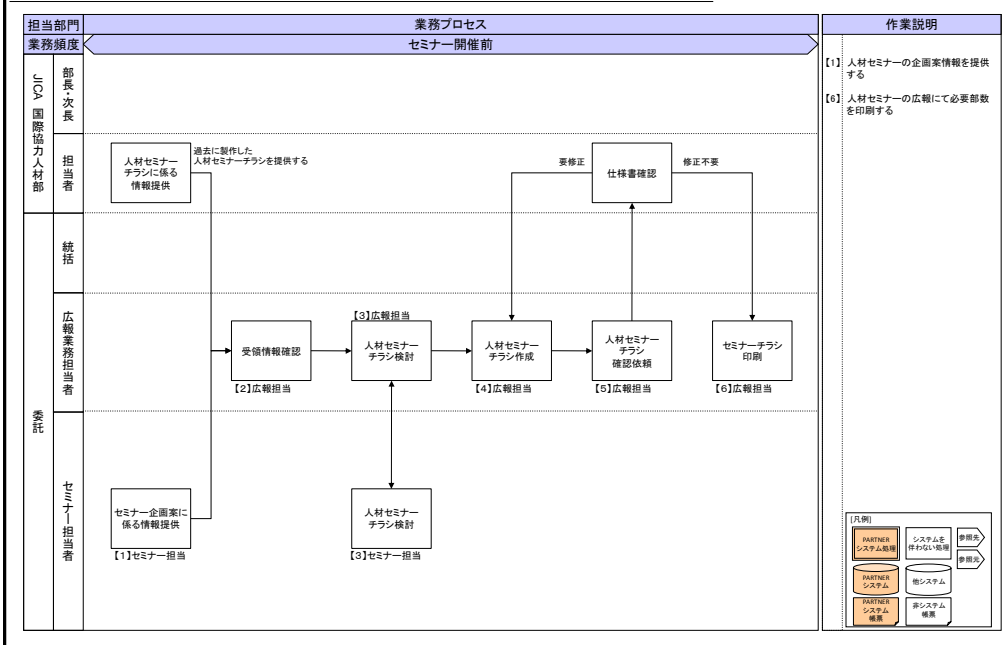

6.人材向けサービス
6.2 人材セミナー開催
6.2.3 周知伝達業務

業務概要:国際協力人材セミナーについて、大学等の団体、広告機関、報道機関へ告知活動する業務。

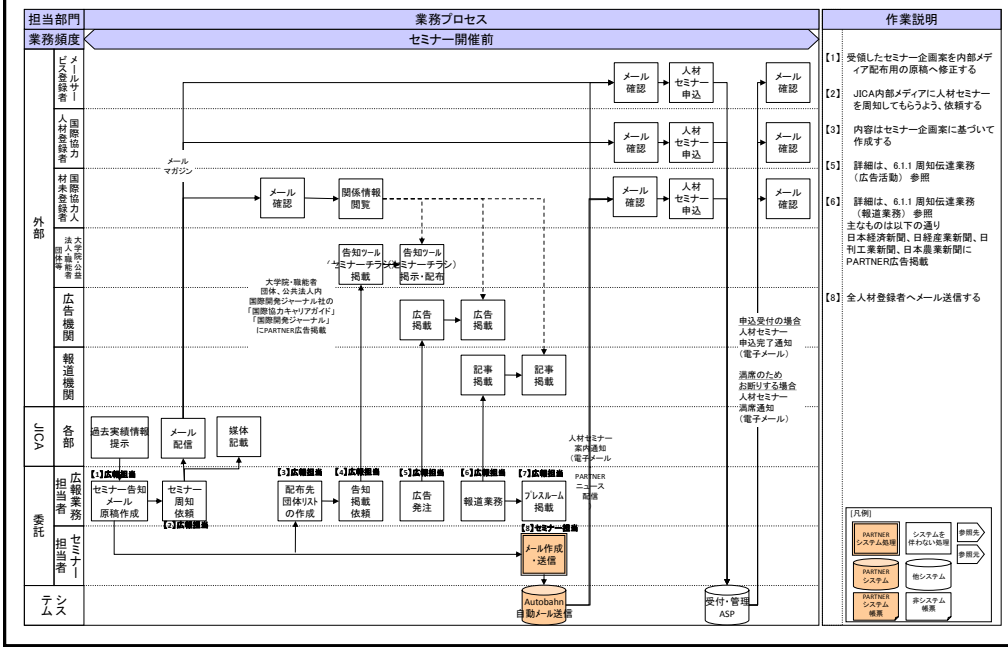

6.人材向けサービス
6.2 人材セミナー開催
6.2.4 参加促進業務

業務概要:国際協力人材セミナーへの参加を促進するために大学や団体へ周知活動する業務。

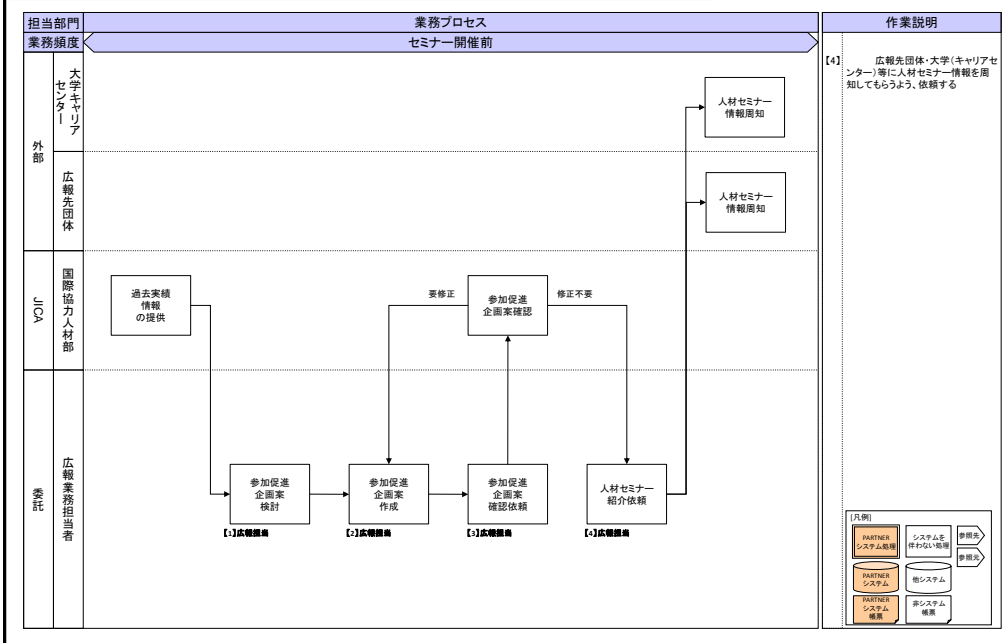

6.人材向けサービス
6.2 人材セミナー開催
6.2.5 人材セミナー準備ロジ(会場設営)

業務概要:国際協力人材セミナー開催に向けて開催場所となる会場を準備する業務。

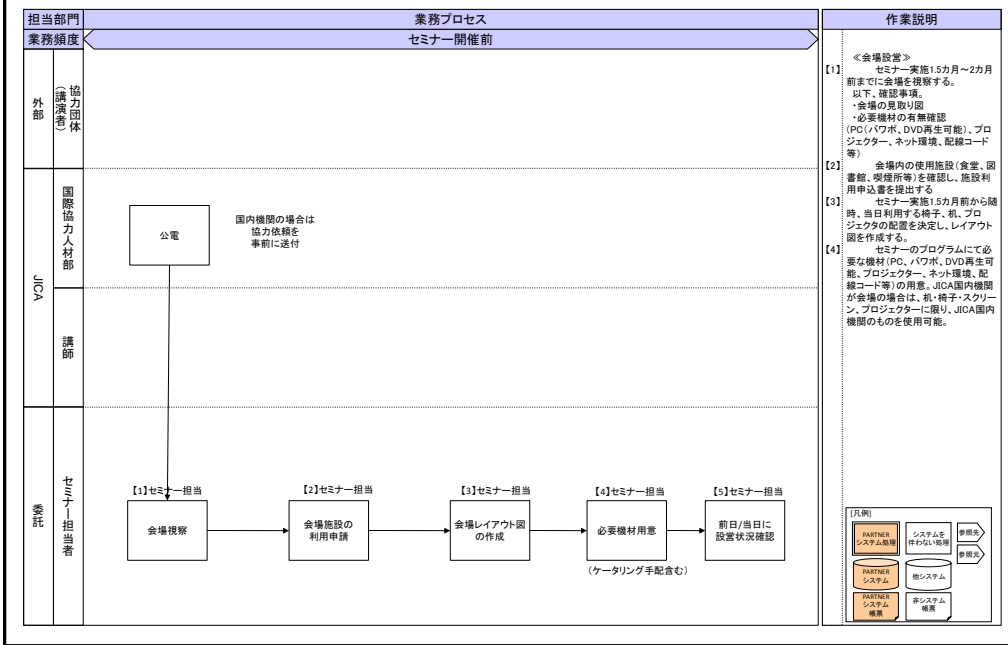

6.人材向けサービス
6.2 人材セミナー開催
6.2.5 人材セミナー準備ロジ(講師依頼)

業務概要:国際協力人材セミナーでの外部講師、JICAセッション講師それぞれに講演依頼をする業務。

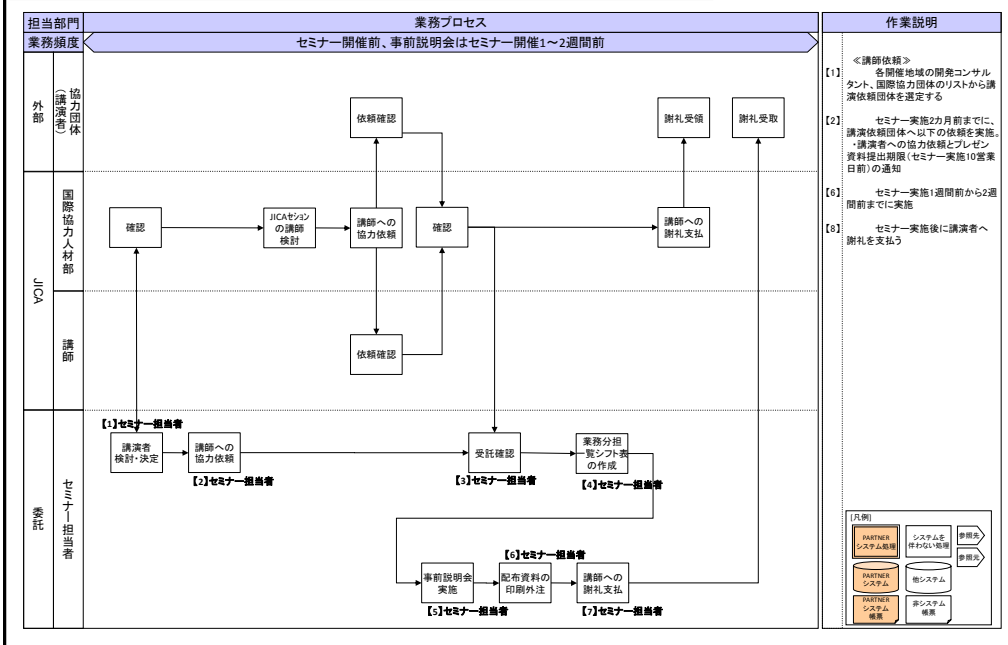

6.人材向けサービス
6.2 人材セミナー開催
6.2.5 人材セミナー準備ロジ(キャリア相談員対応依頼)

業務概要:国際協力人材セミナーでの個別キャリア相談について、対応するキャリア相談員を手配する業務。

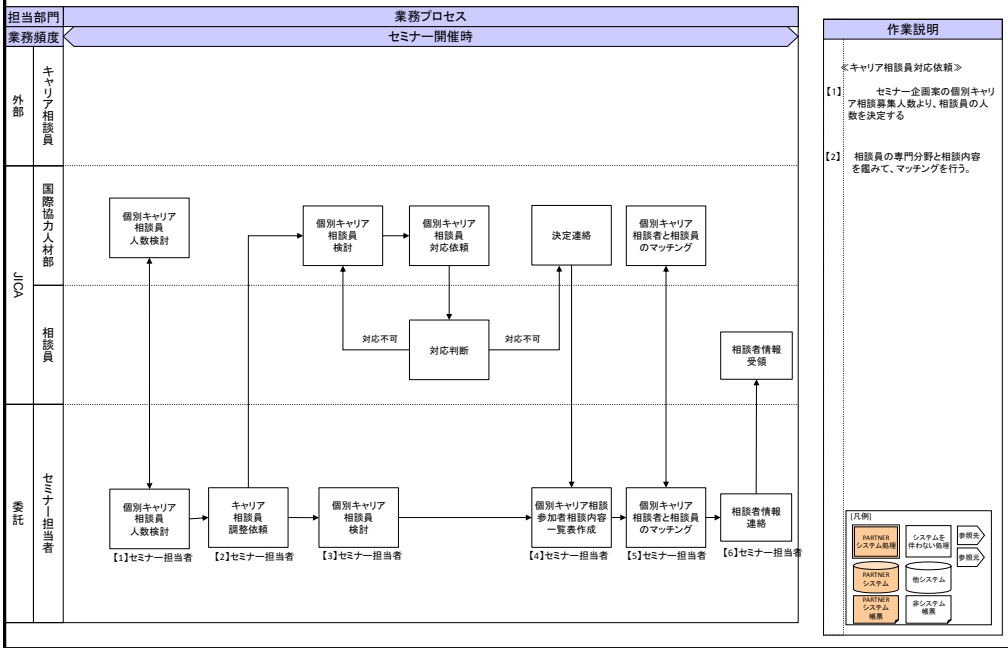

6.人材向けサービス
6.2 人材セミナー開催
6.2.5 人材セミナー準備ロジ(セミナーリマインド)

業務概要:国際協力人材セミナー参加申込者を確認し、参加申込者へリマインドメールを送信する業務。

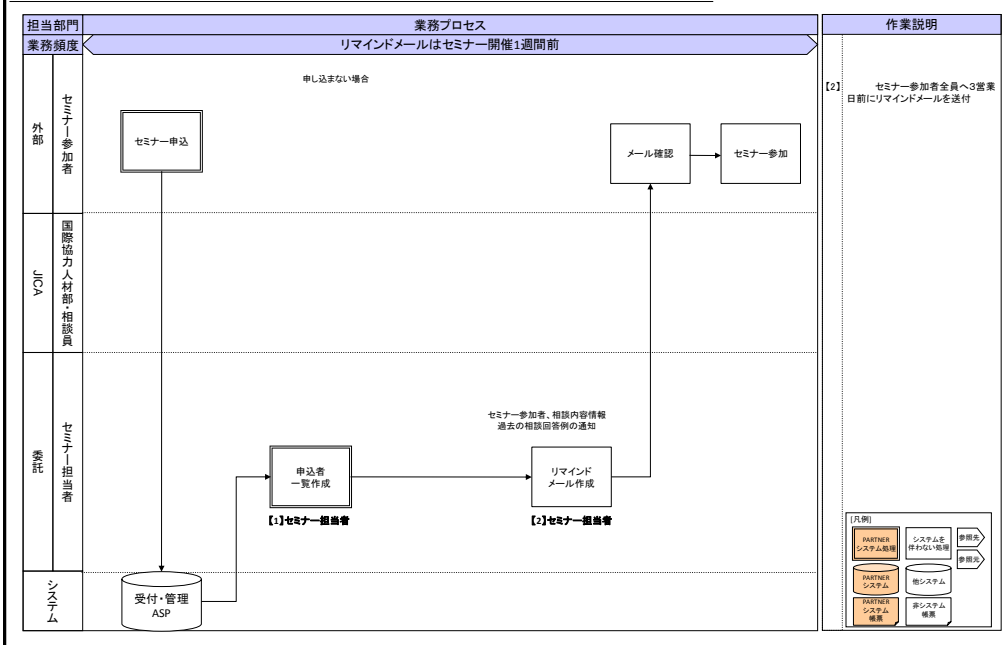

6.人材向けサービス
6.2 人材セミナー開催
6.2.5 人材セミナー準備ロジ(セミナー申込者の分析)

業務概要:国際協力人材セミナー参加申込者について属性情報等の分析を行う業務。

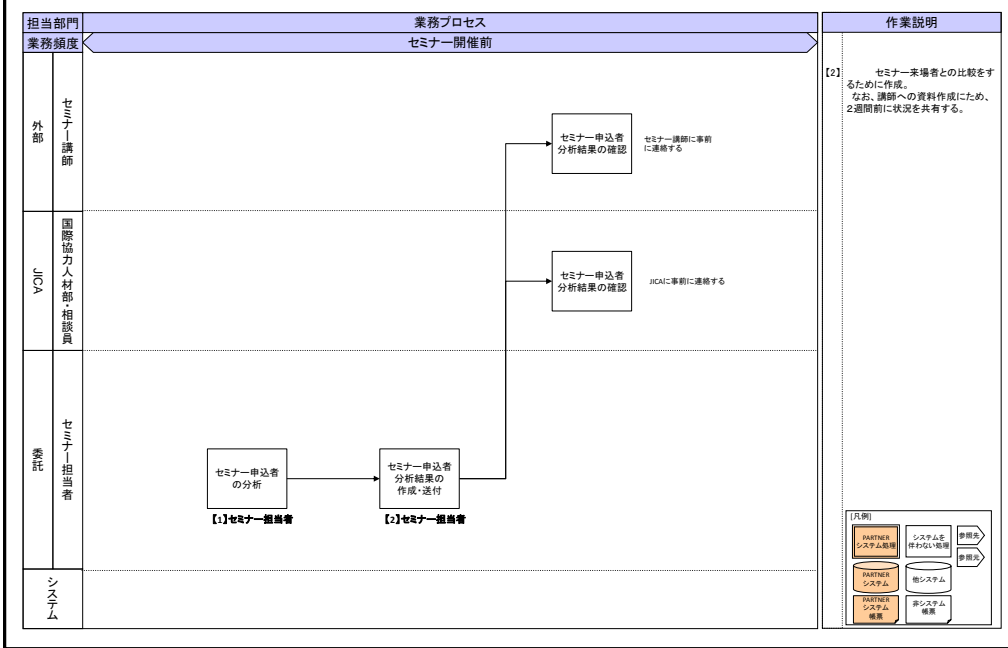

6.人材向けサービス
6.2 人材セミナー開催
6.2.5 人材セミナー準備ロジ(セミナー当日配布資料作成)

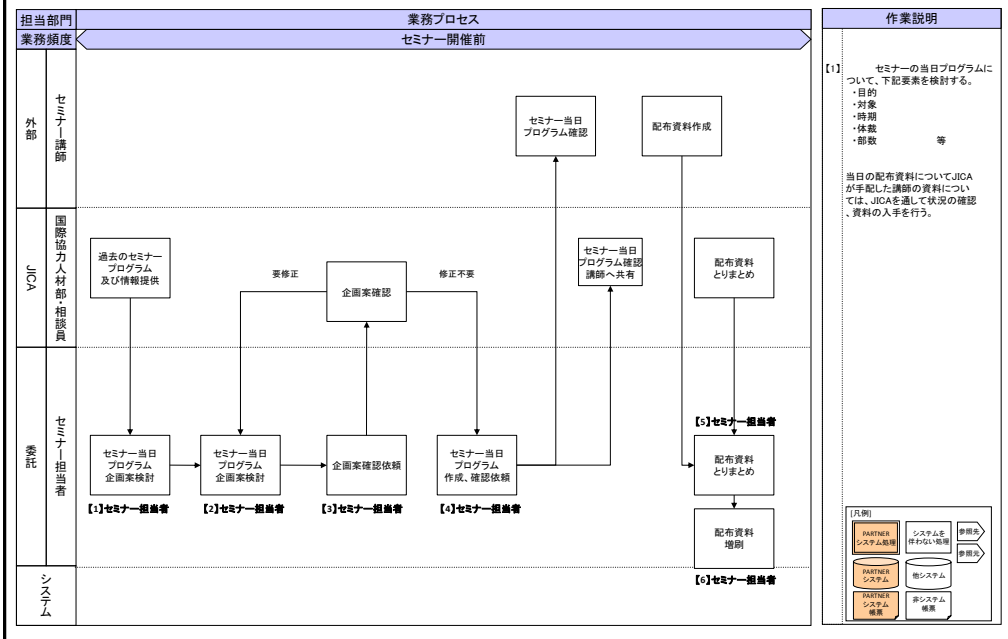

6.人材向けサービス
6.2 人材セミナー開催
6.2.5 人材セミナー準備ロジ(アンケートフォーム作成)

業務概要:国際協力人材セミナーの参加者へのアンケートを作成する。

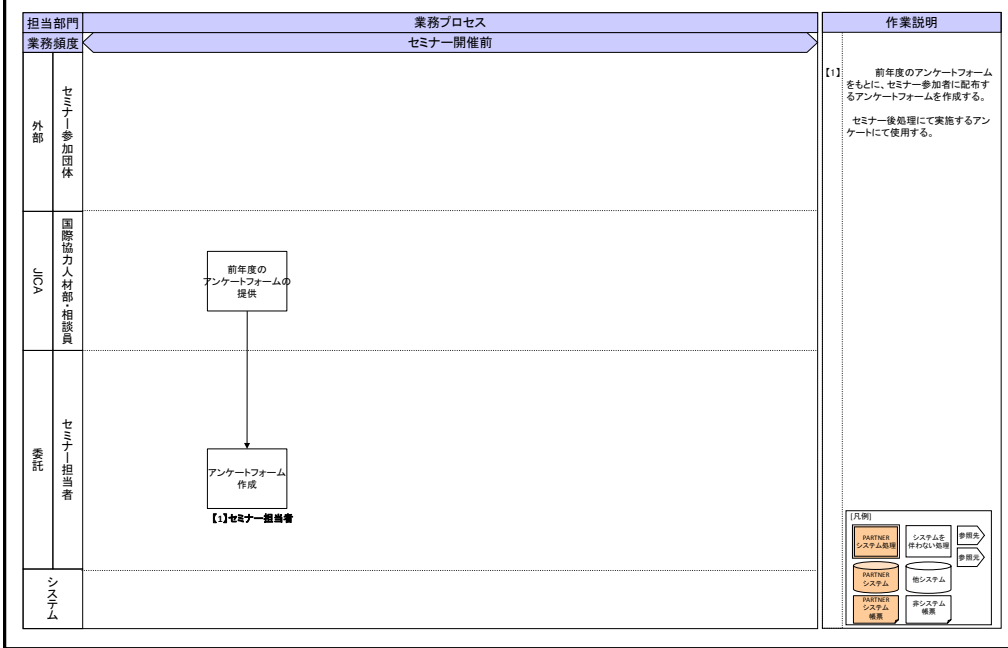

6.人材向けサービス
6.2 人材セミナー開催
6.2.6 人材セミナー開催

業務概要:国際協力人材セミナー開催。

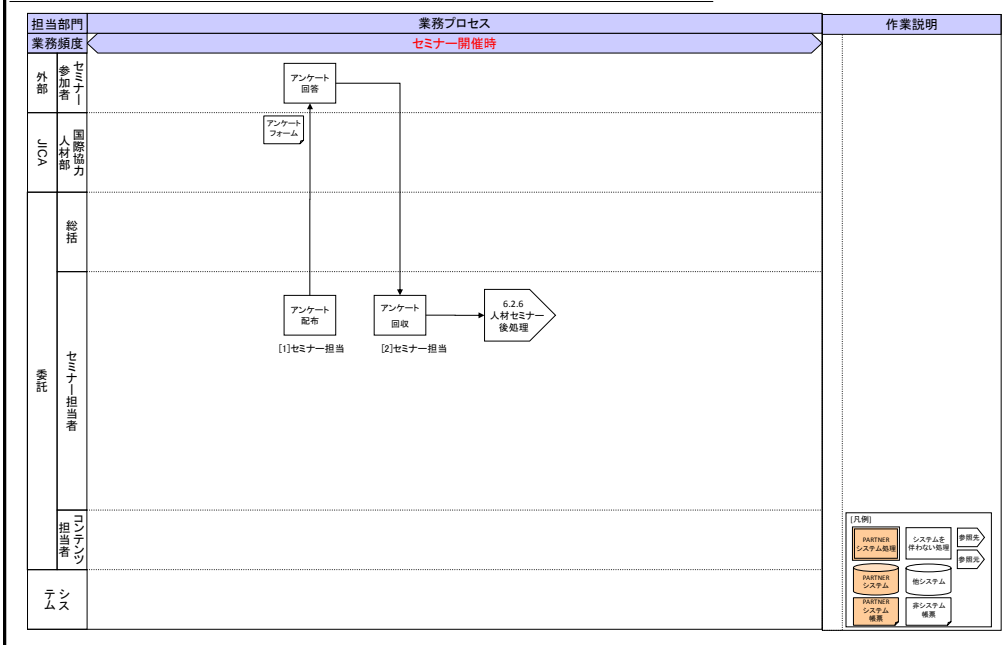

6.人材向けサービス
6.3人材向けコンテンツ掲載
6.3.2 人材向け既存コンテンツ修正

業務概要:人材向けの既存コンテンツを修正し、システムに掲載する業務。

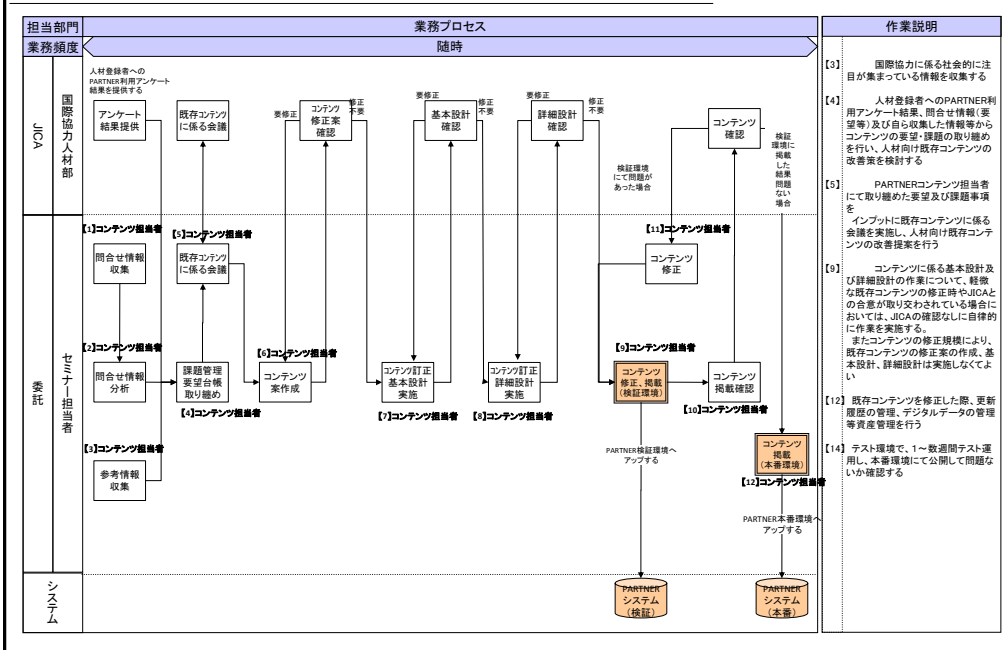

6.人材向けサービス
6.4 メール配信
6.4.1メール配信に関する業務

業務概要:PARTNERに登録済み人材に対して、セミナーや相談デー、研修の案内メールを配信する業務。特に業務の全体像。

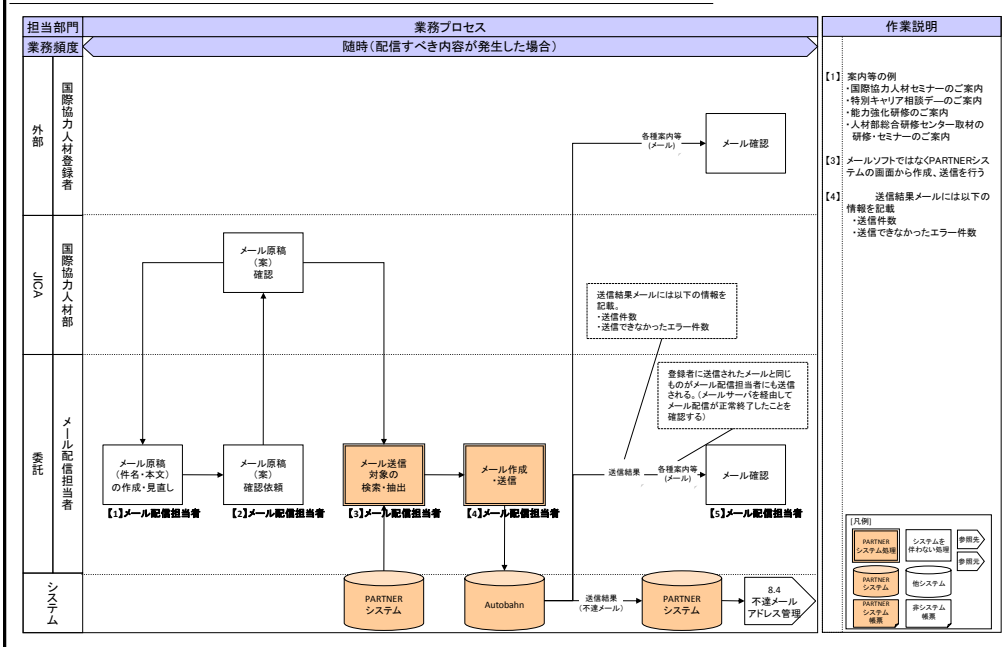

6.人材向けサービス
6.5 メールサービス
6.5.1 定期配信 (PARTNERニュース)

業務概要:毎週金曜日に配信するPARTNERニュースの原稿を作成し登録者へメール配信する業務。

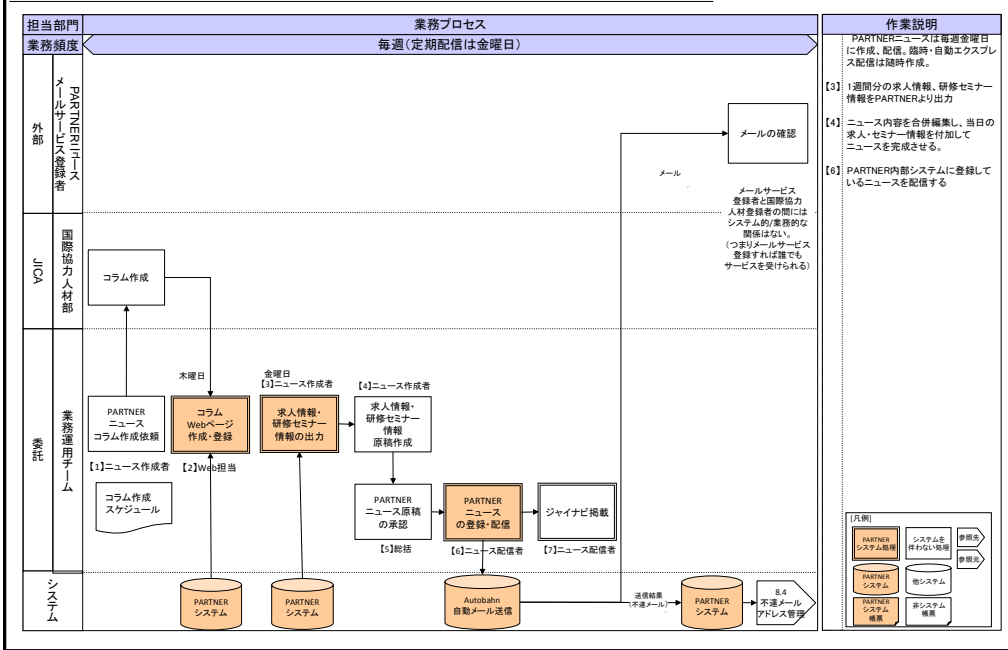

6.人材向けサービス
6.6 対面相談
6.6.1 対面相談に関する業務 (1/2)

業務概要:キャリア相談の申込みを処理してキャリア相談員との面談を設定して実施する業務。

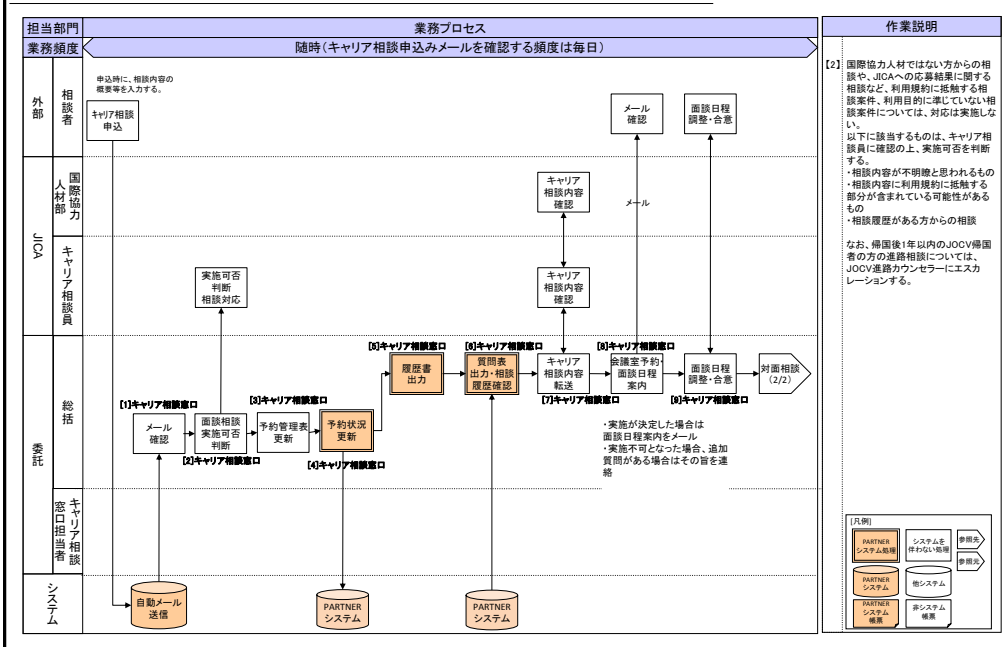

6.人材向けサービス

6.7メール相談

6.7.1メール相談に関する業務(2/2)

業務概要: 業務概要メールでのキャリア相談について、キャリア相談員やJICA関係者に確認しながら相談に回答する業務。

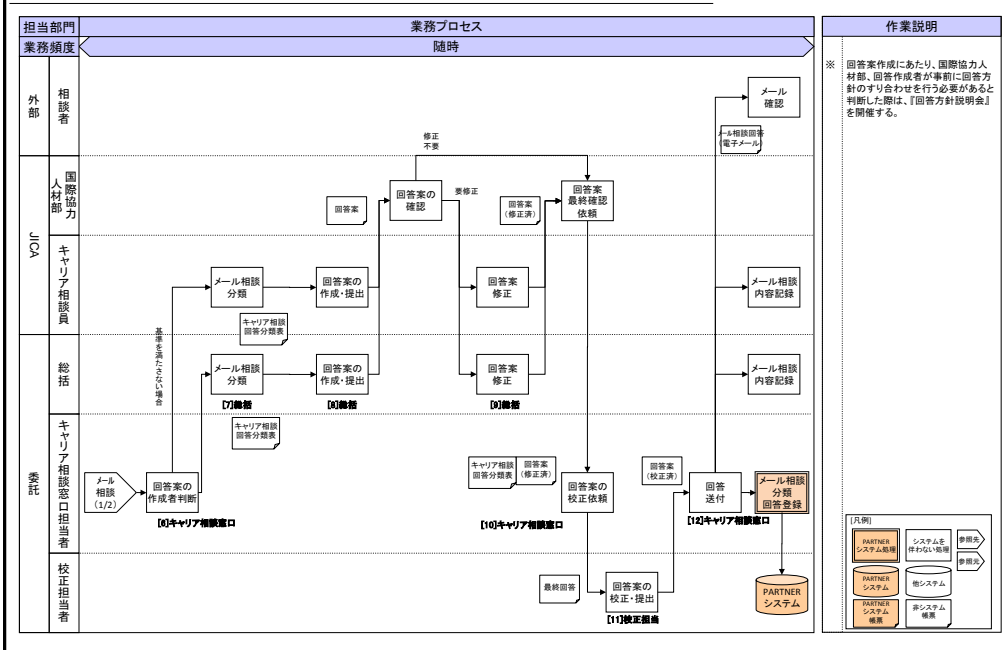

6.人材向けサービス

6.8利用アンケート

6.8.1メール相談利用アンケート

業務概要: メールでのキャリア相談者に対して四半期に一度利用アンケートを実施して結果を集計・分析する業務。

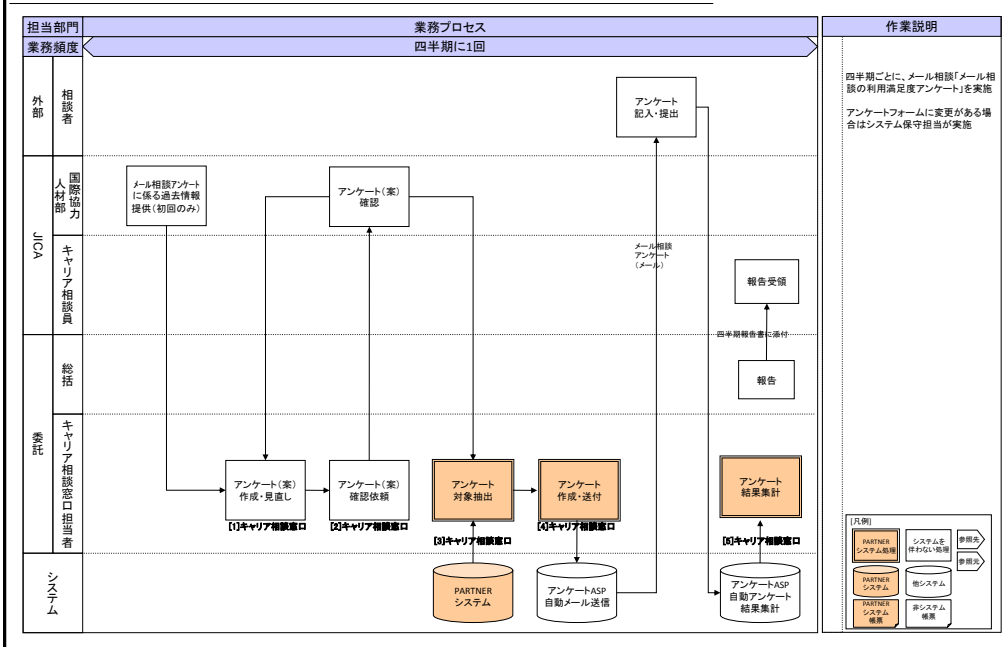

7. 団体向けサービス
7.1 PARTNER利用促進

業務概要: 国際協力未登録団体へPARTNER利用を促進するための業務の全体像。内部での企画案作成、ツール作成、周知活動、登録促進、取材調査、報告書作成。

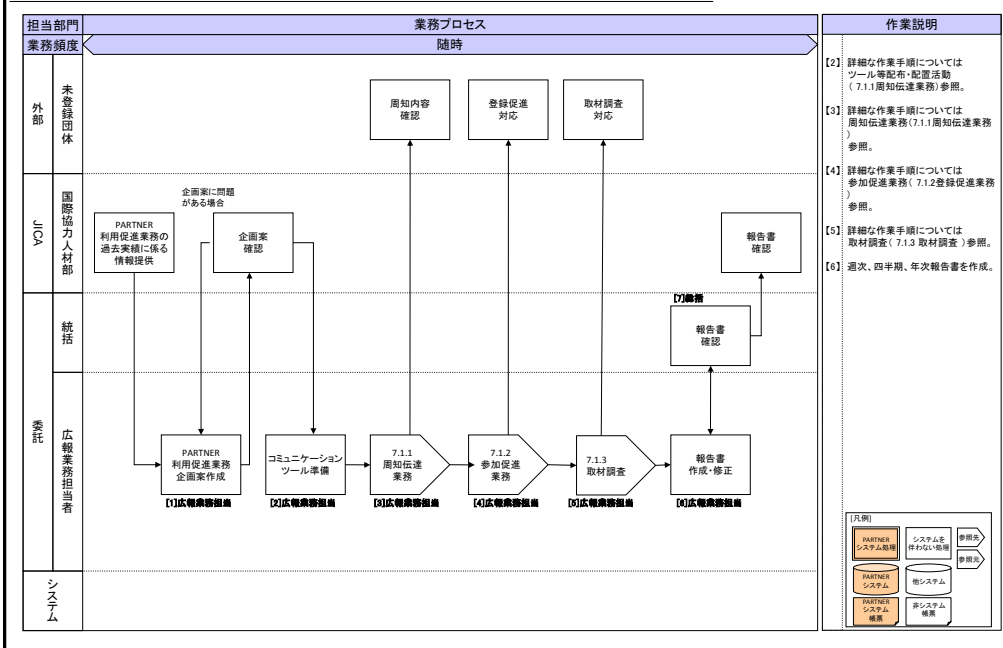

7. 団体向けサービス
7.1 PARTNER利用促進
7.1.1 周知伝達業務

業務概要: PARTNERの利用を促進するために、未登録団体に対して、JICA内外のメディアを活用した周知業務および外部メールを活用した周知業務。

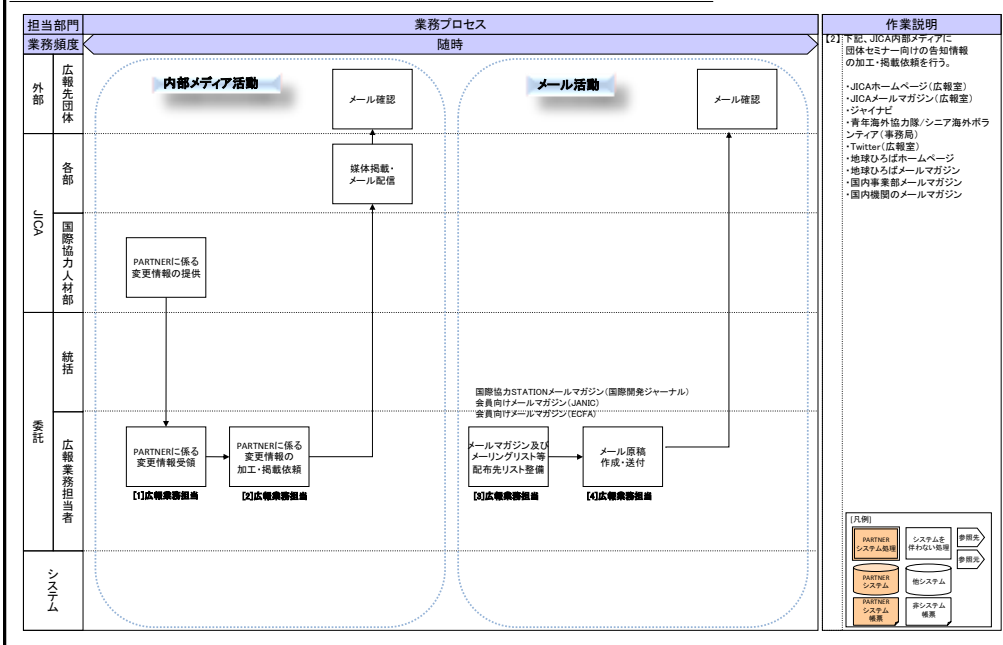

7. 団体向けサービス
7.1 PARTNER利用促進
7.1.1 周知伝達業務（広告活動）

業務概要:PARTNERの利用を促進するために、未登録団体に対する周知活動。外部広告を活用した周知業務およびツール等を活用した周知業務。

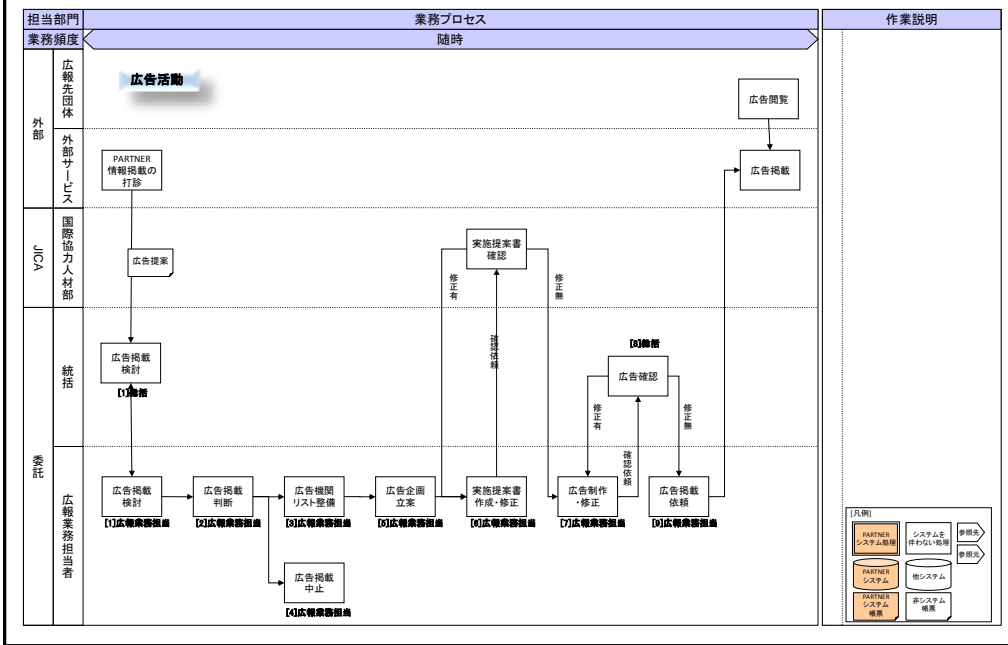

7. 団体向けサービス
7.1 PARTNER利用促進
7.1.1 周知伝達業務（ツール等配布・配置活動）

業務概要:PARTNERの利用を促進するために、未登録団体に対する周知活動。外部広告を活用した周知業務およびツール等を活用した周知業務。

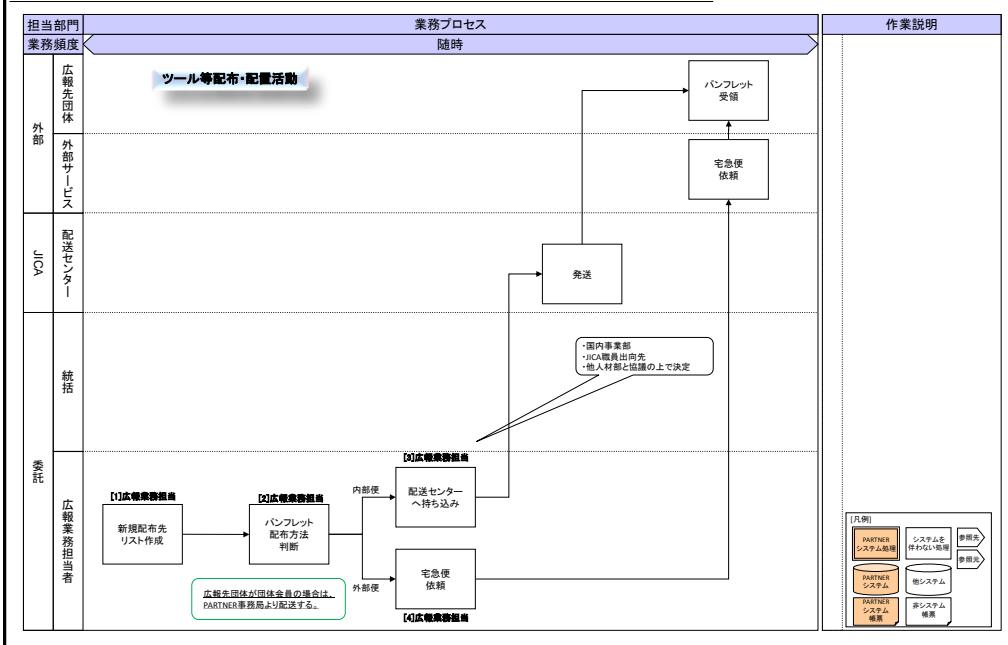

7. 団体向けサービス
7.1 PARTNER利用促進
7.1.1 周知伝達業務(報道業務)

業務概要: PARTNERの利用を促進するために、外部の報道機関へのプレスリリースを活用して周知する業務。

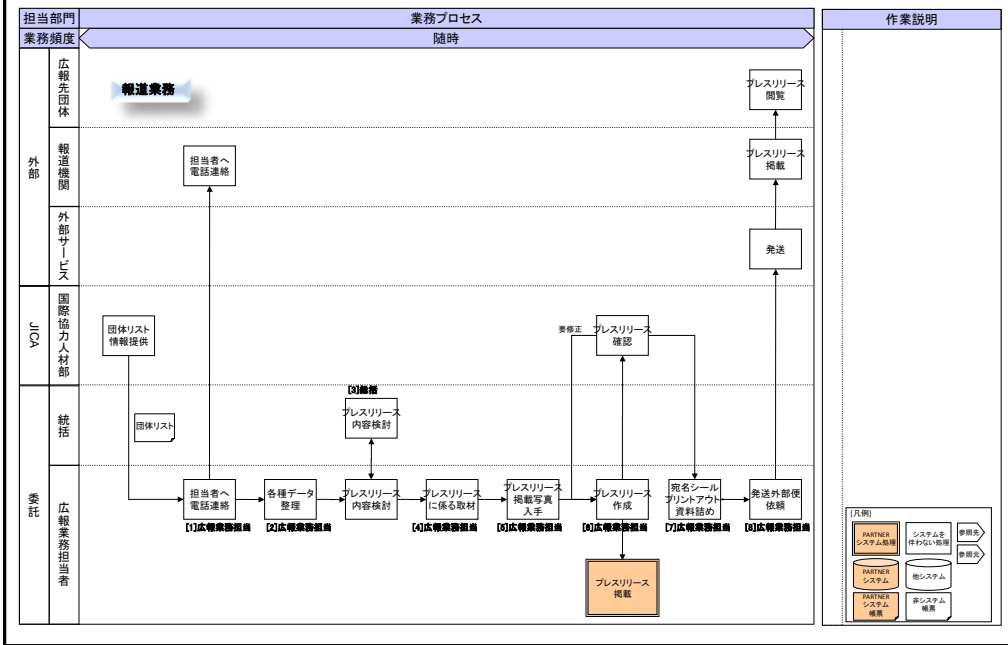

7. 団体向けサービス
7.1 PARTNER利用促進
7.1.2 参加促進業務

業務概要: PARTNERの利用を促進するために、未登録団体に対して登録を促進するための業務。通常時およびイベント時の業務がある。

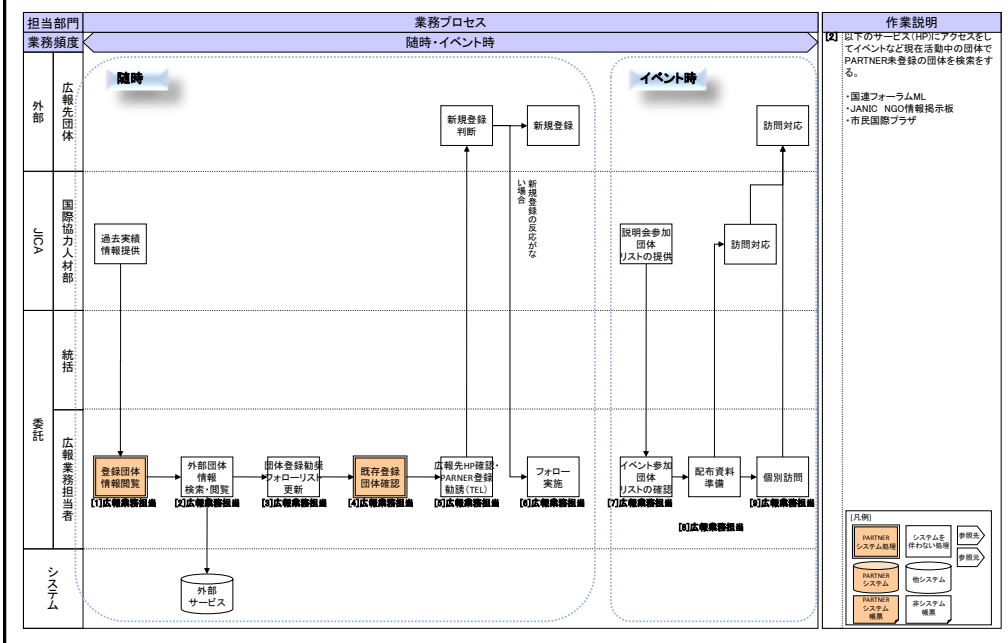

7. 団体向けサービス
7.1 PARTNER利用促進
7.1.3 取材調査

業務概要: PARTNERの利用を促進するために、登録団体、未登録団体それぞれに対して取材調査を行う業務。

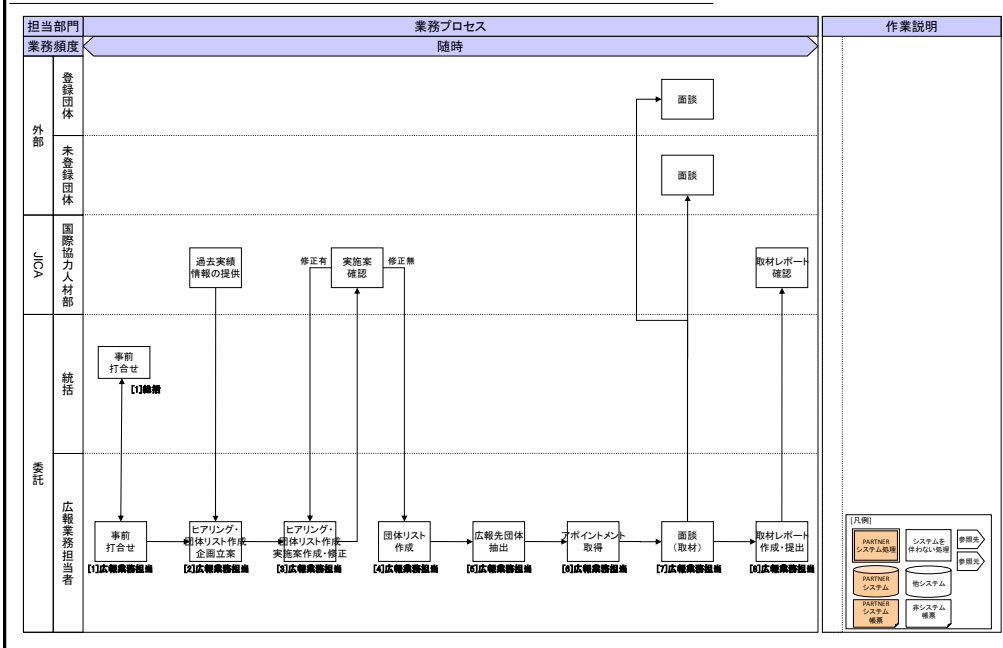

7. 団体向けサービス
7.2 団体セミナー開催

業務概要: 国際協力未登録団体に対して「国際協力団体セミナー」を開催する業務。特に業務の全体像。

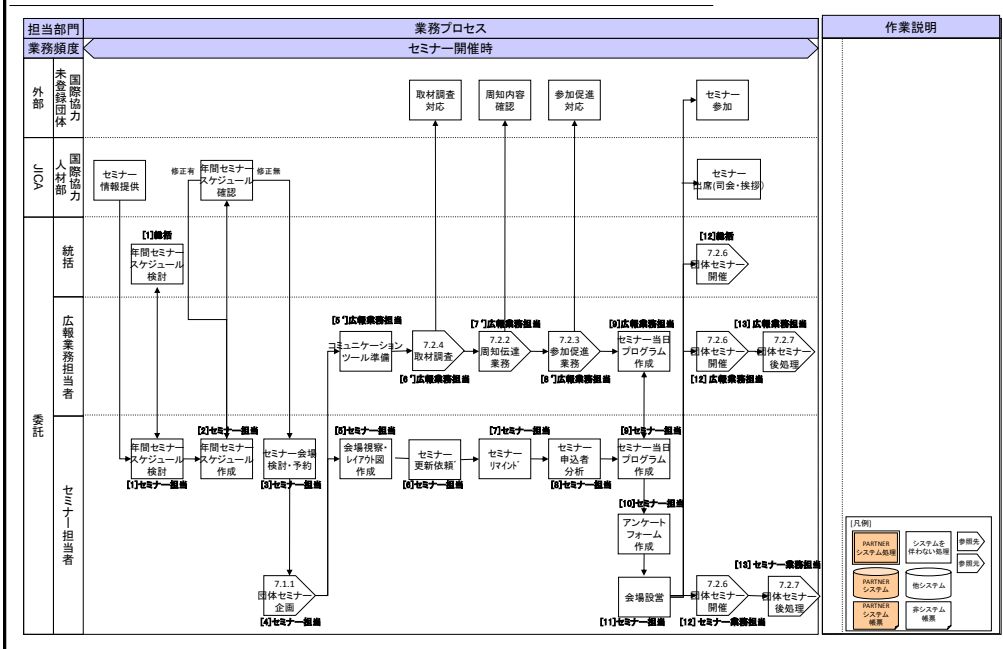

7. 団体向けサービス
7.2 団体セミナー開催
7.2.1 セミナー企画

業務概要: 過去の実績情報や国際協力に係る情報を加味しながら国際協力団体セミナーを企画する業務。

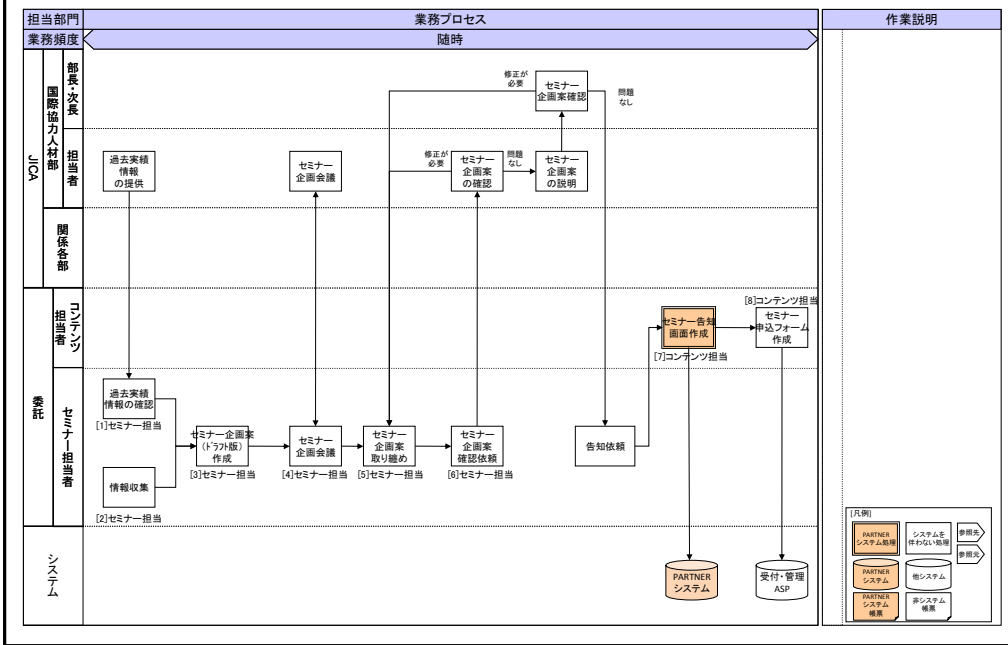

7. 団体向けサービス
7.2 団体セミナー開催
7.2.2 周知伝達業務

業務概要: 団体セミナーについて、JICA内部メディアや団体向け案内を通じて告知し参加を促す業務。

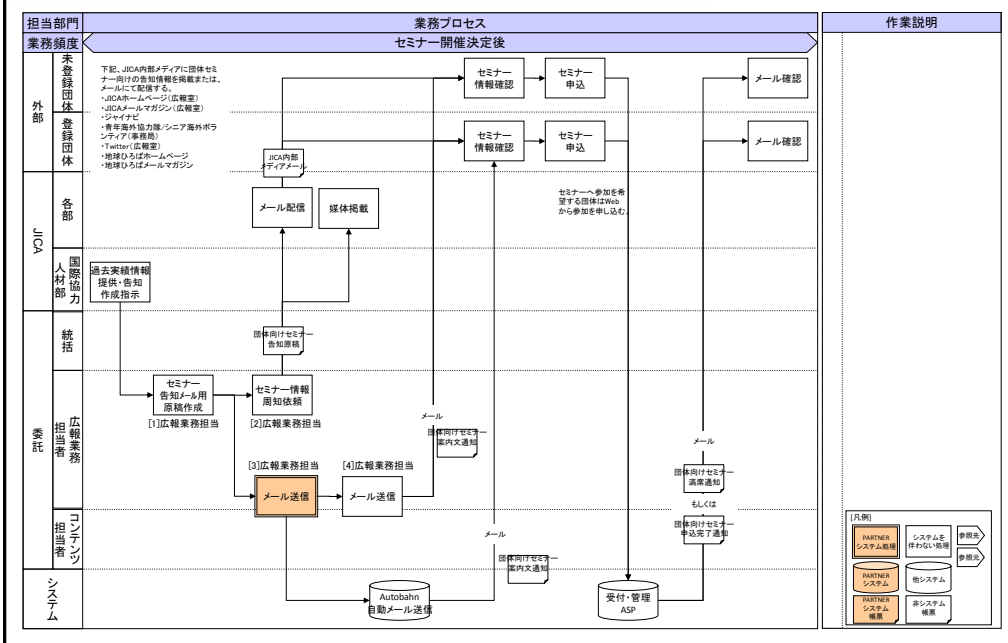

7. 団体向けサービス
7.2 団体セミナー開催
7.2.3 参加促進業務

業務概要: 団体セミナーへ参加を促進するために電話等で出欠確認を行う業務。

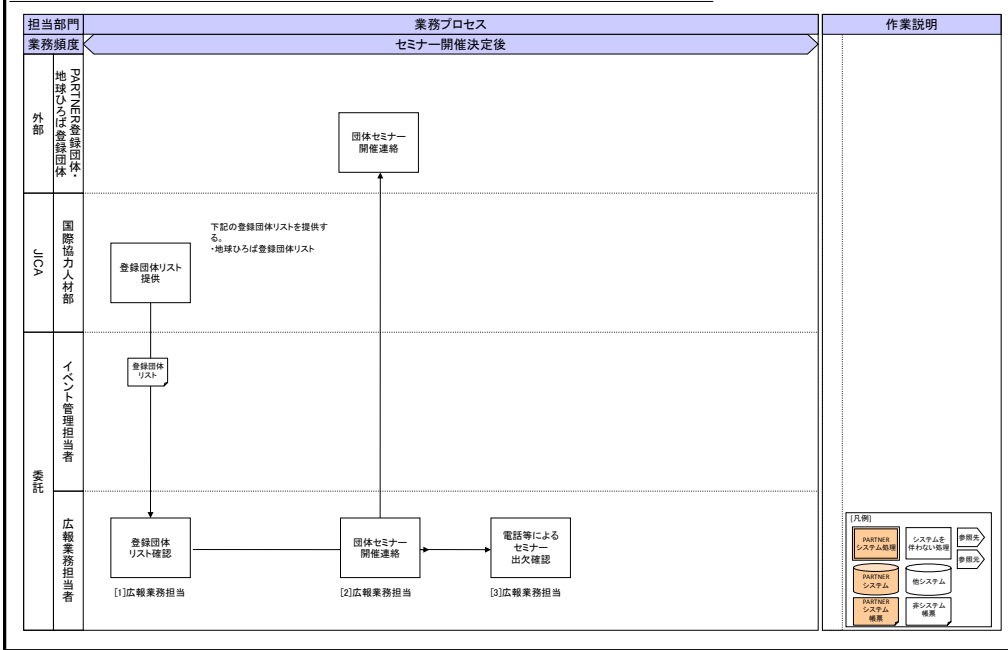

7. 団体向けサービス
7.2 団体セミナー開催
7.2.4 取材調査

業務概要: セミナー企画をする際にセミナー講師やテーマに係る取材調査の業務。

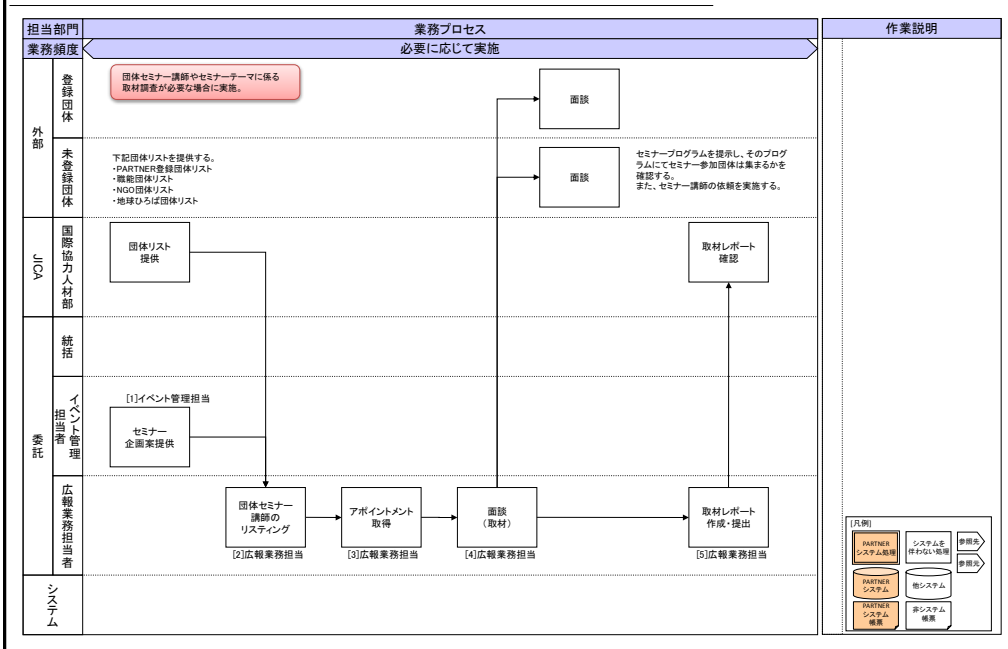

7. 団体向けサービス
7.2. 団体セミナー開催
7.2.6. 団体セミナー開催

業務概要: 団体セミナー開催。

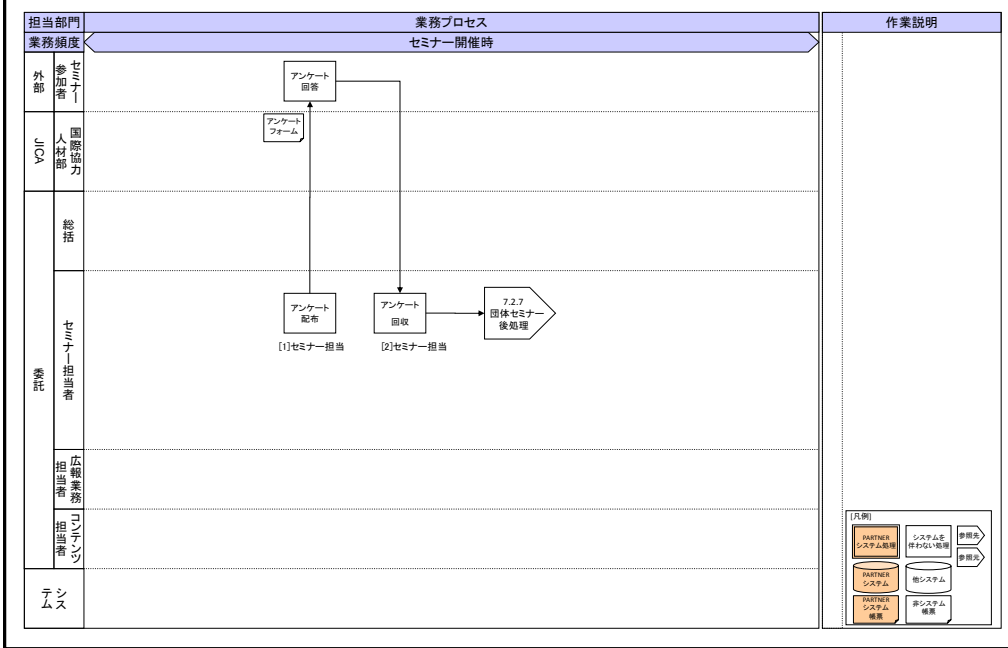

7. 団体向けサービス
7.2 団体セミナー開催
7.2.7 団体セミナー後処理

業務概要: 団体セミナー開催後の後処理業務。セミナーレポート作成、報告書作成、アンケート実施および分析。

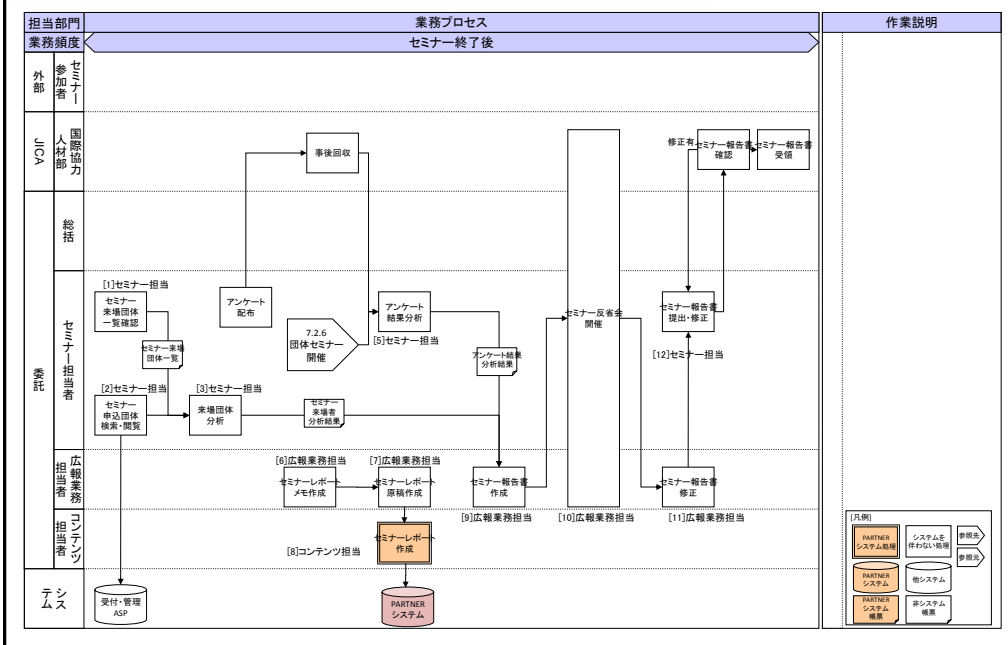

7. 団体向けサービス
 7.3 団体向けコンテンツ掲載
 7.3.1 団体向け新規コンテンツ掲載

業務概要: 団体向けの新規コンテンツを検討・設計し、システムに掲載する業務。

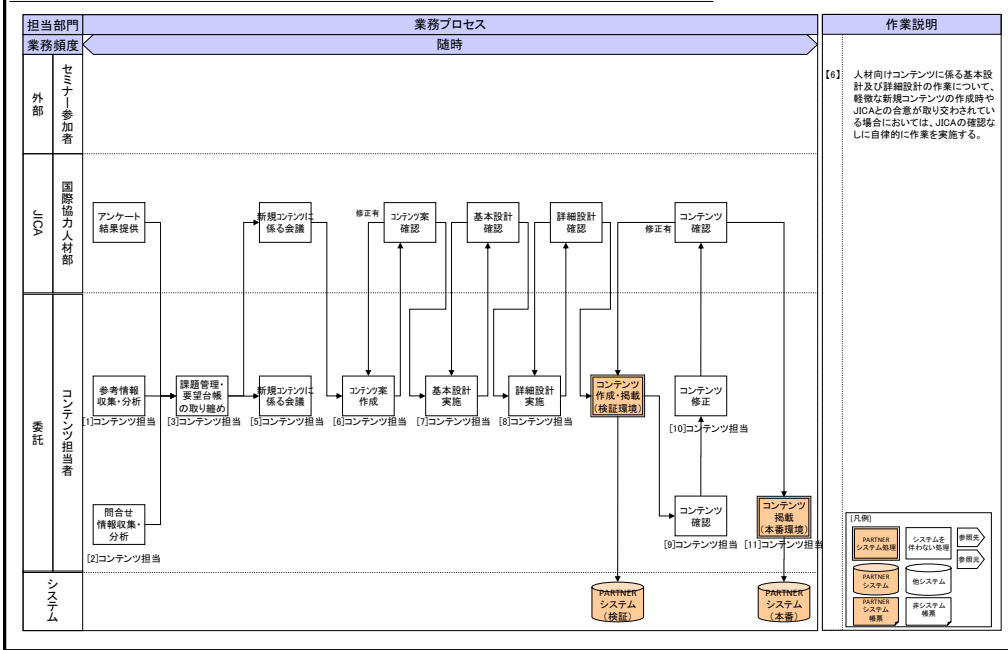

7. 団体向けサービス
 7.3 団体向けコンテンツ掲載
 7.3.1 団体向け既存コンテンツ修正

業務概要: 団体向けの既存コンテンツを修正し、システムに掲載する業務。

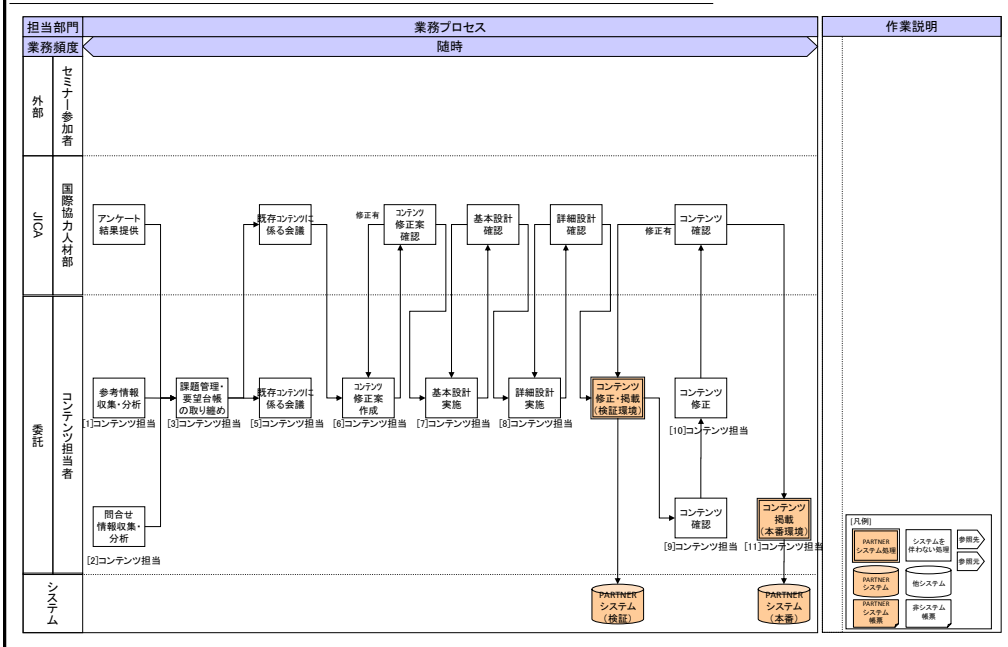

7. 団体向けサービス
7.5 プレスリリース掲載

7.5.1 プレスリリース掲載に関する業務(1/2)

業務概要: 団体から掲載依頼を受けたプレスリリースをプレスルームへ掲載する業務。特に業務の全体像。

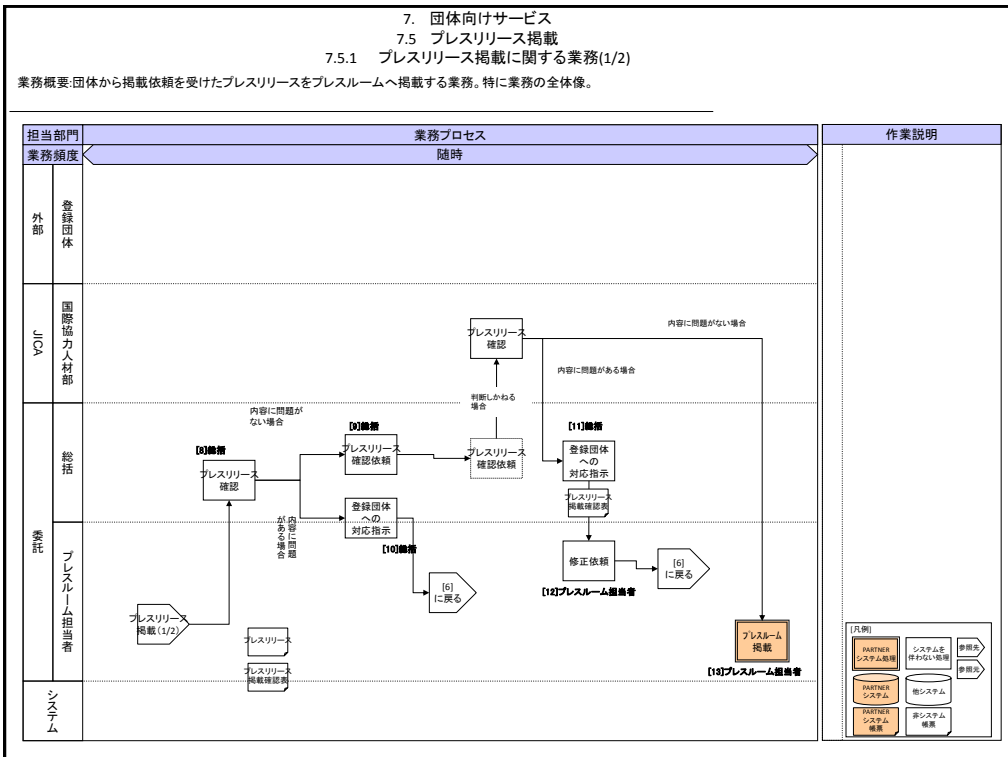
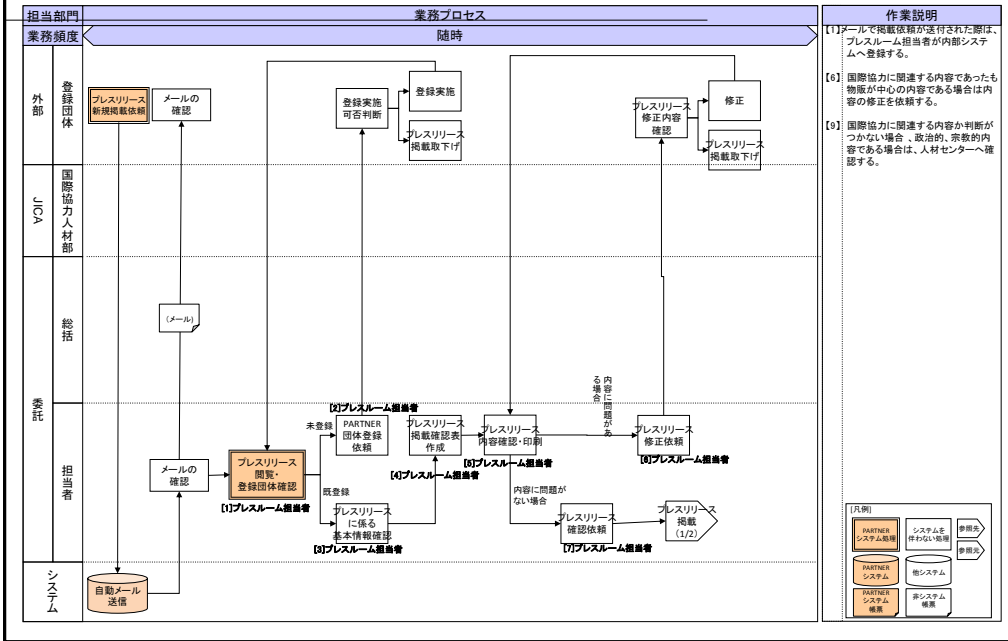

- 8 その他 8.1 ユーザ管理
- 8.2 報告業務
- 8.3 問い合わせ業務
- 8.4 不達メールアドレス管理
- 8.5 ライブラリ管理
- 8.6 システム運用
- 8.7 広報業務
- 8.8 利用アンケート

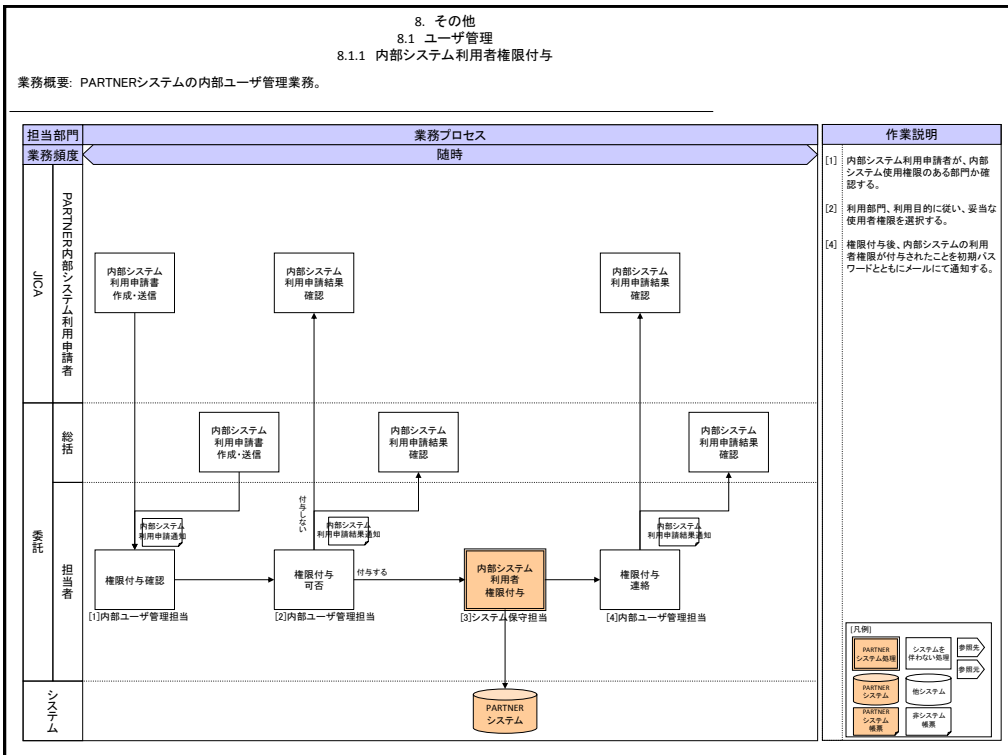

8. その他
8.1 ユーザ管理
8.1.2 進路相談カウンセラー権限付与

業務概要: PARTNERシステムの内部ユーザ管理業務のうち、進路相談カウンセラーの権限管理業務。

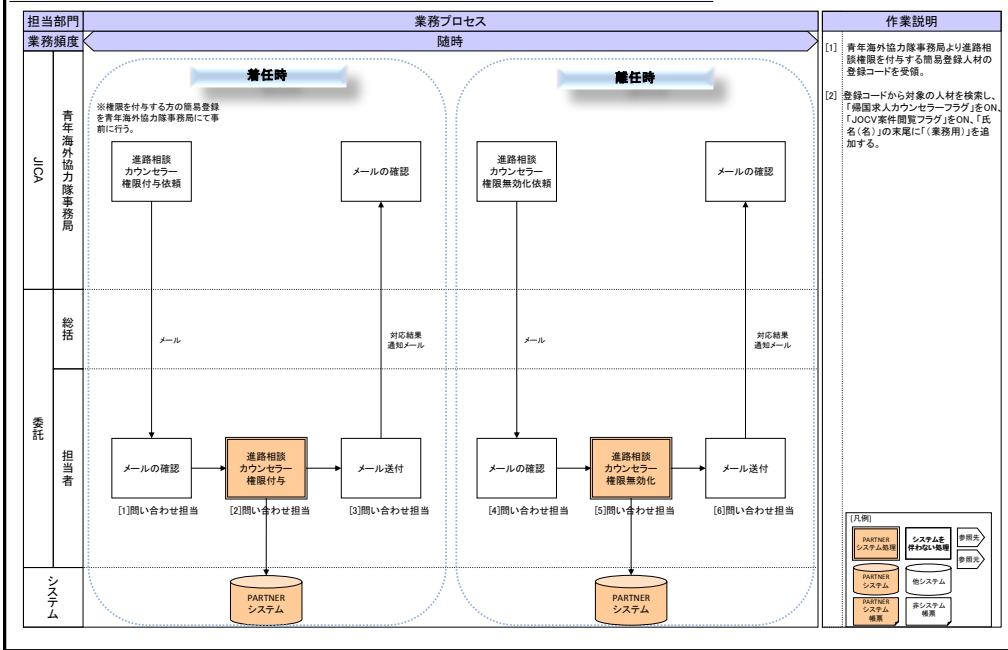

8. その他
8.2 報告業務
8.2.1 週次報告

業務概要: 週次の作業状況を報告する業務。

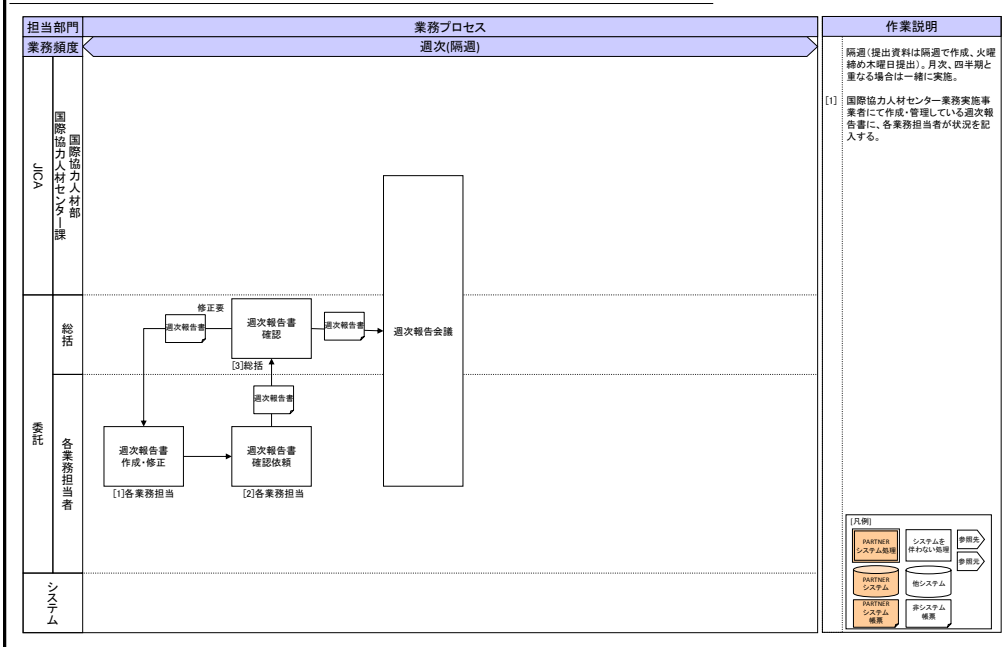

8. その他
8.2 報告業務
8.2.2 月次報告

業務概要: 月次の作業進捗状況を報告する業務。

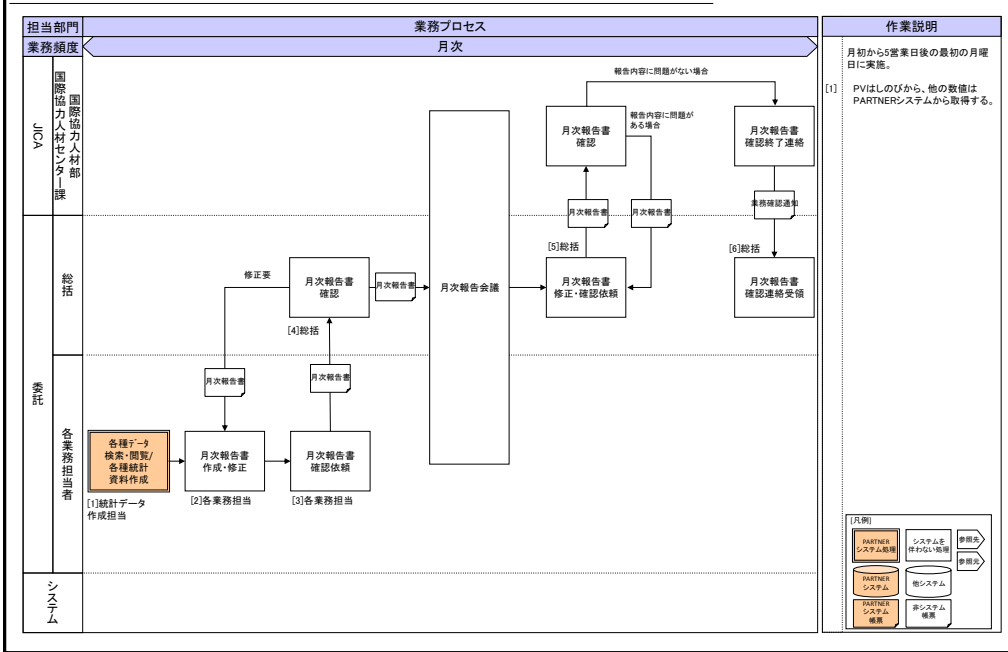

8. その他
8.2 報告業務
8.2.3 四半期報告

業務概要: 四半期の作業進捗状況を報告する業務。

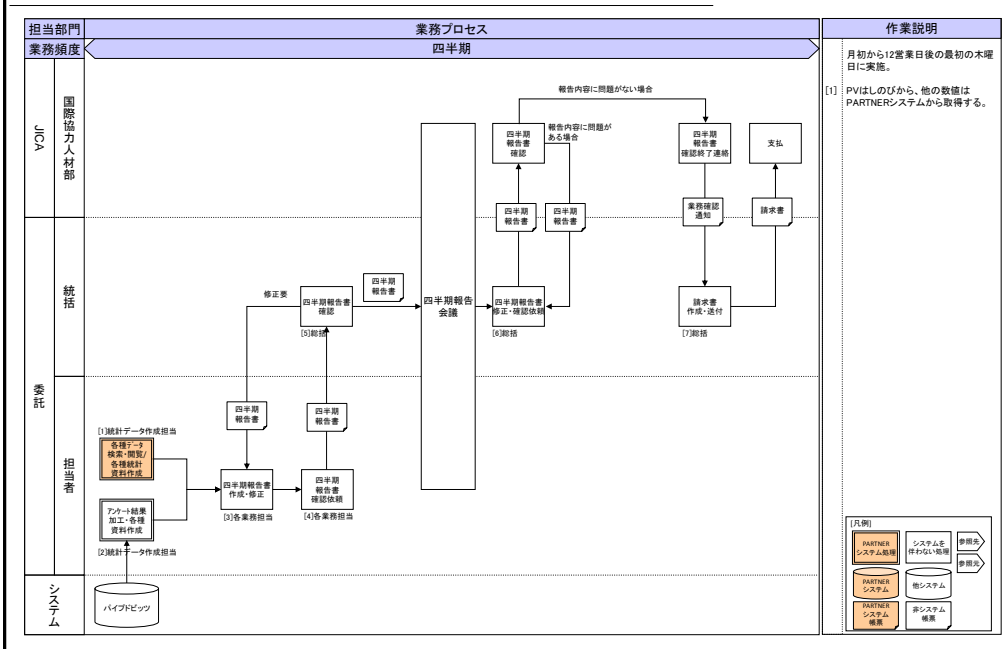

8. その他
8.2 報告業務
8.2.6 会議スケジュール調整

業務概要: 会議体(週次、月次、四半期、年次)の日程を調整し、会議室を予約する業務。

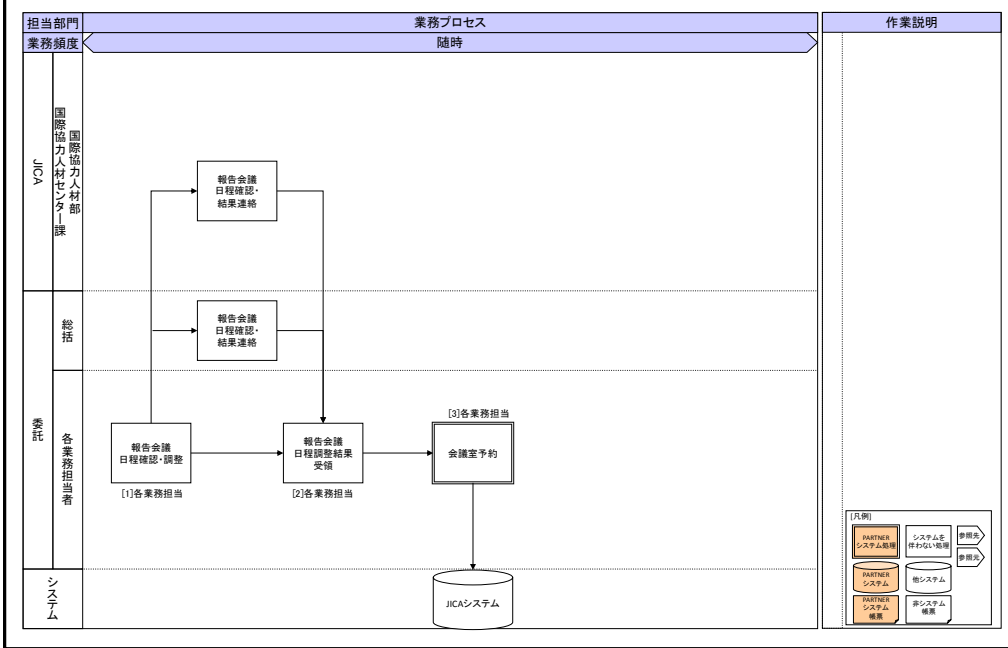

8. その他
8.3 問い合わせ業務
8.3.1 問い合わせ対応

業務概要: 外部ユーザより受領した問い合わせに対応する業務。

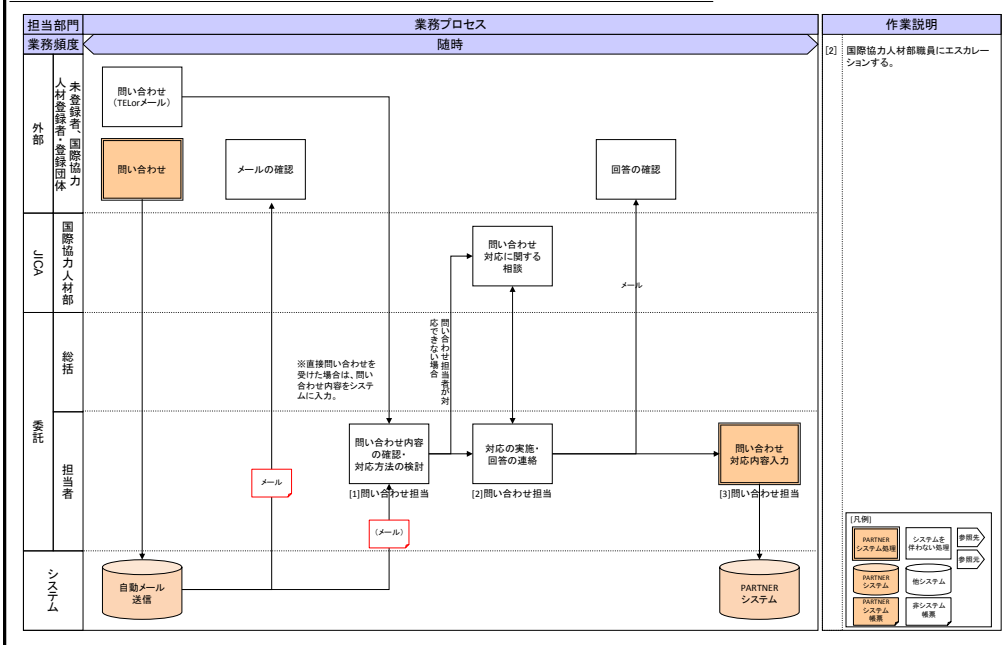

8. その他
 8.3 問い合わせ業務
 8.3.2 頻出する問い合わせのFAQ化

業務概要: 外部ユーザより頻繁に受領する問い合わせをFAQ化する業務。

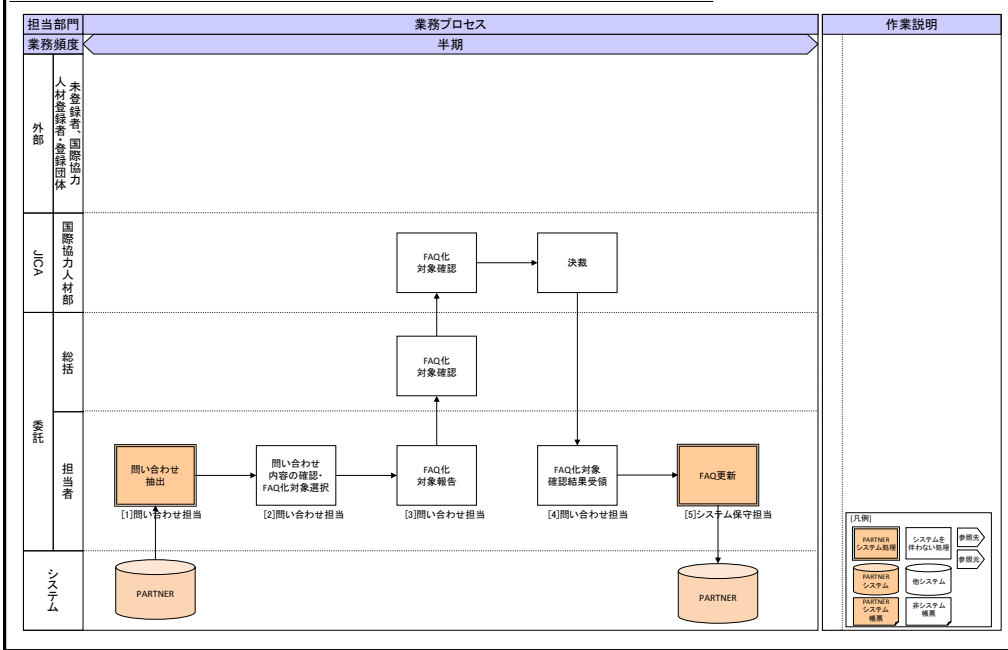

8. その他
 8.4 不達メールアドレス管理
 8.4.1 不達メールアドレス管理に関する業務

業務概要: メールサービスの不達メールアドレスを整理する業務。

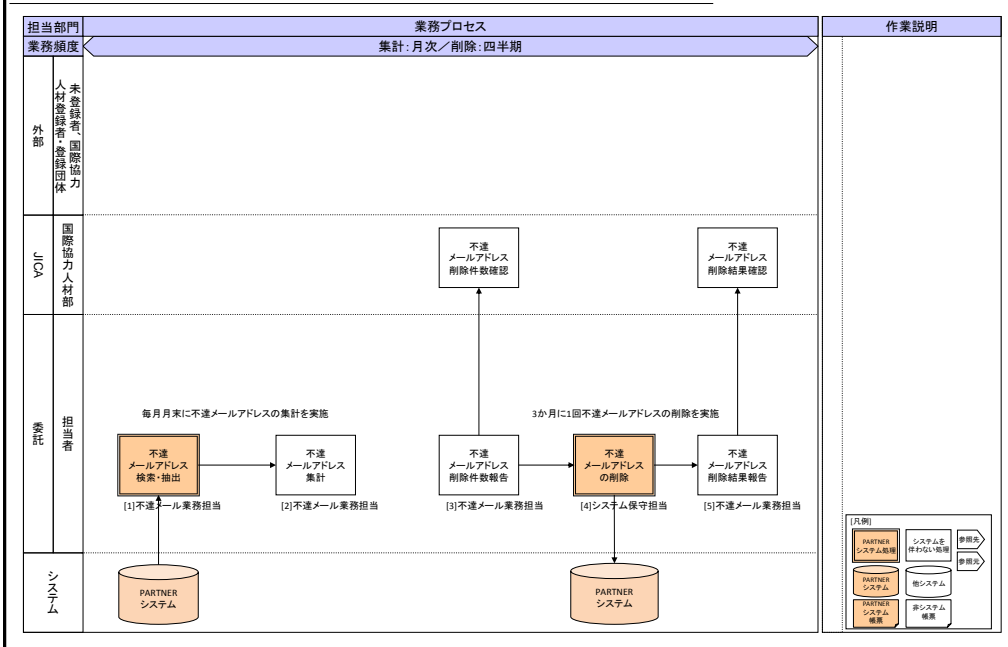

8. その他
 8.5 ライブラリ管理
 8.5.1 ライブラリ管理に関する業務

業務概要: 年に一度の頻度でライブラリ情報を更新する業務。

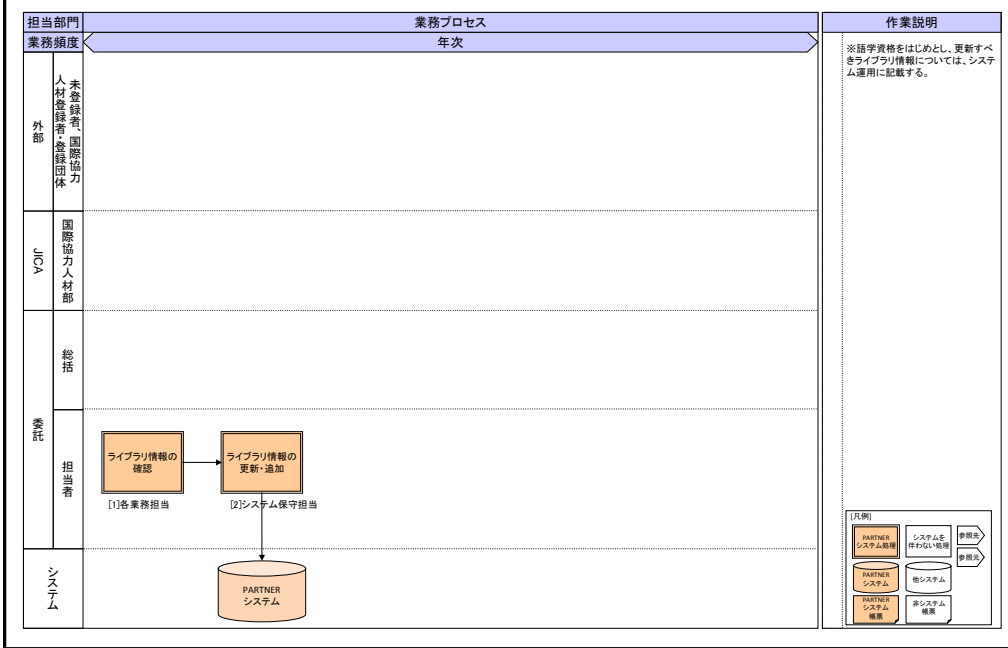

8. その他
 8.5 ライブラリ管理
 8.5.2 メールテンプレート管理

業務概要: メールテンプレートを適宜管理・更新する業務。

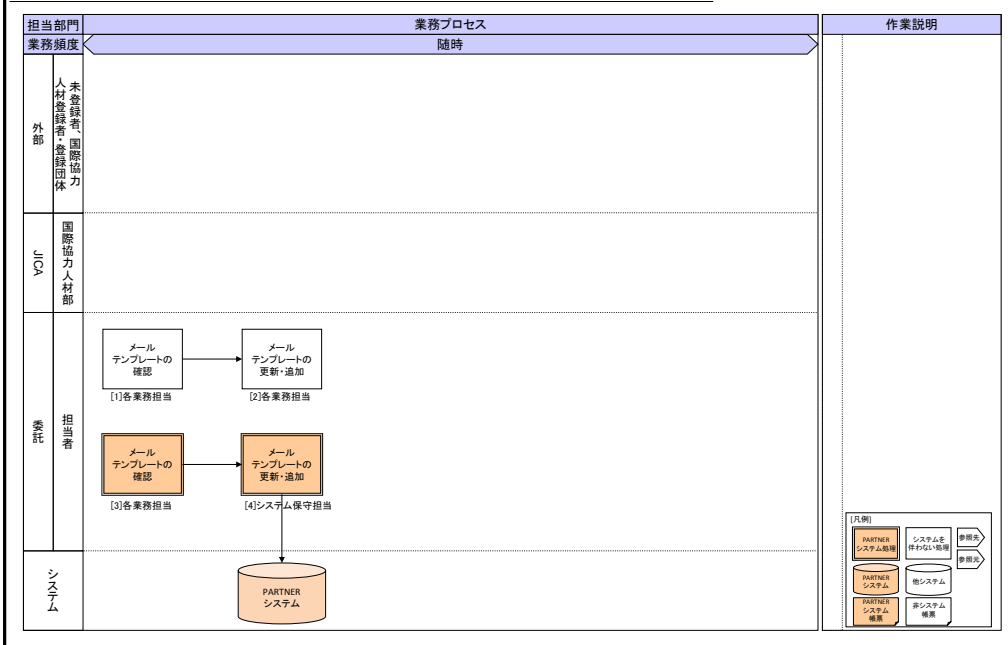

8. その他
8.5 ライブラリ管理
8.5.3 文書テンプレート管理

業務概要: 文書テンプレートを適宜管理・更新する業務。

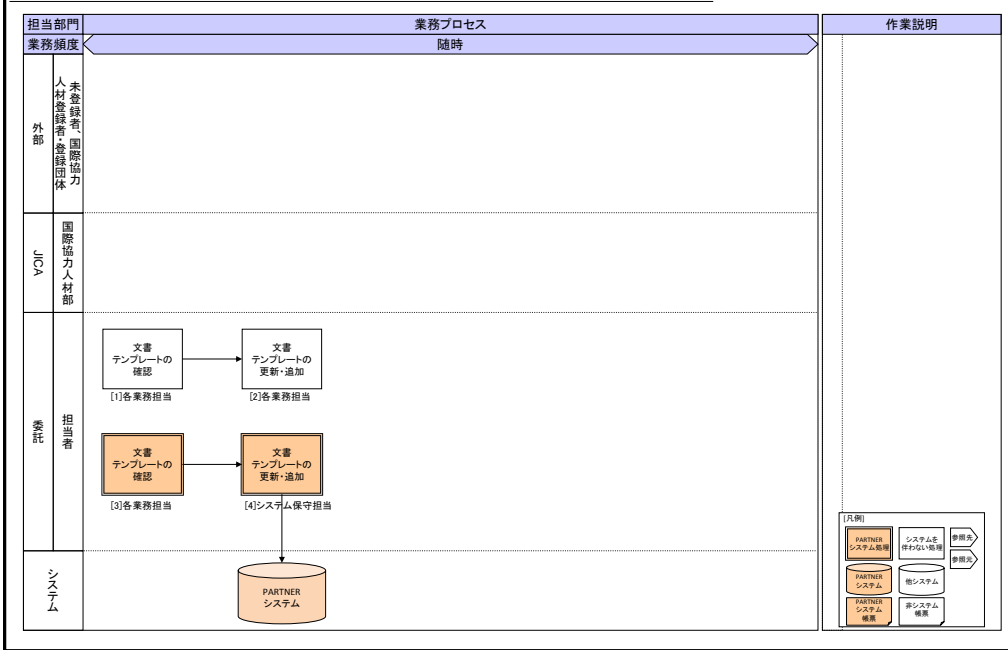

8. その他
8.7 広報業務 8.7.1 広報ツール製作
例)パンフレット・リーフレット・ポスター製作

業務概要: PARTNER登録勸奨等で使用する広報ツールを製作する業務。

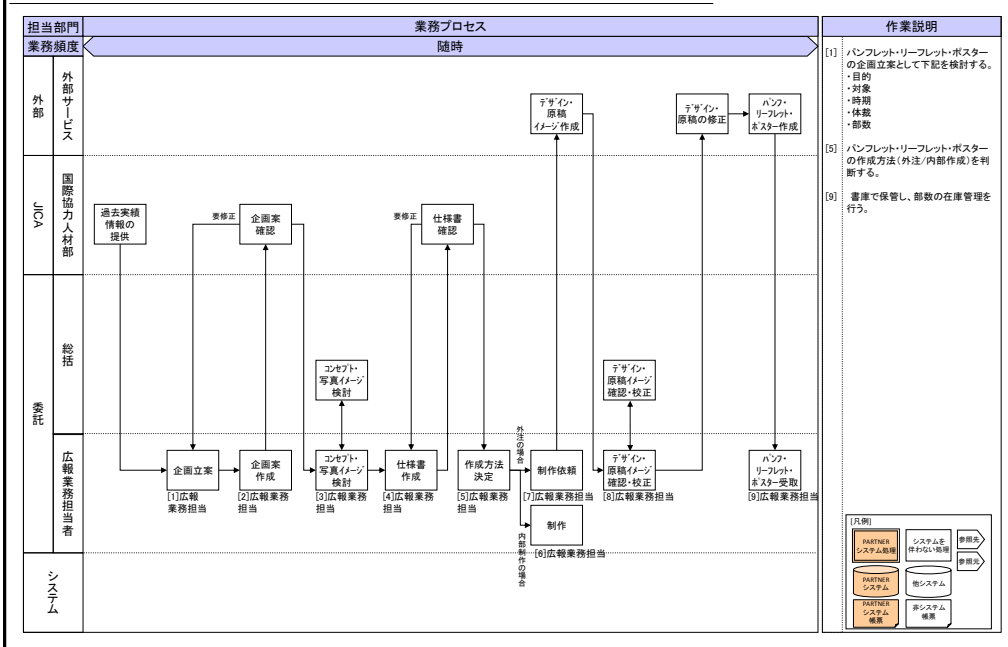

8. その他
 8.8 利用アンケート
 8.8.2 認知度アンケート

業務概要: PARTNERの認知度調査・分析業務。

