

Hãy nâng cao đầu tư hào! Những điều quan trọng khi thực hiện công việc bảo dưỡng ô tô tại Nhật Bản



năm 2021
JICA Chubu



独立行政法人 国際協力機構
Japan International Cooperation Agency



Tiếng Việt
Bản dịch tiếng Nhật

Mở đầu

Thân gửi các bạn thực tập sinh kỹ năng ngành bảo dưỡng ô tô

Chào mừng các bạn đã tới Nhật Bản!

Tài liệu này tổng hợp những kiến thức về an toàn và vệ sinh để bảo vệ bản thân và đồng nghiệp khỏi những nguy hiểm khác nhau và những thông tin nên nắm rõ khi làm việc cùng với người Nhật. Đây đều là những thông tin rất quan trọng khi làm công việc bảo dưỡng ô tô.

Chính vì vậy, chúng tôi đã lập ra một bản tài liệu bằng tiếng Việt Nam để các bạn có thể nhanh chóng đọc hiểu và hi vọng các bạn sẽ sử dụng tài liệu này một cách hiệu quả.

Tôi nghĩ rằng, ai cũng vậy, đều sẽ có nhiều điều chưa biết, điều kinh ngạc khi lần đầu tiên đến một đất nước nào đó nhưng với mỗi kiến thức mới được tiếp thu là cả một thế giới mới sẽ mở ra.

Tôi chân thành mong rằng các bạn sẽ học hỏi được nhiều kỹ năng và kiến thức, trở về nước an toàn và tận dụng những gì đã học được tại Nhật Bản để đóng góp vào sự phát triển của Việt Nam.

Kính gửi các công ty bảo dưỡng ô tô của Nhật Bản tiếp nhận nhân lực nước ngoài như thực tập sinh kỹ năng

Cơ quan Hợp tác Quốc tế Nhật Bản (JICA) là một tổ chức thực hiện hợp tác quốc tế với các nước đang phát triển. Hiện nay, JICA đang triển khai các dự án liên quan đến việc hỗ trợ áp dụng các chế độ kiểm định xe ô tô và đào tạo thợ bảo dưỡng ô tô ở các nước đang phát triển.

Bộ tài liệu giảng dạy này là một phần nằm trong dự án nói trên, được biên soạn nhằm mục đích cung cấp tài liệu để các thực tập sinh kỹ năng có thể tự học bằng tiếng mẹ đẻ để các kiến thức cần thiết để làm công việc bảo dưỡng ô tô hay làm việc tại các công ty Nhật Bản. Đối tượng của bộ tài liệu giảng dạy này là nguồn nhân lực nước ngoài đang học công nghệ bảo dưỡng ô tô tại Nhật Bản, chẳng hạn như các thực tập sinh kỹ năng người Việt Nam, trong vài tháng đầu lưu trú sau khi nhập cảnh vào Nhật Bản, khi trình độ tiếng Nhật còn hạn chế.

Tài liệu này là bản dịch tiếng Nhật của tài liệu giảng dạy đó. Tài liệu này cũng có thể được sử dụng như một tài liệu giảng dạy cho nhân lực nước ngoài học tiếng Nhật. Tuy nhiên đây không phải là tài liệu sử dụng “tiếng Nhật sơ cấp”, nên chúng tôi cũng mong muốn rằng thay vì vậy, tài liệu sẽ giúp những người quản lý Nhật Bản tiếp nhận nhân lực nước ngoài nắm bắt được nội dung học tập của bản tài liệu giảng dạy tiếng Việt Nam là gì và hiểu rõ khi tiếp nhận nhân lực nước ngoài thì cần phải cân nhắc những điều gì.

Ngoài ra, đối với Chương 4 về An toàn vệ sinh lao động, chúng tôi đã tạo ra một bản song ngữ tiếng Việt Nam và tiếng Nhật (kèm cách đọc furigana) để người Nhật và người nước ngoài có thể giao tiếp với nhau.

Chúng tôi sẽ rất vui mừng nếu tài liệu này được sử dụng rộng rãi song song với bản tiếng Việt Nam, làm tài liệu giảng dạy hỗ trợ cho nhân lực người nước ngoài học công nghệ bảo dưỡng ô tô, làm tài liệu tham khảo cho những người Nhật Bản tiếp nhận nhân lực nước ngoài để hiểu thêm về họ và là một trong những công cụ để hai bên có thể giao tiếp với nhau.

Cơ quan Hợp tác Quốc tế Nhật Bản, Giám đốc trung tâm Chubu

Mục lục

1. Công việc bảo dưỡng ô tô đáng tự hào	1
(1) Ý nghĩa công việc bảo dưỡng ô tô là gì?	1
(2) Chế độ kiểm tra xe ô tô của Nhật Bản để bảo vệ sinh mạng quý báu.....	2
(3) Lý giải "Luật Phương tiện giao thông đường bộ" của Nhật Bản	3
2. Những điều cần biết khi làm việc với người Nhật.....	5
(1) Những giá trị quan mà người Nhật coi trọng - “Hoà hợp”, “Nghĩ cho người khác”, “Hình thức”	7
(2) Những giá trị quan mà người Nhật coi trọng-“Khách hàng là trên hết”, “Luôn giữ đúng giờ”, “Đề cao chất lượng”	10
(3) Những điểm cần lưu ý khi giao tiếp với người Nhật.....	12
(4) 5S - nền tảng của ý tưởng Kaizen ~ Tại sao người Nhật lại đề cao việc dọn dẹp?	17
(5) Tầm quan trọng của việc học tiếng Nhật liên tục và phương pháp/mẹo học tiếng Nhật	19
3. Bảng thuật ngữ thường dùng trong công việc bảo dưỡng ô tô	24
4. Tầm quan trọng của an toàn lao động	31
(1) Mặc trang phục đúng cách để làm việc an toàn	31
(2) Chú ý riêng cho từng công việc.....	33
1) Công việc với cầu nâng hạ (2 trục, 4 trục, cầu tám).....	33
2) Công việc với kích nâng cá sấu, kích nâng chữ A	35
3) Thao tác với kích nâng tay.....	37
4) Thao tác với vận thăng, pa lăng.....	39
5) Thao tác với thiết bị cân bằng động bánh xe	41
6) Thao tác với máy ra vào lốp xe	43
7) Thao tác khi thay lốp	45
8) Công việc với máy mài, máy khoan	47
9) Công việc rửa xe, làm vệ sinh xe	49
10) Công việc tại dây chuyền kiểm tra	51
11) Công việc tại hầm kiểm tra gầm ô tô.....	53

12) Công việc thay thế và tháo lắp linh kiện lớn.....	55
13) Công việc lật cabin xe tải	57
14) Công việc với thiết bị điện	59
15) Công việc xử lý ắc quy	60
16) Công việc hàn và hàn nung chảy	62
17) Công việc bảo trì khác	64
18) Công việc sơn tẩm kim loại	66
(3) Quy định về 5S-Bảo vệ môi trường - Ô nhiễm - An toàn lao động	67
5. Tài liệu, đường dẫn trang web đã tham khảo.....	68

1. Công việc bảo dưỡng ô tô đáng tự hào

(1) Ý nghĩa công việc bảo dưỡng ô tô là gì?

Các bạn sẽ làm công việc bảo dưỡng ô tô.

Công việc bảo dưỡng ô tô này có trách nhiệm hết sức quan trọng đối với xã hội. Nếu như công việc bảo dưỡng ô tô không được làm đúng thì sẽ như thế nào?

Sẽ xảy ra các vấn đề vô cùng nghiêm trọng. Ví dụ như gây ra tai nạn, đe dọa tính mạng con người, gây ùn tắc giao thông nghiêm trọng, và gây ô nhiễm¹.

Vậy thì, tại sao chúng ta lại kiểm tra, bảo dưỡng một chiếc ô tô chưa bị hỏng?

Các bộ phận cấu thành nên một chiếc ô tô đều là vật tiêu hao. Ví dụ, một số bộ phận do sử dụng mà bị mài mòn, hư hỏng như vòng bi, dây đai, lốp xe,... Một số khác không sử dụng nhưng vẫn hư hỏng dần như ắc quy, dầu máy. Ngoài ra, các bộ phận bị mài mòn hoặc hư hỏng do cách sử dụng có thể kể đến lốp xe, bộ ly hợp, bộ phanh,...

Ô tô hoạt động, di chuyển trên tuyến đường công cộng. Vì vậy, nếu xe ô tô bị hỏng hóc sẽ gây ảnh

hưởng lớn đến người khác. Do đó, trong công tác bảo dưỡng, không chỉ cần khôi phục chức năng của xe mà còn phải luôn có ý thức bảo dưỡng để tránh hỏng hóc trong quá trình sử dụng xe, tức là bảo dưỡng phòng ngừa.²

Xe ô tô là một cỗ máy tinh xảo được cấu thành từ hàng nghìn đến hàng chục nghìn bộ phận tùy thuộc vào loại xe. Hàng ngày, các công nghệ được đổi mới, áp dụng các thiết bị mới, kết cấu mới. Công việc bảo dưỡng ô tô đang đòi hỏi những kiến thức rộng và kỹ thuật bảo dưỡng cao để đáp ứng với điều đó. Do đó, cần phải có khả năng suy nghĩ và phán đoán dựa trên sự hiểu biết thấu đáo về cấu trúc và chức năng cơ bản của các loại xe. Ngoài ra, cần phải thực hiện được nhanh chóng và chắc chắn các công việc thực tế như tháo/lắp, kiểm tra/điều chỉnh, điều tra nguyên nhân hư hỏng của xe thật. Để làm được điều đó thì cần phải tích lũy học tập và kinh nghiệm. Bên cạnh đó, công việc bảo dưỡng, không phải chỉ đơn thuần là việc bảo dưỡng ô tô. Người bảo dưỡng



¹Chương trình đào tạo thực tập sinh kỹ năng nước ngoài của Hiệp hội kinh doanh bảo dưỡng ô tô (Tháng 3 năm 2018) Tóm tắt trang 50 "Hướng dẫn đào tạo thực tập sinh kỹ năng bảo dưỡng ô tô" <https://www.mlit.go.jp/common/001247297.pdf> (Truy cập lần cuối ngày 15 tháng 2 năm 2021)

²Trích dẫn: "Thao tác bảo dưỡng ô tô cơ bản" Do Bộ Tài nguyên môi trường Giao thông và Du lịch chính lý, trang 1 Giáo trình đào tạo thợ bảo dưỡng ô tô

Tài liệu đào tạo để tiếp nhận thực tập sinh kỹ năng (bảo dưỡng ô tô) một cách có trách nhiệm cũng cần giải thích một cách dễ hiểu nguyên nhân hư hỏng cho người sử dụng xe, đồng thời tư vấn cách sử dụng các thiết bị mới. Do đó, việc trau dồi khả năng thuyết phục người khác, ở một nghĩa rộng, cũng được coi như một kỹ thuật bảo dưỡng và đóng một vai trò vô cùng quan trọng.³

Các bạn sẽ đảm nhận công việc quan trọng như vậy đấy.

(2) Chế độ kiểm tra xe ô tô của Nhật Bản để bảo vệ sinh mạng quý báu

Nhiều người từ các nước đang phát triển, khi đến Nhật Bản đều rất kinh ngạc khi thấy đường phố của Nhật Bản, có nhiều chiếc ô tô chạy tuân thủ trật tự.

Tại sao ở Nhật Bản rất hiếm khi nhìn thấy tình trạng một chiếc xe hỏng hóc mà cứ chạy trên đường, hoặc đang chạy thì xe đột ngột bị hỏng và chắn ngang đường?

Một trong những lý do có thể đưa ra là do tại Nhật Bản có chế độ kiểm tra xe ô tô. Đó là chế độ tuân theo luật pháp Nhật Bản “Luật Phương tiện giao thông đường bộ”, xác nhận xem xe ô tô có phải là phương tiện đã được định kỳ kiểm tra, đăng kiểm, và được đảm bảo về tính an toàn hay không.

Luật này đã có lịch sử lâu đời, được áp dụng từ hơn 70 năm trước.



³Trích dẫn: “Thao tác bảo dưỡng ô tô cơ bản” Do Bộ Tài nguyên môi trường Giao thông và Du lịch chỉnh lý, trang 1 Giáo trình đào tạo thợ bảo dưỡng ô tô

Ban đầu, các phương tiện giao thông công cộng hoặc xe chở hàng như xe buýt, xe tải là đối tượng chính để kiểm tra và đăng kiểm. Sau đó, cùng với sự phát triển kinh tế, phạm vi được mở rộng sang tất cả các loại ô tô hạng phổ thông, rồi sau đó tới tất cả các loại ô tô bao gồm cả ô tô hạng nhẹ. Ngoài ra, do số lượng các vụ tai nạn ô tô ngày càng gia tăng, việc mua bảo hiểm trách nhiệm ô tô đã trở thành bắt buộc (bảo hiểm trách nhiệm ô tô; Jibaisekihoken). Gần đây, người ta cũng đã đưa vào sử dụng các hệ thống dành cho xe ô tô đời mới, đáp ứng các công nghệ mới như phanh tự động. Bằng cách này, các quy định luật pháp và quy tắc được thiết lập trong quá trình phổ biến ô tô và trong các mối quan hệ xã hội. Nhờ tuân thủ các quy định đó, mà lãnh thổ, giao thông và con người Nhật bản được bảo vệ.

Ở Châu Á, ngay cả Campuchia cũng đã đưa vào sử dụng hệ thống kiểm tra và đăng ký xe ô tô này. JICA đang hỗ trợ cải tiến công nghệ bảo dưỡng ô tô và cải thiện công tác quản lý phương tiện cho các nước đang phát triển.

Đầu tiên, chúng ta hãy tích lũy kinh nghiệm về công việc bảo dưỡng ô tô tại Nhật Bản và học hỏi thêm về công nghệ này. Kinh nghiệm đó sẽ giúp các bạn bảo vệ sự an toàn cho người dân ở quê hương mình trong vai trò là một người thợ bảo dưỡng ô tô. Các bạn có một vai trò quan trọng ở cả Nhật Bản và ở quê hương mình.

Năm	Lịch sử pháp luật liên quan tới xe ô tô
Năm 1951	Ban hành "Luật Phương tiện Giao thông Đường bộ" Đưa việc đăng ký, kiểm định, bảo dưỡng, chế độ kiểm tra trở thành nghĩa vụ bắt buộc
Năm 1956	Do tai nạn giao thông ngày càng gia tăng nên việc mua bảo hiểm trách nhiệm ô tô trở thành nghĩa vụ bắt buộc để hỗ trợ những người bị tai nạn
Năm 1962	Do việc kiểm định của Cục giao thông đường bộ không thể thực hiện hết đối với số lượng ô tô được sở hữu ngày càng tăng nhanh, nên đã thành lập hệ thống các cơ sở bảo dưỡng ô tô được chỉ định, gọi là hệ thống "Kiểm tra xe tư nhân".
Năm 1973	Quy định nghĩa vụ kiểm tra đăng ký cả với xe hạng nhẹ, và việc kiểm tra đăng ký trở thành bắt buộc đối với tất cả các loại xe.
Năm 2020	Cùng với việc sử dụng phổ biến các loại xe ô tô sử dụng công nghệ tiên tiến như công nghệ phanh tự động để ngăn ngừa tai nạn va chạm, một hệ thống "Kinh doanh bảo dưỡng đặc định" có thể đáp ứng việc số hóa và nâng cấp công nghệ bảo dưỡng xe ô tô đã được áp dụng.

Tài liệu tham khảo:
Hideyo Kobayashi (2014) "Kiểm tra ô tô và quá trình chuyển đổi của nó"
JAMAGAZINE (một công ty) Hiệp hội các nhà sản xuất ô tô Nhật Bản số tháng 10 năm 2014 "Số đặc biệt: Lịch sử của hệ thống kiểm tra xe, ý nghĩa và vai trò của việc kiểm tra xe" P.6 đến P.7
http://www.jama.or.jp/lib/jamagazine/jamagazine_pdf/201410.pdf
Về kinh doanh bảo dưỡng đặc định năm 2020, <https://www.mlit.go.jp/jidosha/content/001332203.pdf>
Lần truy cập cuối cùng vào ngày 1 tháng 3 năm 2021

(3) Lý giải "Luật Phương tiện giao thông đường bộ" của Nhật Bản

Đầu tiên, sẽ là giải thích về "Luật Phương tiện giao thông đường bộ"⁴ của Nhật Bản.

Luật Phương tiện giao thông đường bộ này thiết lập một chế độ kiểm tra và đăng ký xe ô tô, đồng thời quy định về hoạt động bảo dưỡng ô tô nhằm đảm bảo an toàn cho xe ô tô và ngăn ngừa ô nhiễm.

⁴Chương trình đào tạo thực tập sinh kỹ năng nước ngoài của Hiệp hội kinh doanh bảo dưỡng ô tô (Tháng 3 năm 2018) Trích dẫn trang 51~55 "Hướng dẫn đào tạo thực tập sinh kỹ năng bảo dưỡng ô tô" tr.50

Bao gồm có 6 nội dung chính:

1) Quy định chung

Quy định về phân loại và mục đích của xe ô tô.

2) Đăng ký xe ô tô

Làm rõ quyền sở hữu ô tô là của ai và quy định về cách thức đăng ký.

3) Tiêu chuẩn an toàn dành cho phương tiện giao thông đường bộ

Quy định các tiêu chuẩn kỹ thuật tối thiểu cần thiết về kết cấu của xe ô tô và các thiết bị an toàn, số ghế ngồi trên xe và trọng tải tối đa nhằm đảm bảo an toàn và phòng chống ô nhiễm.

4) Kiểm tra và bảo dưỡng ô tô

Theo Luật Phương tiện giao thông đường bộ, người sử dụng phương tiện (chủ xe) có trách nhiệm kiểm tra, bảo dưỡng, bảo trì phương tiện theo đúng tiêu chuẩn an toàn. Về chi tiết nội dung kiểm tra và bảo dưỡng, người sử dụng phương tiện phải thực hiện kiểm tra, bảo dưỡng hàng ngày và kiểm tra, bảo dưỡng định kỳ. Ngoài ra, để loại bỏ các phương tiện được sửa đổi bất hợp pháp⁵, Luật cũng nghiêm cấm việc thực hiện thay đổi, cải tạo phương tiện không theo quy định pháp luật.

5) Kiểm tra phương tiện giao thông đường bộ

Quy định nội dung và thời gian phải thực hiện kiểm tra ô tô. Việc thiết lập tiêu chuẩn an toàn và môi trường khách quan (tiêu chuẩn an toàn) quốc gia, và kiểm tra xem từng chiếc xe có đáp ứng các tiêu chuẩn này hay không được gọi là công việc “Kiểm tra ô tô”.

6) Kinh doanh bảo dưỡng ô tô

Các cơ sở kinh doanh khi thực hiện bảo dưỡng ô tô phải có trách nhiệm đảm bảo đáp ứng các tiêu chuẩn.

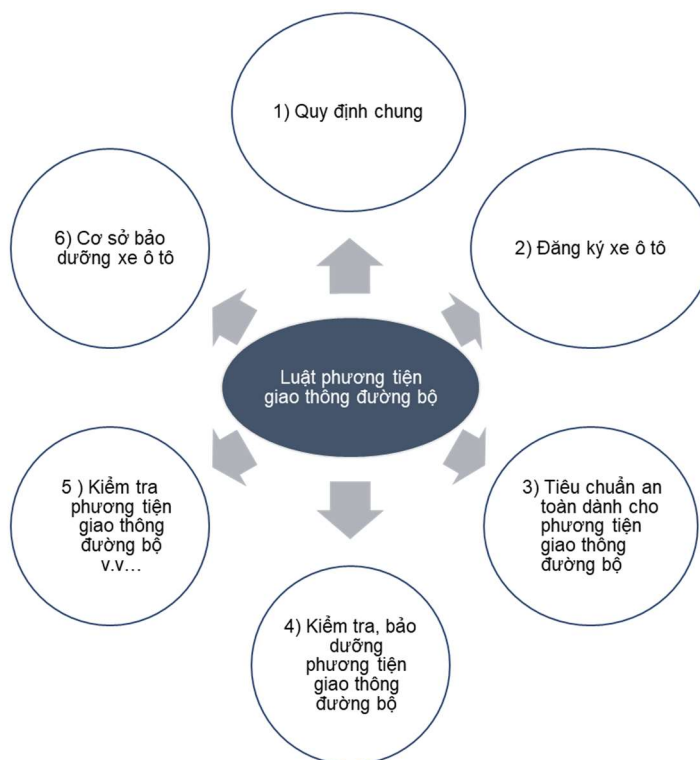

⁵“Phương tiện cải tạo trái phép” là phương tiện được sửa chữa thành quy cách khác với các điều kiện quy định của Luật Phương tiện giao thông đường bộ. Ví dụ, một chiếc ô tô đã được sửa chữa bằng cách gắn màng đen dính vào ghế lái hoặc ghế hành khách, bộ giảm thanh bị cắt hoặc tháo ra, hoặc lốp hoặc bánh xe nhô ra khỏi thùng xe (chấn bùn). Để biết chi tiết, hãy tìm kiếm “Bộ Tài nguyên môi trường, Giao thông và Du lịch Phương tiện cải tạo trái phép”. Tham khảo: Lần truy cập cuối vào ngày 16 tháng 3 năm 2021 <https://www.mlit.go.jp/jidosha/jidosha/tenkenseibi/huseikaizou/h1/h1-2/>

Ngoài ra, các cơ sở đã được cơ quan chủ quản tại địa phương xác nhận có đủ thiết bị đạt trình độ nhất định trở lên (ví dụ: khu vực làm việc trong nhà, bãi để phương tiện, nơi kiểm tra, thiết bị kiểm tra, v.v.), có nhân lực và tổ chức có trình độ kỹ thuật nhất định (ví dụ: tỷ lệ người có bằng thợ bảo dưỡng ô tô, số lượng công nhân, v.v.) thì được gọi là “Cơ sở bảo dưỡng ô tô được chỉ định” (Cách đọc : Shiteikojou). Khi thực hiện kiểm tra và bảo dưỡng ô tô tại các “Cơ sở bảo dưỡng ô tô được chỉ định” này, kết quả kiểm tra phù hợp với tiêu chuẩn, nhân viên kiểm tra sẽ gửi "Giấy chứng nhận phù hợp tiêu chuẩn an toàn (Ho-an kijun tekigoushou" cho chi nhánh hoặc văn phòng đăng ký kiểm tra ô tô, không cần đưa xe tới Trung tâm kiểm định quốc gia vẫn có thể gia hạn hiệu lực của Giấy chứng nhận kiểm định ô tô. Việc này được gọi là “Kiểm tra xe tự nhân”. Và địa điểm kiểm tra phương tiện của “Cơ sở bảo dưỡng ô tô được chỉ định” này còn được gọi là “Điểm kiểm tra xe tự nhân (Minkanshakenjo)”.

Chắc là trong số các bạn cũng có người sẽ làm việc tại “Cơ sở bảo dưỡng ô tô được chỉ định” hoặc sẽ làm công việc “Kiểm tra xe tự nhân”. Như vậy, có thể sẽ khó khăn để hiểu rõ về điều luật này, tuy nhiên nó liên quan đến công việc của các bạn.

Như vậy, tại Nhật, phải có nghĩa vụ phải đưa xe đi kiểm tra, bảo dưỡng khi tới hạn được quy định trong Luật. Ngoài ra, theo chế độ này, người sử dụng phương tiện và người thực hiện dịch vụ bảo dưỡng ô tô có trách nhiệm thực hiện bảo dưỡng cẩn thận theo đúng quy định của Luật. Nhờ sự nỗ lực của nhiều người như người sử dụng ô tô, người bảo dưỡng, người chứng nhận công việc bảo dưỡng, người kiểm tra,...mà đường xá và cuộc sống của con người được bảo vệ.



2. Những điều cần biết khi làm việc với người Nhật

Chương này sẽ giải thích về những điều cần biết khi làm việc với người Nhật.

Điều này là do từ trước đến giờ những người từ nhiều quốc gia khác nhau tới Nhật làm việc đã gặp rất nhiều khó khăn. Tương tự, các công ty Nhật Bản cũng chưa quen tiếp nhận những người có nền văn hoá, cách nghĩ, thói quen khác với họ như các bạn, nên thực tế cũng có rất nhiều kinh nghiệm đau thương.

Người Nhật thường cảm thấy rất không hài lòng với những nhân viên nước ngoài làm việc với họ và nhận xét “Họ không xin lỗi”, “Họ không đúng giờ”, “Họ không báo cáo, liên lạc, thảo luận với tôi” hoặc “Chất lượng công việc của họ không như tôi yêu cầu”. Ngược lại, từ phía nhân viên nước ngoài đối với lời nói và hành động của người Nhật, họ lại cảm thấy như sau: “Cách hướng dẫn và trả lời không rõ ràng, tôi không hiểu được”, “Không biểu hiện thái độ nên tôi không hiểu ý định của họ là gì”, “Họ không giải thích cho tôi về lý do hoặc bối cảnh tại sao cần thiết phải thực hiện công việc đó”, “Có quá nhiều người tham gia vào quá trình quyết định nên mất thời gian”, “Cấp trên người Nhật của tôi mắng mỏ tôi trước mặt người khác”.

Các ví dụ xung đột văn hóa trong công ty

 Những ví dụ về việc nhân viên người Nhật thường tỏ thái độ bất mãn với nhân viên người nước ngoài	 Những ví dụ về việc nhân viên nước ngoài thường tỏ thái độ bất mãn với nhân viên người Nhật
<ul style="list-style-type: none"> • Không xin lỗi • Không đúng giờ (không dự kiến thời gian chuẩn bị) • Không báo cáo/ liên lạc/ thảo luận (đặc biệt hay giấu lỗi) • Không đạt được chất lượng yêu cầu 	<ul style="list-style-type: none"> • Chỉ thị không rõ ràng (Một chút, cách nào đó, nhờ anh nhé,...) • Không biểu lộ cảm xúc (trong công việc không cười) • Không giải thích về lý do, bối cảnh hay về ý định khi đưa ra các câu hỏi hoặc chỉ thị chỉ tiết • Mất thời gian để đưa ra quyết định • Mắng mỏ trước mặt mọi người

© Công ty TNHH Hito no Mori, trích dẫn từ tài liệu đào tạo mạng lưới nguồn nhân lực ở nước ngoài

Nguyên nhân của những hiểu lầm hoặc bất mãn này, là do sự khác biệt về văn hoá.

Có rất nhiều điểm khác biệt giữa mọi người. Những khác biệt có thể thấy bằng mắt như khác biệt trong cách giao tiếp, biểu cảm, ngôn ngữ nói, cách dùng từ, cử chỉ, cách nói trực tiếp hay nói tránh. Ngoài ra, phong tục, quy tắc, cách cư xử, văn hoá tổ chức của nhóm xã hội mà mỗi người thuộc về cũng khác nhau. Bên cạnh đó, ở các khía cạnh bên trong không nhìn thấy được, có những khác biệt về đức tin cá nhân, giá trị quan, tiền đề, niềm tin của mỗi người.

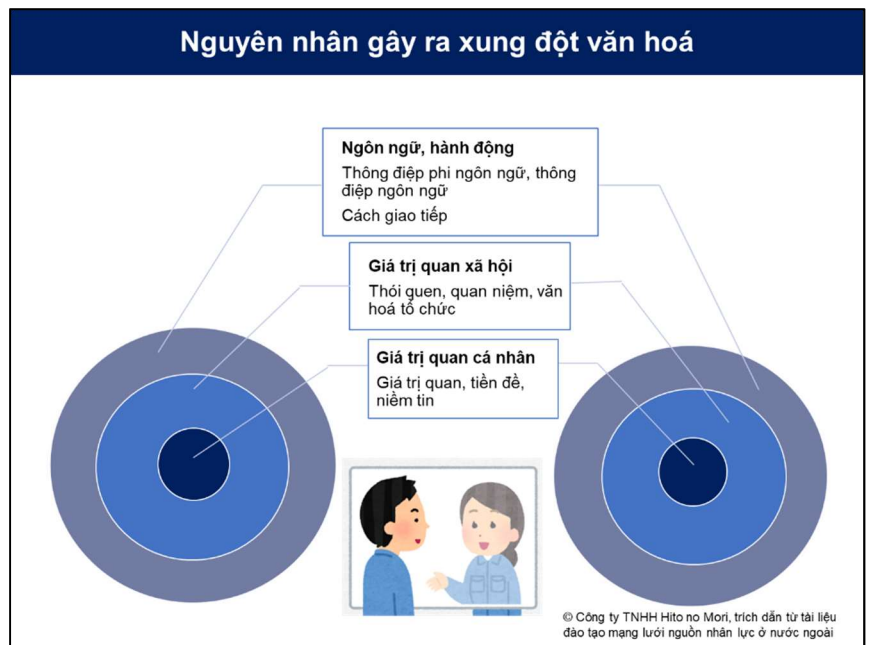

Mọi người truyền đạt thông điệp bằng lời nói, đồng thời sẽ “lọc” qua những “bộ lọc” khác nhau về giá trị quan, hành vi, v.v...

Tuy nhiên, mỗi khi thông điệp được đi qua các bộ lọc của mỗi giá trị quan, nó sẽ được diễn giải theo một cách khác nhau. Điều này tạo ra sự hiểu lầm và khiến chúng ta gặp khó khăn trong việc

Tài liệu đào tạo để tiếp nhận thực tập sinh kỹ năng (bảo dưỡng ô tô) một cách có trách nhiệm

giao tiếp và hiểu rõ về nhau. Đây không đơn giản là vấn đề xuất phát từ năng lực ngôn ngữ, do không hiểu tiếng Nhật mà xuất phát từ sự khác biệt về giá trị quan của mỗi cá nhân và tổ chức.

Do đó, cả hai bên đều có thể làm việc với nhau, với một mối quan hệ tốt hơn như ở cùng một nhóm, bằng cách chú ý, tôn trọng sự khác biệt của nhau và giao tiếp sâu sắc hơn.

(1) Những giá trị quan mà người Nhật coi trọng - “Hoà hợp”, “Nghĩ cho người khác”, “Hình thức”

Tiếp theo, tôi xin giới thiệu 3 giá trị quan mà tại các công ty Nhật Bản rất coi trọng trong công việc.

Mặc dù mỗi người đều có sự khác biệt, nhưng thông thường, người Nhật đều rất coi trọng sự “Hoà hợp”. “Hoà hợp” có nghĩa là sự hài hoà, hoà hợp về mặt tổng thể. Đó là văn hóa coi trọng đối tác, coi trọng mối quan hệ hợp tác lẫn nhau.

Tiếp theo, là văn hoá tôn trọng sự “Nghĩ cho người khác”. Ví dụ như, trong tiếng Nhật có rất nhiều trường hợp mà chủ ngữ bị lược bỏ. Do đó, đòi hỏi chúng ta phải đặt mình vào tình huống và vị trí của người nói, từ đó lý giải được điều đối phương muốn nói là gì. Chắc các bạn khi học tiếng Nhật đều đã hiểu rõ sự khó khăn khi chủ ngữ bị lược bỏ này rồi đúng không. Có thể nói rằng hàng ngày khi nói chuyện bằng tiếng Nhật, người Nhật đều được luyện tập thói quen suy nghĩ về tâm trạng của người đối diện.

Trong các hành động hàng ngày, mặc dù có sự khác biệt giữa các cá nhân, nhưng người ta mong đợi sự nói năng nhỏ nhẹ, cư xử khiêm tốn và thái độ lễ phép. Ở nơi làm việc, điều này được thể hiện ở hành vi tôn trọng các thỏa thuận nhóm, tôn trọng sự hoà hợp

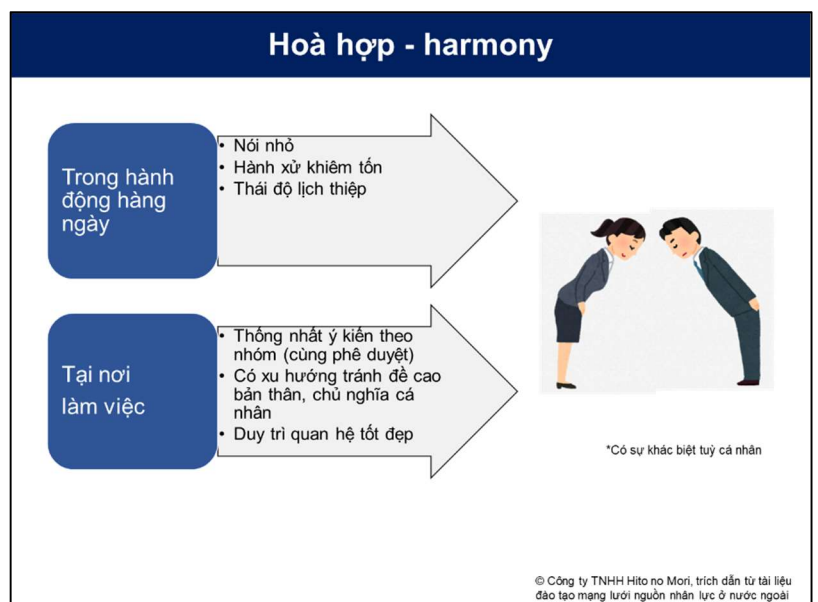

Tài liệu đào tạo để tiếp nhận thực tập sinh kỹ năng (bảo dưỡng ô tô) một cách có trách nhiệm của nhóm và công ty hơn là tự khẳng định mình và chủ nghĩa cá nhân và cố gắng duy trì các mối quan hệ tốt đẹp lâu dài.

Chuyên mục: Người Nhật không cười (?)

Đặc biệt, những người đến từ các nền văn hoá được mệnh danh là “Đất nước của những nụ cười” (những nước Châu Á như Campuchia, Thái Lan), tôi nghĩ họ sẽ rất ngạc nhiên khi thấy người Nhật không cười mà im lặng làm việc. Do đó họ có thể cảm thấy lo lắng hoặc tự hỏi “Liệu cấp trên/tiền bối/đồng nghiệp người Nhật của mình liệu có đang tức giận không?” Nhưng người Nhật, cho dù có khác nhau một chút tùy người, nhưng hầu như không có thói quen biểu lộ cảm xúc của mình bằng nét mặt hoặc cử chỉ, đặc biệt là khi làm việc. Đối phương của bạn không tức giận gì và chỉ đơn giản là đang làm việc bình thường. Do đó, bạn không cần phải cảm thấy lo lắng. Nếu bạn thấy tò mò, thì hãy tích cực đặt câu hỏi. Đó cũng để hai bên hiểu biết nhau hơn.

Ngoài ra, Nhật Bản còn có văn hoá “Xin lỗi”.

Người Nhật dùng rất nhiều từ xin lỗi như “Moshi wake arimasen”, “Sumimasen”. Văn hoá xin lỗi này cũng được sử dụng rộng rãi trong công ty. Có thể nói rằng đó là biểu hiện của “Văn hoá nghĩ cho người khác”, luôn suy nghĩ tới tâm trạng của người khác. Tuy nhiên, khi người nước ngoài không quen với văn hóa xin lỗi này làm việc cho một công ty Nhật Bản, sẽ dẫn tới kết quả là họ khá nhiều người Nhật cảm thấy khó chịu “Anh/chị ta không biết xin lỗi”. Đối với các bạn, việc xin lỗi có nghĩa là thừa nhận lỗi lầm và những điều chưa tốt của mình, vì vậy có lẽ các bạn không muốn dùng các từ ngữ kiểu như “Tôi xin lỗi” hoặc “Tôi vô cùng xin lỗi” vì sợ bị phạt. Tuy nhiên, đối với người Nhật, “Xin lỗi” có nghĩa là “Tôi đã không hiểu cách nghĩ và tâm trạng của anh”, và truyền tải thông điệp “Tôi rất coi trọng anh”. Từ “Xin lỗi (sumimasen)” trong tiếng Nhật được ví như dầu bôi trơn trong mối quan hệ với con người, do đó các bạn hãy tích cực sử dụng nhé.

Cuối cùng, Nhật Bản có văn hoá coi trọng “Hình thức”. “Hình thức” có nghĩa là cách thức đúng. Trong võ đạo, nghệ thuật biểu diễn truyền thống, thể thao, nó mang ý nghĩa “Cách thức chuẩn mực”. Ví dụ, trong các võ thuật như kiếm đạo, aikido và judo, có “Hình thức” (tư thế) đúng, trong nghệ thuật biểu diễn truyền thống của Nhật Bản như kịch Noh, Kabuki, các điệu múa Nhật Bản và trà đạo, trong cả những nơi quen thuộc, trong cách xếp giấy origami, tất cả đều có chuẩn mực và một chuỗi tư thế bắt buộc phải thực hiện.



Văn hóa “Hình thức” này, chính người Nhật cũng không nhận thức được, nhưng đã ngấm sâu vào các công ty và phương pháp làm việc của họ. Đặc trưng của các công ty Nhật chính là việc xác định chi tiết phương pháp làm và quy trình chính xác khi tiến hành công việc. Việc này khiến rất nhiều người từ các nền văn hoá khác cảm thấy khó chịu, nhưng sự thật là nhờ việc coi trọng “hình thức” này đã khiến cho các sản phẩm và dịch vụ của Nhật duy trì được chất lượng đỉnh cao và được đánh giá tốt.

(2) Những giá trị quan mà người Nhật coi trọng-“Khách hàng là trên hết”, “Luôn giữ đúng giờ”, “Đề cao chất lượng”

Tiếp theo, tôi xin giới thiệu 3 giá trị quan mà tại các công ty Nhật Bản rất coi trọng trong công việc.

Trước tiên là quan niệm “Khách hàng là trên hết”. Điều này có nghĩa là suy nghĩ đặt khách hàng ở vị trí trên, còn công ty mình là người được nhận công việc ở vị trí dưới.

Tại Nhật có tập quán kinh doanh là “Yêu cầu của khách hàng là tuyệt đối”. Cụ thể, nếu khách hàng

có yêu cầu gì thì phải đảm bảo đúng theo yêu cầu của khách (về giá cả, chất lượng, thời hạn giao hàng). Điều này xuất phát từ mong muốn giữ vững niềm tin để có thể tiếp tục làm việc lâu dài với khách hàng.

Tôi nghĩ rằng các bạn thường thấy những người làm việc tại các công ty Nhật Bản làm việc chăm chỉ đến tận khuya. Người Nhật làm việc nhiều như vậy là xuất phát từ áp lực dù làm gì cũng phải đáp ứng được yêu cầu của khách hàng.

Tiếp theo là “Đề cao chất lượng”.

Chắc hẳn các bạn đều biết rằng người Nhật có yêu cầu rất cao về chất lượng. Trước hết, là người tiêu dùng, khách hàng người Nhật yêu cầu rất cao về chất lượng hàng hoá. Ngoài ra, còn có hướng dẫn và yêu cầu liên quan tới chất lượng chi tiết tại từng công đoạn trong công ty. Nhật Bản có văn hoá “Hình thức” nên họ đặc biệt coi trọng các công đoạn, cũng chính là thể hiện cho quan niệm về với chất lượng. Các bạn có lẽ cũng có lúc nghi ngờ tại sao phải có cách làm và quy định cho từng công đoạn nhỏ thế này. Tuy nhiên, từng người từng người làm thật chỉnh chu, đáp ứng từng yêu cầu nhỏ, thì sẽ tạo nên được sản phẩm Nhật Bản khó hỏng, bền lâu. Do đó, khi làm việc các bạn hãy chú ý tới từng công đoạn một nhé.



Điểm thứ 3, là về “Đúng giờ”.

Nhật Bản có những quy định vô cùng nghiêm ngặt về việc phải “Đúng giờ”. Vì nếu không đảm bảo thời gian thì sẽ phá vỡ sự “Hài hoà” và làm phiền tới người khác. Có lẽ trong các bạn đã từng có người ngạc nhiên khi nghe thông báo của nhà tàu “Xin lỗi” chỉ vì tàu muộn 1 phút khi đi tàu tại Nhật rồi đúng không? Hãy nghĩ rằng, quy tắc tuân thủ thời gian này tại nơi làm việc còn nghiêm ngặt hơn nhiều. Ví dụ như “Tuyệt đối không được đi muộn” (ngay cả khi việc muộn là do trách nhiệm của người khác như khi tàu bị muộn). Ngoài ra, một khi đã hứa, nhất định phải đảm bảo đúng thời hạn giao sản phẩm,... cho đối tác, thời hạn này được gọi là “kỳ hạn giao hàng”. Đây được gọi là “Tuân thủ kỳ hạn” và là một giá trị quan rất được coi trọng. Do đó, người Nhật đơn giản là không hứa về kỳ hạn giao hàng mà không làm được và luôn có mặt trước giờ hẹn 10 phút, đó là quy tắc cư xử.

Những người từ các quốc gia có văn hoá thời gian linh hoạt, khi làm việc với các công ty Nhật Bản có khả năng bị trục trặc nhiều nhất chính là ở quy tắc “Tuân thủ thời gian” này. Hãy ý thức, nhớ việc “Tuân thủ thời gian” này và biến nó thành thói quen.

Cuối cùng, khi làm việc tại một công ty Nhật Bản, nếu bạn muốn nhận được những đánh giá tốt từ cấp trên, tiền bối và đồng nghiệp, hãy nhớ coi trọng quy tắc cư xử trong kinh doanh mang tên “Thái độ làm việc” nhé.

Ví dụ, hành động trước giờ hẹn 10 phút, chuẩn bị trước (đọc tài liệu, học trước, làm bài tập, chuẩn bị tài liệu,...), sắp xếp gọn gàng bàn làm việc và đồ dùng cá nhân, cảm ơn và xin lỗi.

Những điều này sẽ có tác dụng rất lớn khi học kỹ thuật, và làm việc thực tế. Tôi có một ví dụ về một người có kỹ thuật và kiến thức rất tốt, làm được việc, nhưng lại bị đánh

giá rất thấp trong công việc. Khi hỏi kỹ, thì là do anh ta đi muộn, không xin lỗi, không dọn dẹp đồ vật xung quanh, do đó từ giá trị quan của người Nhật đã bị đánh giá là “Thái độ làm việc” kém. Tôi muốn nói trước rằng, thái độ làm việc là một trong những giá trị quan cực kỳ quan trọng tại công ty Nhật Bản.



(3) Những điểm cần lưu ý khi giao tiếp với người Nhật

Để thực hiện bảo dưỡng ô tô một cách an toàn và phù hợp, cần phải giao tiếp tốt với người Nhật. Do đó, tôi sẽ giải thích về “Báo cáo (Houkoku), Liên lạc (Renraku), Thảo luận (Soudan)” là tập quán đặc trưng của Nhật. Đó là phương thức giao tiếp được gọi ngắn gọn là “Hou-ren-sou”. Tại các công ty Nhật Bản, đều có khoá học liên quan tới “Báo cáo, liên lạc, thảo luận” này trong đào tạo đầu vào của nhân viên mới. Đó là một nội dung đào tạo rất quan trọng.

1) Báo cáo là gì?

Báo cáo là việc truyền đạt tới cấp trên về tiến độ, tình trạng hiện tại, quá trình thực hiện và kết quả đạt được của công việc được cấp trên giao cho. Nói như thế, chắc hẳn các bạn sẽ nghĩ: “Thế thì các công ty ở nước tôi cũng thực hiện báo cáo mà”. Chính xác là, ở tất cả các công ty trên toàn thế giới đều thực hiện báo cáo đối với các chỉ thị của cấp trên. Tuy nhiên tại các công ty Nhật, có cách thức đặc thù về thời gian báo cáo, tần suất báo cáo, độ chi tiết của nội dung báo cáo.

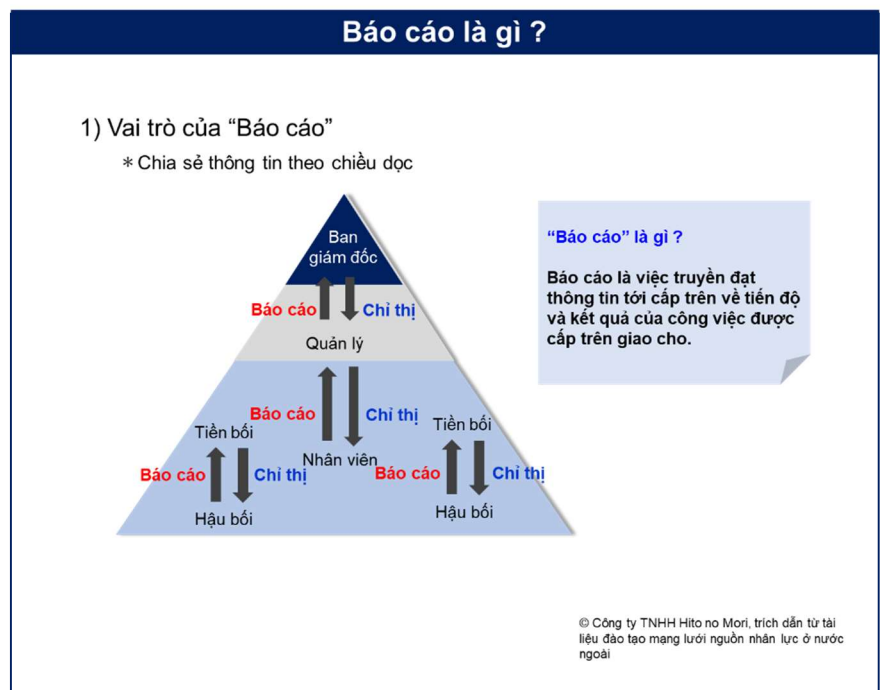

Cụ thể, khi “báo cáo” thì bạn có 4 giai đoạn bao gồm 1) Giai đoạn chỉ thị từ cấp trên 2) Giai đoạn báo cáo khi có thay đổi so với dự kiến hoặc khi có vấn đề phát sinh 3) Giai báo cáo giữa chừng, báo cáo về tiến trình công việc 4) Giai đoạn báo cáo về kết quả công việc.

Trước hết, tại giai đoạn nhận chỉ thị, hãy xác nhận xem mình đã hiểu đúng về nội dung chỉ thị hay chưa. Cụ thể, hãy xác nhận xem cần báo cáo ai, khi nào, cái gì, tiến độ như thế nào, thời gian báo cáo giữa chừng, xem có khớp với nội dung chỉ đạo của cấp trên hay không. Ngoài ra, giai đoạn có thay đổi khi tiến hành công việc với nội dung đã xác nhận tại [1] thì sẽ tiến hành báo cáo thay đổi trong [2]. Thêm vào đó cũng cần tiến hành báo cáo tiến độ mỗi lần như vậy. Cuối cùng, báo cáo kết quả công việc đã làm theo chỉ thị đã nhận. Thông thường, trên thế giới sau khi làm [1] thì sẽ làm [4] báo cáo kết quả. Nhưng tần suất thực hiện [2] và [3] rất nhiều là đặc trưng tại Nhật Bản. Tần suất thực hiện [2] và [3] phụ thuộc công ty và cấp trên. Trong lúc chưa quen, cứ báo cáo thường xuyên và học dần các bí quyết về tần suất và thời gian báo cáo. Tại các nơi làm việc có các cuộc họp trước khi bắt đầu và trước khi kết thúc công việc, thì báo cáo vào những lúc đó là một cách thức tốt. Ngoài ra, tôi sẽ giải thích riêng về 5) Cách xử trí trong trường hợp chỉ thị từ người Nhật không rõ ràng.

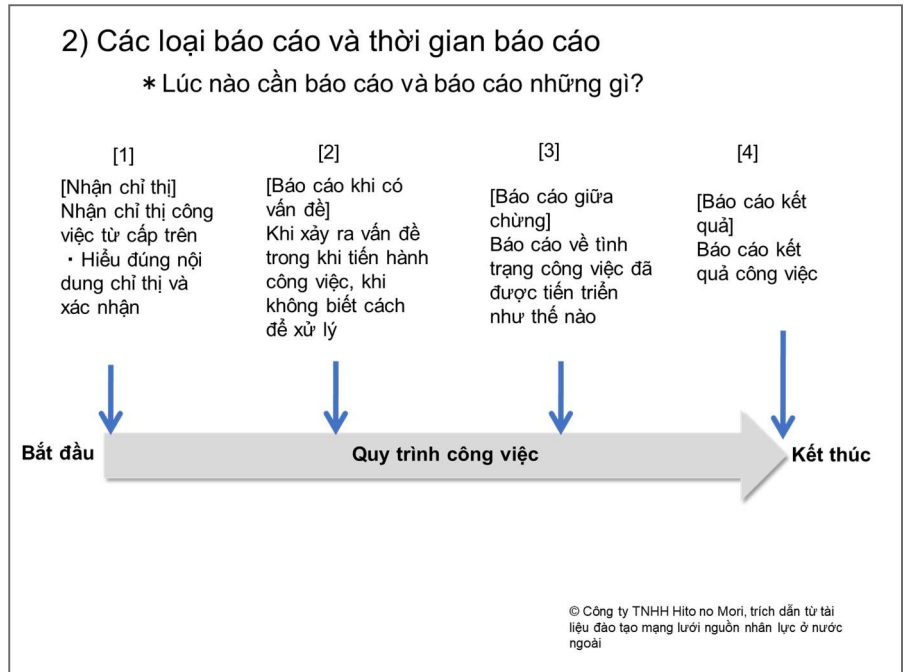

2) Liên lạc là gì?

Liên lạc là sự chia sẻ thông tin giữa các cấp trên với nhau, giữa các đồng nghiệp với nhau, giữa cấp trên hoặc đồng nghiệp nhưng của bộ phận khác nhau, trao đổi trực tiếp với khách hàng và những người liên quan. Việc này tuân theo phương pháp quản lý tổ chức của Nhật Bản là cùng nhau tiến hành công việc.

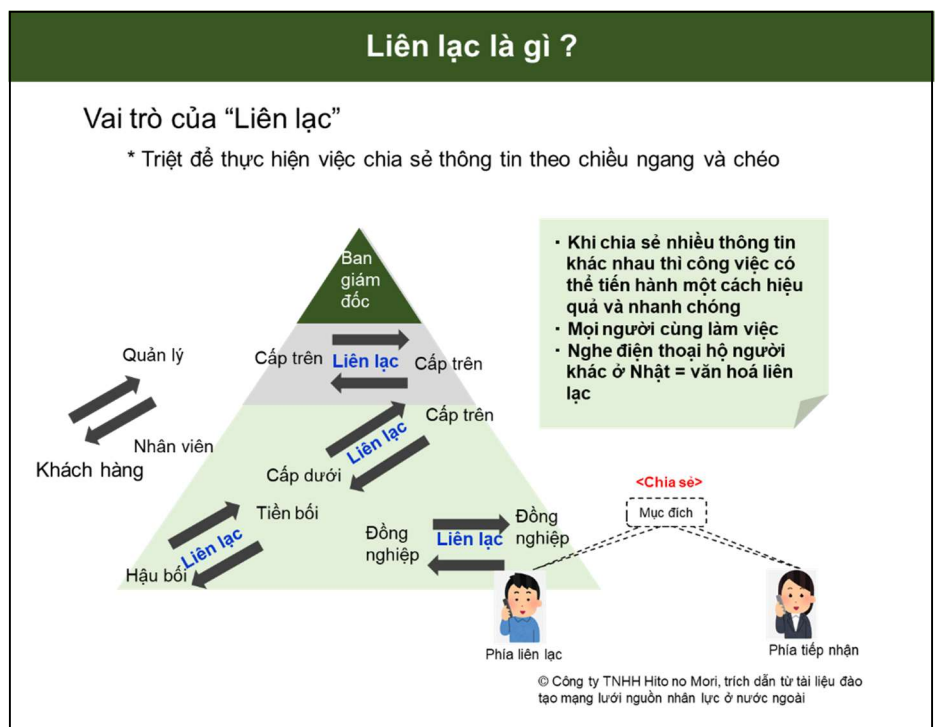

Trong văn phòng làm việc Nhật Bản, bàn làm việc được xếp trong một phòng lớn, cấp trên và cấp dưới cùng làm việc trong một phòng. Khi có điện thoại tới một người đang rời khỏi chỗ, hoặc đang nghỉ phép, thì ai đó cùng phòng sẽ trả lời điện thoại thay. Tại các công ty Âu Mỹ, thì ngược lại, những người có chức vụ cao sẽ ngồi phòng riêng và sẽ không có ai trả lời hộ điện thoại cho người khác. Tại Nhật, làm việc theo nhóm là hiển nhiên, bất cứ ai cũng là đại diện của công ty khi liên lạc với người ngoài công ty. Do đó, cần phải “Liên lạc” để chia sẻ rộng rãi thông tin mà mình đang nắm giữ và thúc đẩy công việc. Vì vậy, khi liên lạc bằng mail tới một người phụ trách của công ty Nhật, thường thấy rất nhiều người được chia sẻ thông tin mail (bằng cách cc).

3) Thảo luận là gì?

Cuối cùng là về “Thảo luận”. Thảo luận chủ yếu là thực hiện với cấp trên, bằng cách chia sẻ thông tin nhằm thực hiện đề xuất, kế hoạch cải tiến, phát hiện vấn đề và đề xuất giải pháp liên quan đến công việc. Có 2 loại thảo luận: 1) Thảo luận để tiến hành công việc một cách đúng đắn và 2) Thảo luận để thay đổi cải tiến công việc. 1) Thảo luận để tiến hành công việc một cách đúng đắn, ví dụ như khi không hiểu cách làm, hay khi cảm thấy không yên tâm về cách làm, sẽ tiến hành thảo luận với tiền bối hoặc cấp trên của mình.

Có thể thực hiện công việc với đầy đủ trách nhiệm bằng cách thảo luận chứ không phải chỉ chăm chăm vào cách làm hay cách suy nghĩ của mình. Hãy dừng việc tự mình phán đoán việc mình không hiểu hoặc còn băn khoăn. Ngoài ra, khi bạn đã có thể làm được công việc theo quy trình công việc đã quy định và có thể hiểu rõ nội dung công việc, thì cũng có thể đưa ra các giải pháp cải tiến như ở [2]. Ngay cả trong trường hợp này thì cũng vẫn nghiêm cấm thay đổi quy trình

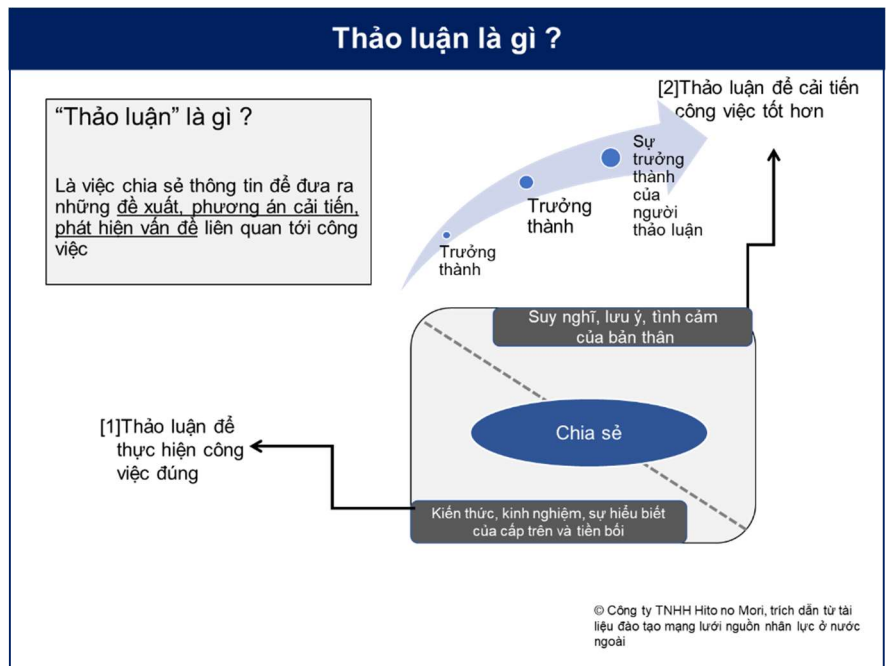

công việc chỉ dựa vào phán đoán của cá nhân mình. Hãy thay đổi quy trình công việc, cách tiến hành công việc khi có sự phê duyệt của cấp trên.

4) Sự khác biệt trong quản lý tổ chức của người Nhật

Tại sao ở các công ty Nhật lại yêu cầu nghiêm ngặt về “Báo cáo, liên lạc, thảo luận” như vậy?

Thứ nhất, có thể đưa ra lý do là do cách vận hành tổ chức của các công ty Nhật Bản rất khác.

Hình bên phải đưa ra hình ảnh minh họa để hiểu cho sự khác biệt trong vận hành tổ chức của Nhật Bản và vận hành tổ chức của Âu Mỹ.

Cách vận hành tổ chức kiểu phương Tây có dạng như các khối độc lập có ranh giới rõ ràng xếp chồng lên nhau. Công việc của từng người được phân

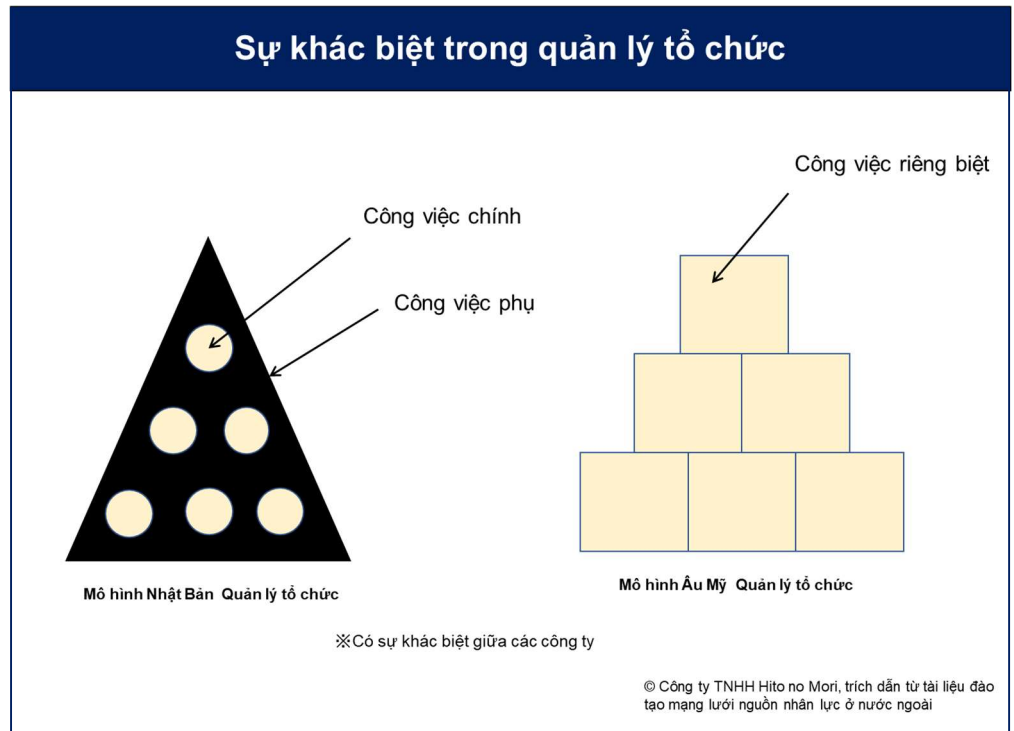

chia rõ ràng, nội dung công việc cụ thể được quy định trong hợp đồng, ranh giới công việc giữa người này với người khác được thể hiện rất rõ ràng. Mỗi người tự chịu trách nhiệm với phần công việc của mình. Do đó, việc báo cáo, liên lạc, thảo luận chi tiết không cần thiết. Những người thực hiện “Báo cáo liên lạc thảo luận” một cách chi tiết thường được coi là không chuyên nghiệp và bị đánh giá thấp.

Ngược lại, cách vận hành của công ty tại Nhật Bản, rất ít khi phạm vi công việc được phân chia cụ thể cho từng người từng người. Lĩnh vực không thuộc về trách nhiệm của ai (công việc ngoài lề) (Phần tô màu vàng đen hình tam giác bên trái phía trên) rất rộng. Ranh giới với công việc của người khác cũng không rõ ràng. Điều này dựa trên lối suy nghĩ mỗi người sẽ hợp tác cùng với nhau và cùng nhau giải quyết vấn đề như 1 tổ chức, tùy theo năng lực và vị trí của từng người. Nếu có thất bại hoặc lỗi lầm gì đi nữa thì đó cũng không phải là trách nhiệm cá nhân mà được coi là trách nhiệm chung của toàn tập thể. Do đó, phạm vi chia sẻ thông tin được mở rộng, tiến hành “báo cáo, liên lạc, thảo luận” để đạt được kết quả chung của toàn nhóm.

Ở đây, điều quan trọng nhất là cho dù cá nhân bạn có gây ra lỗi gì đi chăng nữa thì cũng đừng giấu giếm mà hãy tích cực thực hiện “Báo cáo, liên lạc, thảo luận”. Có thể kể ra rất nhiều trường hợp người Nhật không hài lòng với nhân viên nước ngoài, chẳng hạn như “Họ giấu giếm lỗi”, “Họ không thảo luận với tôi” và “Họ không báo cáo giữa chừng”. Tại Nhật, ngược lại, khi mắc lỗi hay phạm sai lầm, càng phải nhanh chóng “Báo cáo” và “Thảo luận”. Tại Nhật, họ thường nghĩ nguyên nhân gây ra lỗi và sai lầm không phải là trách nhiệm của cá nhân gây ra lỗi, mà là trách nhiệm của tập thể, do đó bạn cũng sẽ không bị đổ lỗi. Hơn nữa là họ sẽ cảm ơn vì bạn đã báo cáo, và cả nhóm sẽ cùng

Tài liệu đào tạo để tiếp nhận thực tập sinh kỹ năng (bảo dưỡng ô tô) một cách có trách nhiệm hợp lực lại để giúp bạn. Đặc biệt là đối với sai lầm trong bảo dưỡng ô tô có thể dẫn tới tai nạn, do đó người ta cho rằng “Thà làm sai còn hơn là không báo cáo khi làm sai, đó mới là điều tệ hại nhất”⁶.

5) Cách xử trí trong trường hợp chỉ thị từ người Nhật không rõ ràng

Nếu một người Nhật có ít kinh nghiệm làm việc với những người có giá trị quan khác nhau, ví dụ như chưa làm việc ở nước ngoài mà trở thành cấp trên của bạn, thì bạn hãy chuẩn bị tinh thần rằng phần nhiều chỉ thị của họ sẽ không rõ ràng.

Đây là đặc trưng phong cách giao tiếp giữa những người có cùng môi trường sống và giá trị quan giống nhau, và sẽ có xu hướng như sau:

- Không giải thích bối cảnh đưa ra chỉ thị công việc đó, không giải thích lý do vì sao phải làm. (vì nghĩ đối phương đã biết rồi)
- Dùng nhiều từ đại khái kiểu như “cái này”, “cái đó”, “cái ấy”.
- Nhiều chỉ thị dựa vào các phó từ cảm tính kiểu như “một chút”, “thêm một chút”, “bằng cách nào đó”, “làm sạch”, “làm đẹp”, “làm nhanh”, tính từ kiểu “phương pháp làm chính xác”.
- Lược bỏ chủ ngữ.
- Không nói “Không” một cách rõ ràng.

Cho dù bạn rất giỏi tiếng Nhật, thì với cách giao tiếp kiểu này, thì cũng rất khó để hiểu chính xác được chỉ thị công việc.

Vậy thì phải làm sao?

Đối với các chỉ thị công việc không rõ ràng, hãy thử xác nhận cách thức, số lần, hành động cụ thể và sử dụng con số để hỏi về 1) Ai 2) Khi nào 3) Cái gì 4) Làm thế nào để thực hiện công việc.

Ví dụ như đối với các phó từ, tính từ kiểu “Thêm 1 chút”, “Nhanh lên”, “Làm sạch” thì hãy thay bằng các con số và xác nhận xem sao. Khi bị bảo “Kéo dài hơn 1 chút” thì hãy xác nhận “Có phải kéo dài thêm 2 cm không ạ?”. Khi bị bảo “Sạch hơn một chút” thì hãy xác nhận cách thức, số lần, các hành động cần thực hiện xem sao. Ví dụ hãy thử xác nhận cụ thể xem sao “Ý của anh là dùng miếng vải này để lau sàn và tường mỗi ngày 1 lần phải không ạ?”. Trước khi xác nhận, nếu bạn nói “Tôi xin

⁶Chương trình đào tạo thực tập sinh kỹ năng nước ngoài của Hiệp hội kinh doanh bảo dưỡng ô tô (Tháng 3 năm 2018) “Hướng dẫn đào tạo thực tập sinh kỹ năng bảo dưỡng ô tô” trang 27

Tài liệu đào tạo để tiếp nhận thực tập sinh kỹ năng (bảo dưỡng ô tô) một cách có trách nhiệm

lỗi, ý anh là XX?", thì sẽ không bị coi là thô lỗ với đối phương, vì vậy hãy nói "Tôi xin lỗi" và tích cực xác nhận ý nghĩa chỉ thị của cấp trên.

Nếu như đối phương không hiểu ý bạn nói mà trả lời bạn "Vâng, tôi đã hiểu" thì sao? Thế nên cấp trên hoặc tiền bối người Nhật của bạn có thể quở trách bạn với lý do "Cuối cùng thì không hoàn thành việc đã được giao". Nhưng việc bị quở trách vẫn còn là may. Trong nhiều trường hợp, người Nhật sẽ không biểu thị rõ ràng sự khó chịu với bạn. Đây là phong cách giao tiếp đặc trưng của người Nhật, và nó cản trở hai bên hiểu được nhau. Việc này không dễ dàng, nhưng mong bạn hãy tích cực giao tiếp và xác nhận ý định của chỉ thị của người Nhật.

(4) 5S - nền tảng của ý tưởng Kaizen ~ Tại sao người Nhật lại đề cao việc dọn dẹp?

Ở đất nước của các bạn, về mặt tôn giáo hay xã hội, bạn có thể nghĩ rằng công việc dọn dẹp không phải là công việc mà những người có địa vị cao phải làm.

Nhưng tại Nhật, về mặt tôn giáo hay xã hội, công việc dọn dẹp lại mang ý nghĩa quan trọng "thanh lọc tâm hồn". Thời xưa, từ thời Heian (thế kỷ 8 đến thế kỷ 12), việc lau chùi, cùng với ý nghĩa làm sạch, còn có ý nghĩa của nghi lễ Thần đạo, các dụng cụ làm sạch được coi là Thần khí và được nâng niu.

Ngay cả ngày nay, việc dọn dẹp và sắp xếp mọi thứ xung quanh mình, cũng rất được coi trọng vì nó không chỉ là để thanh lọc tâm hồn mà còn để bày tỏ sự quan tâm tới người khác.

Các bạn có lẽ cũng dọn dẹp phòng hoặc đồ đạc trước khi sử dụng cho riêng mình. Tuy nhiên sau khi sử dụng, việc dọn dẹp "cho người khác" mới là cách nghĩ của người Nhật. Sau khi sử dụng xong, hãy sàng lọc, sắp xếp, dọn dẹp sạch sẽ cho người khác.

Cách suy nghĩ sàng lọc, sắp xếp, dọn dẹp sạch sẽ đã dần ngấm sâu vào trong các công ty coi trọng tính an toàn và hiệu quả.

Đối với các công ty sản xuất, cách nghĩ và cách thức hành động được gọi là 5S được thực hiện triệt để. 5S là viết tắt từ 5 chữ bắt đầu từ chữ S (Seiri - sàng lọc; Seiton - sắp xếp; Seisou: sạch sẽ; Seiketsu: săn sóc; Shitsuke: sẵn sàng), trong đó ý nghĩa là 1. Seiri - phân chia thứ cần dùng và thứ không cần dùng, vứt hết những thứ không cần 2. Seiton - để những thứ nhất định vào chỗ nhất định, để bất cứ lúc nào cũng có thể lấy được ra 3. Seisou - dọn dẹp những thứ xung quanh để duy trì trạng thái không có rác, không bị bẩn 4. Seiketsu - duy trì trạng thái sạch sẽ 5. Shitsuke - Duy trì tạo thành thói quen 3S (Seiri, Seiton, Seisou) mà để mọi người có thể làm được, duy trì những quy định đã đặt ra.

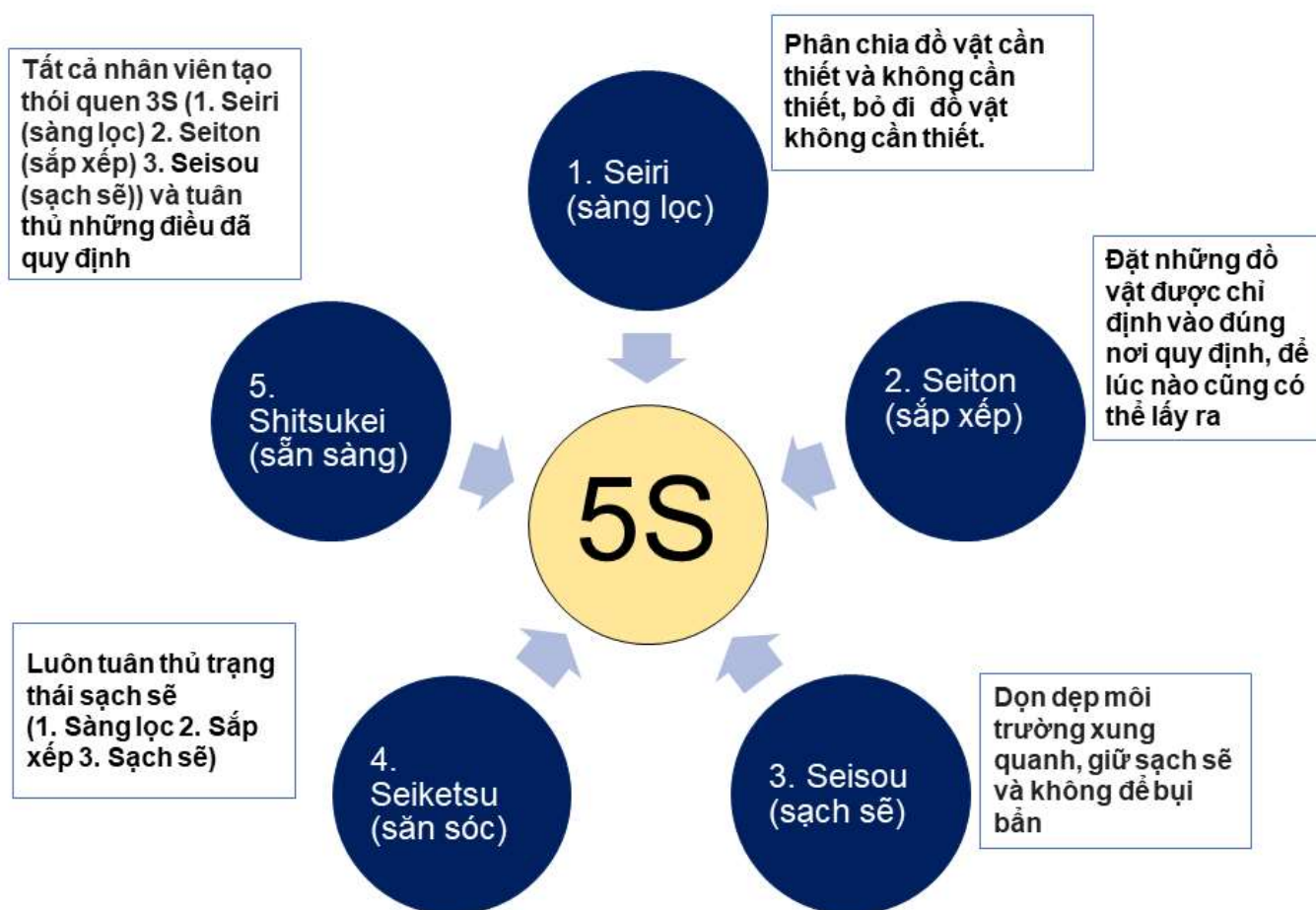

Bằng cách thực hiện đầy đủ 5S này hàng ngày, trước hết, chúng ta sẽ có thể ngăn chặn được các tai nạn và sự cố phát sinh. Ngoài ra, có thể tạo ra một môi trường làm việc dễ thao tác, loại bỏ các khâu rườm rà trong công việc và cải thiện chất lượng, năng suất và hiệu quả. Hơn nữa, việc thực hiện các hoạt động trong nhóm này cũng góp phần nâng cao tinh thần đồng đội, thúc đẩy giao tiếp và liên tục cải tiến công việc.

Đặc biệt là trong công việc của các bạn, hãy:

- (1) Xem xét cẩn thận quy trình làm việc và Seiri (sàng lọc) các công cụ dụng cụ.
- (2) Khi sử dụng xong công cụ dụng cụ, hãy chắc chắn đặt nó trở lại chỗ ban đầu.
- (3) Dọn dẹp các dụng cụ không cần thiết.

Tài liệu đào tạo để tiếp nhận thực tập sinh kỹ năng (bảo dưỡng ô tô) một cách có trách nhiệm

Hãy tập nhớ ba điều cơ bản và tạo thành thói quen. Trong quá trình làm việc hàng ngày, việc thực hiện Seiri, Seiton, Seisou, Seiketsu là cực kỳ quan trọng. Hãy cùng tìm hiểu 7 phương pháp dọn dẹp công việc trong khi làm việc để không bị lộn xộn.

Việc sản xuất ra các sản phẩm có chất lượng cao và cung cấp các dịch vụ cấp cao của Nhật Bản là kết quả của nỗ lực thực hiện 5S của từng người như vậy. Cách tư duy về 5S Kaizen này cũng được thế giới đánh giá rất cao. Hiện nay ở nhiều quốc gia trên thế giới, người ta đang thực hiện các dự án mở rộng tư duy 5S, Kaizen của Nhật Bản.

Tôi nghĩ rằng các bạn có thể thực hiện ngay 5S, Kaizen ở trong công ty mà bạn làm việc. Nền tảng của sự phát triển kinh tế Nhật Bản là sự tích lũy những nỗ lực nhỏ của từng người, dựa vào đó, các bạn hãy coi trọng việc 5S và áp dụng vào công việc của mình.

(5) Tầm quan trọng của việc học tiếng Nhật liên tục và phương pháp/mẹo học tiếng Nhật

Tôi sẽ giải thích về tầm quan trọng của việc học tiếng Nhật liên tục và truyền cho các bạn một số phương pháp/mẹo học tiếng Nhật.

Trước hết, tại xưởng bảo dưỡng ô tô, để bảo vệ sự an toàn cho chính mình và những người làm cùng, thì cần hiểu đúng hướng dẫn thao tác. Sau đó là cần nắm vững những kiến thức về bảo dưỡng ô tô, và nâng cao khả năng kỹ thuật. Và việc xây dựng các mối quan hệ tốt trong nhóm cũng rất quan trọng khi làm việc. Ngoài ra, tại các cơ sở tiếp nhận các bạn làm việc cũng đòi hỏi năng lực tiếng Nhật tốt.

Và trong chương trình thực tập sinh kỹ năng, đến năm thứ 1, thứ 3, thứ 5, các bạn sẽ có những kỳ thi nhằm đánh giá trình độ kỹ thuật đã được học. Để đỗ các kỳ thi đó thì các bạn cần phải tiếp tục nâng cao trình độ tiếng Nhật.

Đặc biệt là khi được phân vào trong cùng nhóm với 1 thực tập sinh kỹ năng giỏi tiếng Nhật, mọi người sẽ có xu hướng ỷ lại người biết tiếng Nhật đó. Khi bạn ỷ lại những tiền bối cùng quốc tịch đã tới Nhật trước bạn mà không chịu học để nâng cao năng lực tiếng Nhật thì việc đó cũng sẽ được báo cáo. Và khi kết thúc công việc tại Nhật Bản, quay trở lại nước mình, thì bạn vẫn có thể có nhiều cơ hội rộng mở khi sử dụng tiếng Nhật đã học để làm việc hoặc khởi nghiệp. Vì vậy hãy tích cực học tiếng Nhật nhé.

⁷Chương trình đào tạo thực tập sinh kỹ năng nước ngoài của Hiệp hội kinh doanh bảo dưỡng ô tô (Tháng 3 năm 2018) “Hướng dẫn đào tạo thực tập sinh kỹ năng bảo dưỡng ô tô” trang 8

Tài liệu đào tạo để tiếp nhận thực tập sinh kỹ năng (bảo dưỡng ô tô) một cách có trách nhiệm

Nếu học tiếng Nhật với người Nhật phụ trách đào tạo tại địa điểm tiếp nhận thực tập, thì thay vì sử dụng sách giáo khoa được biên soạn cho người Nhật (ví dụ: sách giáo khoa dành cho học sinh tiểu học), bạn nên học dựa vào các giáo trình học tiếng Nhật dành riêng cho người nước ngoài.⁸

Ở các công ty đã thành công trong việc tiếp nhận nhiều lao động nước ngoài và nâng cao năng lực tiếng Nhật cho họ, để tăng cường việc trao đổi giao tiếp, họ có kèm theo một cuốn sổ trao đổi. Hãy viết bằng tiếng Nhật về

① Ngày tháng ② Những từ mới học hôm nay ③ Những câu đã học hôm nay. Sau 1 tuần, hãy cho người Nhật phụ trách đào tạo xem và nhờ họ nhận xét. Lặp đi lặp lại việc này nhiều lần, phía người Nhật cũng có thể nắm bắt được những từ và câu bạn đã được học và có thể nói chuyện với bạn hoặc đưa ra các chỉ thị về công việc với bạn dựa trên những từ mà bạn đã học. Bạn có thể học tiếng Nhật, phía người Nhật cũng có thể hiểu phần tiếng Nhật mà bạn đã học, và dẫn đến việc học hỏi từ cả 2 phía.



Dưới đây là ví dụ về nhật ký trao đổi để học tiếng Nhật (Từ ngữ mà người Nhật trực tiếp sử dụng đã tác động đến ý thức học tập của thực tập sinh kỹ năng)

Đối với các tài liệu được viết bằng tiếng Nhật phức tạp, hãy sử dụng các ứng dụng dịch máy để hiểu kỹ hơn một cách chủ động. Gần đây, độ chính xác của các bản dịch máy miễn phí đã tăng lên đáng kể khi áp dụng công nghệ AI (trí tuệ nhân tạo). Khi sử dụng dịch máy giữa các ngôn ngữ không phổ biến, bản dịch có thể hơi kỳ lạ, nhưng vẫn có thể nắm được các ý chính. Ngoài ra, công nghệ vẫn được cải tiến hàng ngày. Do đó, tôi khuyến khích các bạn sử dụng các công cụ miễn phí như vậy.⁹

Ví dụ như “Google Dịch”, nếu tải ứng dụng này về điện thoại (dành cho điện thoại thông minh xuống) thì có thể sử dụng nhiều chức năng khác nhau.

⁸Thông tin được đăng tải trong giáo trình học tiếng Nhật trên trang web của Tổ chức Hợp tác Đào tạo Quốc tế Nhật Bản (<https://www.jitco.or.jp/>) và trang web của Tổ chức Đào tạo Thực tập sinh Kỹ năng (<https://www.otit.go.jp/>).

⁹Trong trường hợp dịch vụ dịch thuật AI trả phí, nếu dịch vụ có cơ sở dữ liệu thuật ngữ kỹ thuật trong từng lĩnh vực chuyên ngành và cơ sở dữ liệu thuật ngữ dành riêng cho từng công ty, thì độ chính xác của bản dịch sẽ cao hơn ngay cả ở các ngôn ngữ không phổ biến.

Tài liệu đào tạo để tiếp nhận thực tập sinh kỹ năng (bảo dưỡng ô tô) một cách có trách nhiệm

Nếu bấm nút Camera này thì ngôn ngữ hiển thị trên ảnh mà camera điện thoại đang đọc sẽ được tự động dịch sang ngôn ngữ đã chọn

Chọn ngôn ngữ bên trái để dịch sang ngôn ngữ bên phải

Nếu bấm nút loa, ngôn ngữ đã nói sẽ được đọc bằng giọng nói được thu nhập. Nói bằng câu thay vì nói từng từ thì độ chính xác sẽ cao hơn. Sau đó sẽ được dịch tự động

Nếu bấm nút Speaker Micro thì phần phát âm đó sẽ được phát lại và có thể sử dụng để học tiếng Nhật

Sau khi dịch từ tiếng Nhật sang tiếng Khmer và lại muốn dịch từ tiếng Khmer sang tiếng Nhật thì bấm vào nút →← này. Có thể đảo ngược lại thứ tự dịch từ ngôn ngữ nào sang ngôn ngữ nào.

Nếu nhập giọng nói bằng tiếng Nhật thì xem hình ảnh tiếp theo.

Câu văn được nhập vào bằng giọng nói (chữ Hán và chữ Romaji) sẽ được hiển thị.

Bấm vào nút Speaker Micro ở cạnh ngôn ngữ đã dịch sẽ nghe được ngôn ngữ đã dịch bằng giọng nói.

Khi nhập tiếng Nhật bằng giọng nói có thể chuyển được sang chữ Hán và hiển thị cả cách viết bằng chữ mềm và chữ Romaji. Khi chọn tiếng nước mình thì ứng dụng sẽ tự dịch sang tiếng mẹ đẻ. Phát âm của hai thứ tiếng cũng có, nếu bạn bấm nút “Phát âm” thì nó sẽ phát âm và bạn sẽ học được tiếng Nhật.

Và cũng có chức năng là nếu bạn bấm vào nút Camera, thì phần tiếng Nhật trên sách hoặc các bản in cũng sẽ tự động được chuyển sang ngôn ngữ đã chọn.

Tôi khuyên các bạn nên sử dụng các chức năng như vậy để đọc nhiều tài liệu được viết bằng tiếng Nhật để hiểu sâu hơn.



Có thể đọc được văn bản tiếng Nhật bằng ngôn ngữ tùy chọn (trong ảnh là tiếng Khmer) sử dụng “Tính năng dịch qua máy ảnh” của Google Dịch.

Đặc biệt nên đọc những tài liệu dưới đây:

1. Tờ rơi của công ty được phân vào làm, trang chủ của công ty (những thông tin quan trọng như giới thiệu công ty, lịch sử, triết lý công ty, v.v., những khách hàng chủ yếu, v.v.)
2. Những quy định mà khi làm việc tại công ty cần phải biết, ví dụ như các quy định tại công ty, nội quy lao động, v.v.
3. Giáo trình liên quan tới kỹ thuật bảo dưỡng ô tô, các loại hướng dẫn thao tác, tài liệu chuẩn bị sát hạch kiểm tra, sách, v.v.

Nếu không có điện thoại di động, hãy sử dụng điện thoại di động và máy tính của những người Nhật làm cùng hoặc người phụ trách đào tạo để tích cực giao tiếp hơn.

Nếu ở công ty có máy tính kết nối internet, cũng có thể sử dụng “Google Dịch” để dịch máy văn bản hoặc trang web bằng tiếng Nhật.

Chuyên mục: Nội quy công ty ~ Cấm không được chụp ảnh!

Trong hầu hết các trường hợp, việc chụp ảnh trong nhà máy hoặc công ty bị nghiêm cấm theo nội quy công ty. Điều này là do không được phép tiết lộ thông tin quan trọng của công ty ra ngoài. Đặc biệt tại xưởng bảo dưỡng ô tô, có thể ô tô và biển số của khách hàng bị chụp ảnh. Ngoài ra, việc chụp ảnh mặt của người khác có thể dẫn tới các vấn đề bảo vệ thông tin cá nhân và xâm phạm quyền.

Có trường hợp do muốn cho gia đình và người thân ở quê biết mình làm việc thế nào đã chụp ảnh bằng điện thoại di động và đăng lên mạng xã hội đã bị công ty nghiêm khắc nhắc nhở. Cũng có những trường hợp mà câu chữ trong nội quy của công ty có thể không rõ ràng, vì vậy hãy nhớ kiểm tra các quy tắc trước khi chụp ảnh.

Dưới đây là mô tả về cách dịch các trang web trên máy tính và cách dịch máy các tài liệu như Word, Excel và PDF trên máy tính. Rất tốt nếu khi cùng dịch các tài liệu khác nhau được viết bằng tiếng Nhật với những người phụ trách đào tạo tại công ty bạn đang làm việc bạn sẽ hiểu sâu hơn về nội dung của chúng.

Khi dịch và đọc một trang web

Bước 1
Tìm kiếm bằng máy tính, mở trang “Google Dịch”

Bước 2
Chọn ngôn ngữ (dịch từ ngôn ngữ bên tay trái sang ngôn ngữ bên tay phải). Trong ảnh là tiếng Nhật dịch sang tiếng Khmer

Bước 3
Copy địa chỉ trang web muốn dịch và dán vào cột trống bên tay trái.

Bước 4
Link bên phải sẽ tự động xuất hiện và nhấp vào link đó trang web sẽ được dịch sang ngôn ngữ đã chọn (hình ảnh ví dụ là tiếng Khmer).

Phần không phải là hình ảnh sẽ được dịch. Nếu dịch trang web của công ty mà bạn sẽ làm việc thì nhân viên nước ngoài như các thực tập sinh kỹ năng v.v... có thể hiểu được công ty sẽ làm là công ty như thế nào, có triết lý kinh doanh như thế nào bằng chính ngôn ngữ mẹ đẻ của mình.

Ví dụ về trang web sau khi được dịch bằng máy

お知らせ | 企業案内 | 新車 | 中古車 | リース | アフターサービス | 保険 | ギャラリー

Khi dịch nhiều loại tài liệu khác nhau (Word, Excel, PDF)

Bước 1
Tìm kiếm bằng máy tính, mở trang “Google Dịch”

Bước 2
Bấm nút dịch văn bản

Bước 3
Chọn ngôn ngữ. (dịch từ ngôn ngữ bên tay trái sang ngôn ngữ bên tay phải). Trong ảnh là tiếng Nhật dịch sang tiếng Khmer.

Bước 4
Bấm nút “Chọn tài liệu trên máy tính” và chọn tài liệu muốn dịch.

Bước 5
Khi bấm nút dịch sẽ dịch tài liệu sang ngôn ngữ đã chọn (trong hình là ví dụ dịch sang tiếng Khmer)

Ví dụ tài liệu PDF sau khi dịch bằng máy (các mục chú ý trong kỳ thi thợ bảo dưỡng ô tô)

外国人自動車整備技能実習生試験の注意事項

1. 遅刻者に対しては、試験開始 30 分を経過した場合は、いかなる理由があっても受験を認めません。
2. 学科試験及び実技試験に関して不行為、又は他の受験生に迷惑を及ぼす行為があったときは、当該不行為等を行った受験生に対して、その試験を停止し、またはその試験の合格の決定を取り消すものとします。なお、その者に対する再試験は行いません。
3. 携帯電話等の電子通信機器は、試験会場に入る前に電源を切って、カバン等に入れること。試験時間中に試験会場内において、携帯電話等の電子通信機器を使用した場合は、その理由にかかわらず、不正の行為があったものとみなすことがあります。
4. 試験問題を受験票などに書き取った場合は、不正行為と見なし失格とします。
5. 監視団体は、責任をもって技能実習生の送迎をお願いします。
6. 試験開始前の「試験の注意事項」の読取時には通訳の立ち会いを要しますが、試験中の立ち会いはできません。

កម្ពុជាសហប្រជាជាតិអន្តរកម្មបច្ចេកទេសសម្រាប់បុគ្គលិកចំណេះដឹងខ្ពស់

1. អ្នកចុះឈ្មោះត្រូវមានលិខិតអនុញ្ញាតឱ្យចូលរួមចំណែកក្នុងការប្រើប្រាស់ប្រព័ន្ធបច្ចេកទេសសម្រាប់បុគ្គលិកចំណេះដឹងខ្ពស់
2. វេនកម្មសម្រាប់បុគ្គលិកចំណេះដឹងខ្ពស់មានលក្ខណៈសម្រាប់ប្រើប្រាស់តែប៉ុណ្ណោះ។ វេនកម្មសម្រាប់បុគ្គលិកចំណេះដឹងខ្ពស់មានលក្ខណៈសម្រាប់ប្រើប្រាស់តែប៉ុណ្ណោះ។
3. អ្នកចុះឈ្មោះត្រូវមានលិខិតអនុញ្ញាតឱ្យចូលរួមចំណែកក្នុងការប្រើប្រាស់ប្រព័ន្ធបច្ចេកទេសសម្រាប់បុគ្គលិកចំណេះដឹងខ្ពស់។
4. ប្រតិបត្តិការណ៍បច្ចេកទេសសម្រាប់បុគ្គលិកចំណេះដឹងខ្ពស់មានលក្ខណៈសម្រាប់ប្រើប្រាស់តែប៉ុណ្ណោះ។
5. អ្នកចុះឈ្មោះត្រូវមានលិខិតអនុញ្ញាតឱ្យចូលរួមចំណែកក្នុងការប្រើប្រាស់ប្រព័ន្ធបច្ចេកទេសសម្រាប់បុគ្គលិកចំណេះដឹងខ្ពស់។
6. អ្នកចុះឈ្មោះត្រូវមានលិខិតអនុញ្ញាតឱ្យចូលរួមចំណែកក្នុងការប្រើប្រាស់ប្រព័ន្ធបច្ចេកទេសសម្រាប់បុគ្គលិកចំណេះដឹងខ្ពស់។

Phần chữ sẽ được dịch.
Nếu tài liệu có nhiều trang thì có lúc không dịch được hết tất cả các trang, lúc đó nên giảm số trang và thử lại.
Ngoài ra, đặc biệt là dịch các thuật ngữ kỹ thuật chính xác rất hạn chế, vì vậy quan trọng là sau khi hiểu nghĩa gần đúng bằng cách dịch bằng máy, sẽ áp dụng với hiện vật thực tế, và học trực tiếp từ bên đào tạo để hiểu sâu hơn.

3. Bảng thuật ngữ thường dùng trong công việc bảo dưỡng ô tô

Dưới đây là các từ thường được dùng tại xưởng bảo dưỡng ô tô (Ví dụ 360 từ và câu).

Sẽ có các thuật ngữ khác cũng được sử dụng tại xưởng, vì vậy, các công ty có thể bổ sung thêm tùy ý.

Ví dụ về bảng thuật ngữ thường được dùng trong công việc bảo dưỡng ô tô			
1	Tên công cụ dụng cụ	77	Từ
2	Tên linh kiện	86	Từ
3	Động từ	60	Từ
4	Tính từ	44	Từ
5	Câu hội thoại	17	Câu
6	Các từ khác	76	Từ
Toàn bộ		360	Từ và câu

Trước hết, trước khi tới xưởng bảo dưỡng ô tô, chúng ta hãy ôn tập lại những từ được ghi ở đây.

Ngoài ra, dù cùng là người Nhật, nhưng tùy theo địa phương mà các bạn làm việc, từ ngữ của từng địa phương (phương ngữ) có thể khác nhau. Cùng một từ thì cách phát âm cũng có thể khác nhau. Và cùng một câu mệnh lệnh cũng có thể có nhiều cách nói khác nhau. Ví dụ như cùng là gạt cần số xuống, có thể có nhiều cách nói khác nhau như “Hạ số - Oroshite”, “Hạ xuống - Sagete”, “Kéo ra - Hiite”. Cùng là từ “Hạ xuống - Sagete” thì tùy theo địa phương, có thể phát âm theo phương ngữ thành “Sagee”, “Sageya”, “Sagetenka”, “Sagetee”. Ngoài ra, tùy địa phương, có khi “Hạ xuống” lại có nghĩa là “Nâng lên” Do đó, các bạn sẽ rất khó để hiểu. Có lẽ sẽ có rất ít người Nhật tại các công ty tiếp nhận các bạn hiểu được rằng việc lý giải được các mệnh lệnh công việc theo tiếng Nhật như thế này khó khăn đến mức nào.

Do đó, điều quan trọng là các bạn phải học các từ mà người Nhật làm việc cùng các bạn hay dùng. Hãy nhờ những người Nhật ra chỉ thị cho bạn ở xưởng phát âm thực tế, và bạn hãy hiểu ý nghĩa và thực hành thao tác tại xưởng. Và cũng có thể nhờ người Nhật sử dụng các từ được ghi ở đây nhiều nhất có thể để đưa ra các chỉ thị về công việc và học cùng nhau, đó cũng là một cách tốt.

(1) Tên công cụ dụng cụ 77 từ

Ví dụ về tên công cụ dụng cụ 77 từ			
1	Cờ lê	41	Dụng cụ tháo bánh răng
2	Mỏ lét	42	Cảo ổ bi (bạc đạn)

3	Cờ lê tròn	43	Búa trượt
4	Cờ lê một đầu mở một đầu tròn	44	Cái đục
5	Cờ lê hai đầu miệng	45	Máy ép
6	Cờ lê bánh cóc	46	Mỏ cặp, ê tô
7	Đầu khâu	47	Dũa
8	Đầu khâu dài	48	Máy mài để bàn
9	Đầu khâu lục giác	49	Máy khoan tay
10	Đầu sao	50	Máy khoan bàn
11	Tuýp mở bugi	51	Tarô
12	Cờ lê chữ thập	52	Bàn ren
13	Cần siết nự	53	Thước cặp
14	Cờ lê chữ T	54	Panme
15	Cần siết chữ T	55	Đồng hồ so
16	Thanh nối dài	56	Thước lá, thiết bị đo độ dày
17	Trục nối nhiều chiều	57	Dưỡng kiểm ren
18	Máy siết bu lông	58	Đồng hồ đo áp suất
19	Mỏ lét răng vặn ống	59	Dụng cụ làm sạch bugi
20	Cờ lê lục lăng	60	Dụng cụ kiểm tra vòi phun
21	Cờ lê lục	61	Đồng hồ đo điện
22	Tô vít hai cạnh	62	Dụng cụ kiểm tra nước làm mát ắc quy (khúc xạ kế)
23	Tô vít bốn cạnh	63	Dụng cụ đo tỷ trọng ắc quy
24	Tô vít đóng xuyên	64	Máy nén lò xo
25	Tô vít dài	65	Dụng cụ kiểm tra ắc quy
26	Tô vít nhỏ	66	Đồng hồ đo áp suất nhiên liệu
27	Búa	67	Đồng hồ đo nạp gas điều hòa
28	Búa nhựa	68	Đồng hồ đo áp suất lốp
29	Búa cao su	69	Máy đo độ sâu
30	Kim	70	Máy rửa xe
31	Kim cắt	71	Kích
32	Kim mũi dài	72	Kích nâng
33	Kim mỏ quạ	73	Ngựa kê
34	Kim bấm	74	Cầu nâng hạ

35	Dụng cụ piston phanh đĩa	75	Máy ra vào lốp xe
36	Đục lấy dầu	76	Cân bằng động bánh xe
37	Máy chải bánh xe	77	Máy sạc ắc quy
38	Máy nạo lốp		
39	Súng khí rửa xe		
40	Cờ lê mở lọc dầu		

(2) Tên linh kiện (Ví dụ 86 từ)

Ví dụ về tên linh kiện 86 từ			
1	Xe hơi (ô tô)	44	Ống phanh
2	Mô tô (xe máy)	45	Má phanh
3	Xe buýt	46	Phanh đĩa
4	Xe tải	47	Kẹp phanh
5	Động cơ phía trước dẫn động cầu trước (FF)	48	Phanh tang trống (tang trống)
6	Động cơ phía trước dẫn động cầu sau (FR)	49	Phanh tay
7	Động cơ	50	Xi lanh phanh bánh
8	Ắc quy	51	Guốc phanh
9	Dây curoa	52	Đèn pha
10	Bugì	53	Đèn hông
11	Bộ lọc khí	54	Đèn sương mù
12	Hệ thống ống nạp(Intake Manifold)	55	Đèn phanh
13	Hệ thống xả (Exhaust Manifold)	56	Đèn hậu
14	Quạt	57	Đèn soi biển số
15	Bộ tản nhiệt	58	Đèn xi-nhan
16	Van hằng nhiệt	59	Đèn cảnh báo nguy hiểm
17	Hệ thống khởi động	60	Cần gạt nước
18	Máy phát điện xoay chiều	61	Vòng đệm
19	Bô bin đánh lửa	62	Còi
20	Kim phun xăng (béc phun)	63	Gương

21	Bình xăng	64	Cửa sổ
22	Bơm nhiên liệu	65	Cửa kính
23	Bộ giảm thanh	66	Cửa
24	Ly hợp	67	Cản trước
25	Hộp số tay	68	Nắp ca pô
26	Trục truyền động	69	Thùng xe
27	Trục dẫn động	70	Đồng hồ đo
28	Vi sai	71	Đèn cảnh báo (warning lamp)
29	Lốp xe	72	Bàn đạp ga
30	Bánh xe	73	Ghế
31	Hệ thống treo	74	Máy điều hoà (máy lạnh)
32	Bộ giảm xóc	75	Công tắc đánh lửa
33	Lò xo cuộn	76	Bu lông
34	Thanh chống lật	77	Đai ốc
35	Cánh tay đòn dưới	78	Dây điện
36	Cánh tay đòn trên	79	Dầu phanh
37	Hệ thống lái	80	Dầu động cơ
38	Hộp số	81	Dầu cho bộ vi sai
39	Thanh giằng	82	Dầu hộp số
40	Phanh	83	Bơm chất lỏng tự động
41	Bàn đạp phanh (pedal)	84	Chất làm mát
42	Trụ chính	85	Căn chỉnh bánh xe
43	Ống dẫn dầu phanh	86	Trượt bên

(3) Động từ (Ví dụ 60 từ)

Động từ, ví dụ 60 từ					
1	Gắn vào	21	Làm khô	41	Kiểm tra
2	Tháo ra	22	Xiết chặt vào	42	Cho vào
3	Lắp vào	23	Nới lỏng ra	43	Tháo ra
4	Tháo rời ra (tháo thành từng mảnh)	24	Cho chạy	44	Chuẩn bị
5	Quay lại	25	Xoay vòng, vặn	45	Cầm/giữ lấy

6	Nâng lên	26	Điều chỉnh	46	Mở ra
7	Nhấc lên	27	Kiểm tra	47	Đóng vào
8	Tháo dỡ xuống (hạ xuống) (đưa xuống)	28	Thay/đổi đi	48	Dừng lại
9	Bật lên	29	Dọn dẹp	49	Làm vệ sinh
10	Tắt đi	30	Cẩn thận chứ	50	Rửa đi
11	Ấn nút đi	31	Lật, gập	51	Lấy đi
12	Kéo ra	32	Bật lên	52	Đặt xuống
13	Kéo căng ra	33	Mài, đánh bóng	53	Nhanh lên
14	Làm ấm	34	Rửa đi	54	Lên xe
15	Làm mát	35	Cắt bớt/mài gọt	55	Đi/bước xuống
16	Khoá vào	36	Gộp vào	56	Dạy tôi/chỉ cho tôi/nói cho tôi
17	Mở khóa	37	Đo đi	57	Cắt đi
18	Giảm lên	38	Nối vào, kết nối	58	Đọc đi
19	Lau đi	39	Cố định vào	59	Sờ vào
20	Bôi lên	40	Rẽ đi, gập lại	60	Viết đi

(4) Danh từ (Ví dụ 44 từ)

Danh từ (ví dụ 44 từ)			
1	Nóng	23	Xa
2	Lạnh	24	Nhiều
3	Ấm	25	Ít
4	Ráp	26	Ấm
5	Sắc, nhọn	27	Mát
6	Lỏng	28	Nặng
7	Đậm	29	Nhẹ
8	Dày	30	Rộng
9	Nhạt/mỏng	31	Chật
10	Sâu	32	Dài
11	Nông	33	Ngắn

12	To	34	Tối
13	Nhỏ	35	Sáng
14	Mới	36	Nguy hiểm
15	Cũ	37	Mạnh
16	Tốt	38	Yếu
17	Xấu	39	Thon dài, mỏng
18	Thể trạng tốt	40	Béo
19	Thể trạng không tốt	41	Cứng
20	Cao	42	Mềm
21	Thấp	43	Bần
22	Gần	44	Sạch

(5) Hội thoại (ví dụ hội thoại)

Ví dụ hội thoại			
1	Xin chào quý khách	10	Tôi sẽ nổ máy
2	Xin chờ một chút	11	Tôi sẽ cho xe chạy
3	Anh chị ơi, có khách ạ.	12	Lùi được
4	Tôi không làm được	13	Nguy hiểm quá
5	Xin hãy chỉ cho tôi	14	Dừng lại
6	Không kịp rồi	15	An toàn là trên hết!
7	Bị hỏng rồi (tôi đã làm hỏng)	16	Đau quá
8	Đã xong ạ.	17	Tôi bị thương.
9	Xin xác nhận lại (xin hãy kiểm tra lại)		

(6) Một số từ khác Ví dụ 76 từ

Một số từ khác (Ví dụ 76 từ)					
1	Phía trước (đằng trước)	26	Hệ thống treo xe	51	Gỉ sét
2	Phía sau (đuôi xe)	27	Gầm xe	52	Bị rò
3	Phía trên bên trái, phía trên bên phải	28	Bề ngang, bề rộng	53	Bị tắc
4	Phía sau bên trái, phía sau bên phải	29	Độ dài	54	Độ chùng

5	Bên ngoài	30	Độ cao	55	Dao động
6	Bên trong	31	Độ sâu	56	Ma sát
7	Kiểm tra	32	Xiết tạm thời	57	Khe hở
8	Bảo trì bảo dưỡng	33	Xiết chặt vào	58	Độ hở, khe hở (khoảng cách khe hở cần có, được tạo ra nhằm có mục đích nào đó)
9	Sửa chữa	34	Vạch chia	59	Độ rơ (Độ hở bị tăng lên sau khi sử dụng (trong giá trị giới hạn))
10	Linh kiện	35	Giá trị tiêu chuẩn	60	Độ lỏng gây tiếng lạch cạch (khi độ rơ vượt quá giới hạn và khe hở cũng bị mở rộng thêm)
11	Thao tác	36	Lượng	61	Màu đỏ
12	Tháo rời	37	Khoảng cách	62	Màu xanh
13	Trao đổi	38	Nhiệt độ	63	Màu vàng
14	Điều chỉnh	39	Tốc độ	64	Màu xanh lá
15	Seiri (sàng lọc)	40	Số lượng	65	Màu nâu
16	Seiton (sắp xếp)	41	Bơm dầu, tra dầu	66	Màu đen
17	Seisou (sạch sẽ)	42	Góc độ	67	Màu trắng
18	Tốt	43	Áp lực khí	68	Màu hồng
19	Không tốt	44	Tỷ trọng	69	Màu bạc
20	Nguy hiểm	45	Bàn giao xe (cho chủ mới)	70	Màu vàng kim
21	Sự cố hỏng hóc	46	Rửa xe	71	Điện
22	Chẩn đoán	47	Hoàn thành	72	Điện áp
23	Nguyên nhân	48	Vết xước	73	Dòng điện
24	Trạng thái	49	Bản	74	Điện trở
25	Trong nhà	50	Bụi	75	Thời gian
				76	Tai nạn

4. Tầm quan trọng của an toàn lao động

Cuối cùng, chương này giải thích về “An toàn lao động” trong công việc bảo dưỡng ô tô¹⁰. Những việc được viết ở đây là cực kỳ quan trọng để đảm bảo an toàn tại nơi làm việc. Trước khi bắt đầu công việc tại xưởng, hãy học kỹ nhé. Và khi được phân công vào công việc hàng ngày, hãy kiểm tra lại nhiều lần.

(1) Mặc trang phục đúng cách để làm việc an toàn

1) Mặc trang phục đúng cách là gì

Trong công việc bảo dưỡng, mặc trang phục phù hợp đúng cách là bước đầu tiên để làm việc an toàn. Để phòng ngừa tai nạn¹¹, nâng cao hiệu quả làm việc, thì việc mặc đúng trang phục bảo hộ lao động là rất quan trọng.

2) Những điểm cần lưu ý.

- Đảm bảo đã cài tất cả các khoá kéo và cúc áo.
- Mặc trang phục vừa cỡ với cơ thể của bạn.
- Sửa chữa vết rách và vết toạc, và luôn mặc đồ sạch sẽ.
- Luôn đội mũ bảo hộ lao động để bảo vệ đầu và giữ cho bên trong xe sạch sẽ
- Đeo băng tên ở đúng vị trí



¹⁰Chuyển đổi từ tài liệu “Giáo trình an toàn vệ sinh lao động cho chương trình đào tạo thực tập sinh kỹ năng người nước ngoài” lập vào tháng 9 năm 2016 của Chương trình đào tạo thực tập sinh kỹ thuật người nước ngoài - Nghề bảo dưỡng ô tô - Khoa WG Các bức ảnh và hình minh họa trong tài liệu này được tạo ra bằng cách cùng cân nhắc và thay thế hình ảnh của giáo trình gốc, với sự hợp tác của các công ty liên quan tại bốn tỉnh thành của miền Trung nước Nhật. Ngoài ra, mặc dù bản dịch tiếng Việt được dịch bởi một thợ bảo dưỡng ô tô, nhưng các cơ sở tiếp nhận thực tập sinh vui lòng cân nhắc trách nhiệm và sử dụng chung cùng với giáo trình gốc.

¹¹Dưới đây là những định nghĩa về tai nạn đúng như bản gốc.

Để phòng tránh tai nạn ①

Không đội mũ làm việc dưới gầm, đập đầu vào dầm chắn gây ra vết thương rách đầu.



Để phòng tránh tai nạn ②

Tay áo xắn lên khi thực hiện kiểm tra động cơ có tiếng ồn bất thường, nếu không ống tay áo bị cuốn vào đai quạt thông gió, gây vết thương rách.



Để phòng tránh tai nạn ③

Mặc quần áo quá rộng không phù hợp với cơ thể chui vào gầm làm việc vật áo vướng víu, ngã gãy xương.



(2) Chú ý riêng cho từng công việc

1) Công việc với cầu nâng hạ (2 trục, 4 trục, cầu tấm)

① Kiểm tra hàng ngày, xác nhận trước khi làm việc

- Cầu đưa lên và hạ xuống mượt mà, không có tiếng ồn bất thường.
- Xi lanh không bị rò rỉ dầu hoặc có vết rò rỉ.
- Khoá an toàn hoạt động trơn tru, chắc chắn.
- Nút chỉnh của công tắc bật máy hoạt động chính xác chắc chắn.
- Giá đỡ không bị cong, nứt, hư hỏng.

② Chú ý khi thao tác

- Đầu tiên, kiểm tra vị trí trọng tâm của xe theo Sổ tay bảo dưỡng.
- Kiểm tra điểm đặt cầu nâng của xe trong Sổ tay bảo dưỡng. (Nếu bạn treo giá đỡ cứng (rigid rack) tại vị trí không đúng, thân xe sẽ bị biến dạng.)
- Kiểm tra xem xe có ổn định không bằng cách hơi nâng lên một chút và lắc nhẹ.
- Khi vận hành cầu nâng, hãy hô to và kiểm tra lại mức độ an toàn của khu vực xung quanh.
- Khi làm việc dưới gầm xe đang được nâng lên cao, cần phải đội mũ bảo hiểm.
- Xác nhận rõ ràng không có người hoặc vật như kích nâng tay bên dưới cầu nâng trước khi hạ xuống.
- Luôn khoá an toàn trong quá trình làm việc.
- Khi tạm dừng công việc, hãy hạ cầu nâng xuống mức thấp nhất.
- Khi thấy xe có vẻ như sắp rơi xuống, không cần đỡ mà hãy bỏ chạy ngay.

Giá đỡ không bị cong, nứt

Khoá an toàn
hoạt động trơn
trụ không hỏng



Không bị chảy
dầu

Ảnh: do Banzai Co., Ltd. cung cấp

Để phòng tránh tai nạn ①

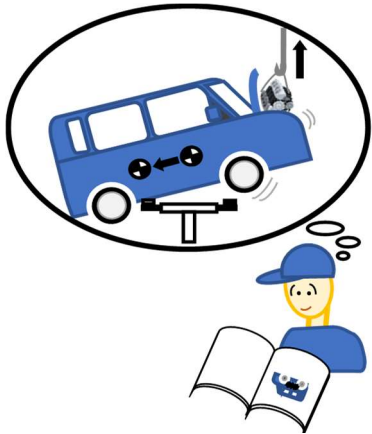

Kiểm tra vị trí trọng tâm của xe theo Sổ tay bảo dưỡng



Kiểm tra độ ổn định của xe trong trạng thái được nâng lên vừa đủ

Để phòng tránh tai nạn ②

Khi vận hành cầu nâng, hãy hô to và xác nhận lại mức độ an toàn xung quanh



Để phòng tránh tai nạn ③

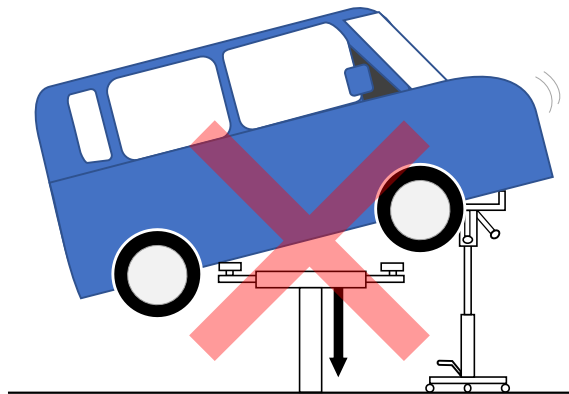

Khi hạ cầu nâng xuống phải xác nhận rằng phía dưới không có vật nào để ở đó

2) Công việc với kích nâng cá sấu, kích nâng chữ A

① Kiểm tra hàng ngày, xác nhận trước khi làm việc

- Van thủy lực hoạt động êm ái và không có hiện tượng rò rỉ dầu. (Loại thủy lực)
- Van khí hoạt động êm ái và không có hiện tượng rò rỉ khí. (Loại khí lực)
- Tay áp kim loại không bị cong, nứt hoặc hư hỏng.
- Có thể duy trì được độ cao trong một thời gian nhất định.
- Bánh xe chuyển động trơn tru

② Chú ý khi thao tác

- Sử dụng trên mặt đất bằng phẳng và cứng.
- Trong trường hợp chỉ đỡ xe bằng bộ nâng cá sấu, không được ngồi vào trong xe.
- Không sử dụng kết hợp với cầu nâng
- Bánh xe tiếp đất bắt buộc phải dùng chèn bánh xe.
- Đảm bảo tay áp được cố định chắc chắn vào thân xe. (Không có lung lay hoặc độ nghiêng bất thường.)
- Kiểm tra điểm đặt kích của xe trong Sổ tay bảo dưỡng. (Nếu bạn cắm tại vị trí không đúng, thân xe sẽ bị biến dạng.)
- Đỡ thân xe đã kích lên bằng giá đỡ cứng. (Kích không có khả năng tiếp tục nâng đỡ xe.)
Lưu ý: Đảm bảo treo giá đỡ cứng ở điểm quy định.
- Không di chuyển xe khi đang được kích lên (Nếu tay áp kim loại lệch khỏi điểm kích, thân xe sẽ bị biến dạng.)
- Trước khi hạ kích xuống, hãy đảm bảo rằng không có gì bên dưới.
- Không vận hành cần điều khiển đột ngột.

(Thay vì nói lủng tất cả cùng một lúc, cần quan sát các bộ phận hạ xuống và thao tác từng chút một)

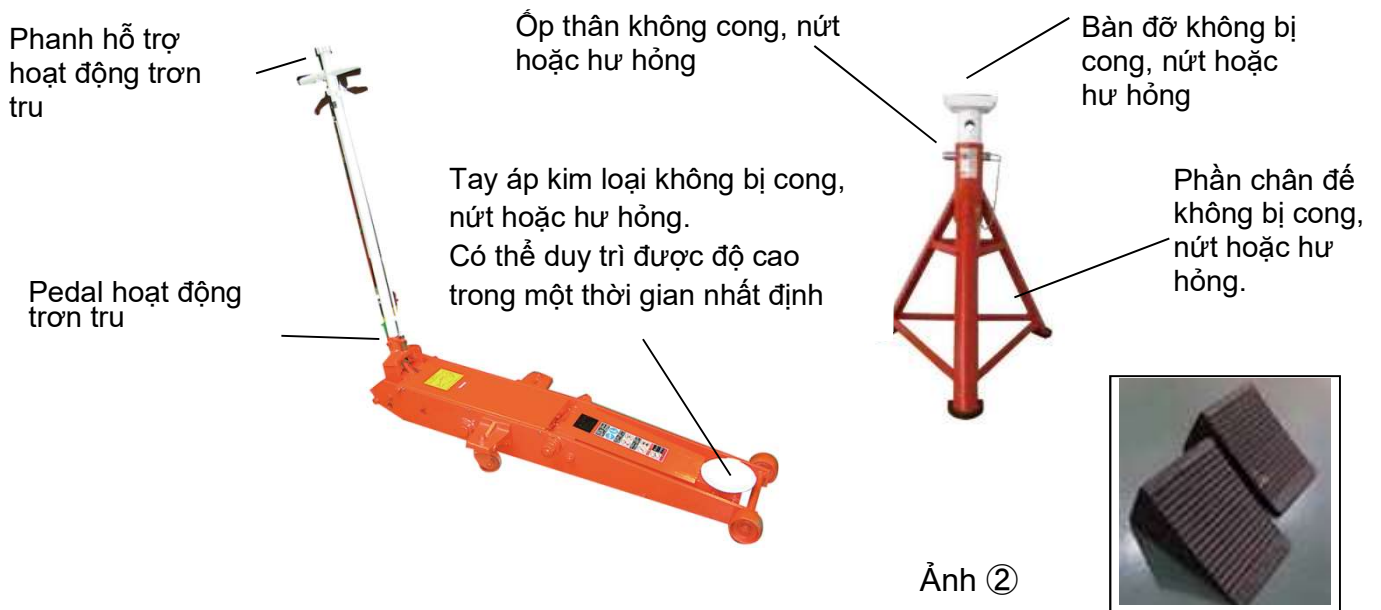

Ảnh ①

Ảnh ②

Sử dụng chèn bánh xe

Ảnh ①, ②: do Banzai Co., Ltd. cung cấp

Để phòng tránh tai nạn ①



Trước tiên phải xác nhận vị trí để kích lên

Để phòng tránh tai nạn ②

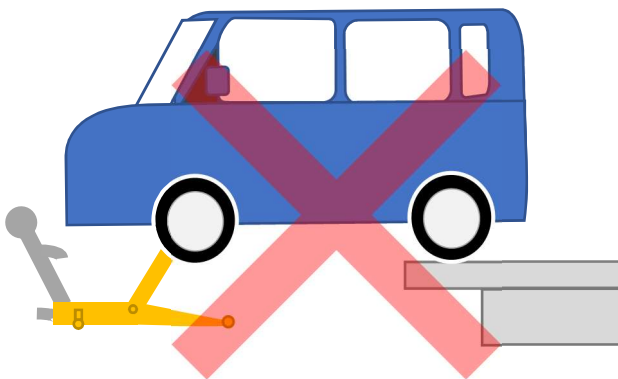

Không dùng kết hợp với cầu nâng



Thả tay cầm ra từ từ

Để phòng tránh tai nạn ③

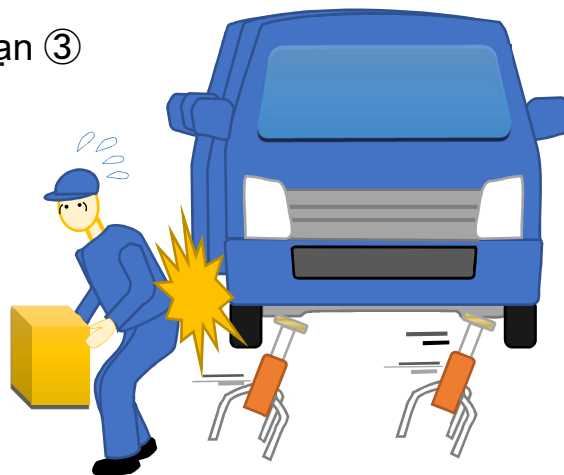

Không quay chân của ngựa kê về cùng một phía

3) Thao tác với kích nâng tay

- Không làm việc một mình mà phải làm theo nhóm. Nếu xe bị mất thăng bằng, điều quan trọng là bạn không được cố gắng chống đỡ, phải ưu tiên hàng đầu cho sự an toàn của bản thân và tìm cách thoát ra ngoài.
- Khi làm việc với xe ô tô đang được nâng lên, bạn phải hết sức cẩn thận, nâng giá đỡ của kích nâng để xe không bị bênh lên khỏi cầu nâng (không được hạ cầu nâng).
- Khi tháo các linh kiện của xe ô tô đang được nâng lên, bạn phải cực kỳ chú ý đến sự thay đổi trọng tâm của xe.

■ Kiểm tra hàng ngày, xác nhận trước khi làm việc

- Giá đỡ không bị hư hỏng.
- Không có hiện tượng ngấm, rò rỉ dầu ở xi lanh.
- Giá đỡ nâng hạ trơn tru.
- Bàn đạp nâng hạ và lốp xe phải chuyển động trơn tru.

■ Chú ý khi thao tác

- Kiểm tra xem trọng lượng của các linh kiện tháo ra có nằm trong tải trọng cho phép không.
- Sử dụng trên mặt đất phẳng và cứng.
- Trước khi tháo linh kiện phải xác nhận chắc chắn chỗ để linh kiện và lộ trình di chuyển.
- Kiểm tra trọng tâm của các linh kiện rồi mới nâng xe lên trong trạng thái ổn định.
- Trước khi hạ kích nâng, hãy kiểm tra lại lần cuối để đảm bảo rằng bạn không quên tháo ống hoặc dây đai.
- Điều chỉnh vị trí ở phía kích tay, không phải trên cầu nâng. (Không hạ cầu nâng)
- Khi nâng xe lên, lưu ý để xe không bị trượt khỏi giá đỡ của cầu nâng.
- Khi tháo các linh kiện, bạn phải chú ý đến sự thay đổi trọng tâm của xe ô tô đang được nâng lên.
- Không nâng bằng cách đưa tay vào giữa các linh kiện và xe nâng tay.
- Khi di chuyển, phải hạ giá đỡ xuống mức thấp nhất rồi mới di chuyển.
⇒ Nếu khó ổn định, bạn hãy cố định kích và thân kích bằng xích.
- Đảm bảo đủ không gian làm việc để bạn có thể thoát ra ngoài, ngay cả khi không may bị ngã.

Để phòng tránh tai nạn ①

Ngay cả khi bạn đã hết sức cẩn thận, vẫn tồn tại nguy cơ các linh kiện và dụng cụ bị rơi, vì vậy hãy nhớ mang giày bảo hộ khi vào nhà máy.

Ngoài ra, nếu có vật gì đó thò ra ngoài lối đi, nó có thể trở thành nguyên nhân gây “thương tích”, vì vậy bạn hãy cố gắng dọn dẹp, giữ cho nhà xưởng luôn gọn gàng và sạch sẽ.



Vật nặng rơi vào chân

Để phòng tránh tai nạn ②

Khi tháo lắp AT (Hộp số tự động), người thao tác đã quên tháo đầu nối của dây đai, vì vậy hộp AT đã bị dây đai kéo mất thẳng bằng, rơi khỏi kích nâng tay, và rơi lên chân dẫn đến chấn thương cho người thao tác.

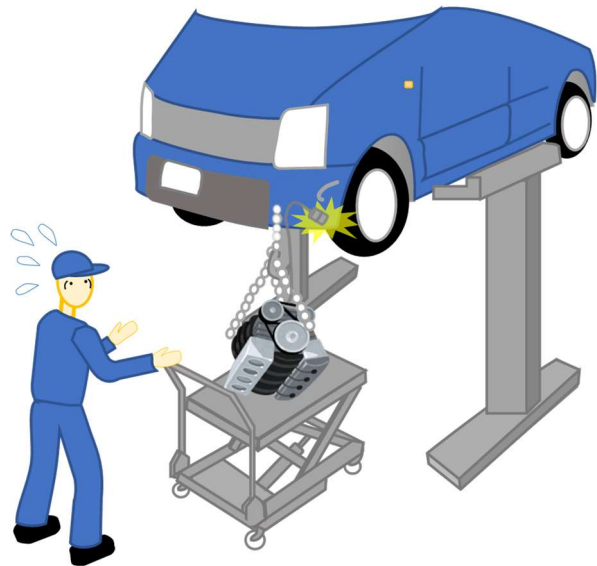

4) Thao tác với vận thăng, pa lăng

- Sử dụng cột chống để bảo vệ các linh kiện, tránh cho chúng không bị xây xước bởi dây xích hoặc dây cáp kim loại.
- Không nâng vật vượt quá trọng lượng cho phép.

■ Kiểm tra hàng ngày, xác nhận trước khi làm việc

- Dây xích không bị đứt hoặc bị mở.
- Phần bánh răng chuyển động trơn tru.
- Móc cầu không bị cong gập.

■ Chú ý khi thao tác

- Kiểm tra xem trọng lượng của các linh kiện chuẩn bị nâng lên có nằm trong tải trọng cho phép không.
- Trước khi tháo linh kiện phải xác nhận chắc chắn chỗ để và lộ trình di chuyển.
- Xem xét vị trí trọng tâm của linh kiện và quyết định vị trí của móc cầu.
- Trước khi nâng lên, hãy kiểm tra lại lần cuối để đảm bảo rằng bạn không quên tháo ống hoặc dây đai.
- Khi nâng cụm động cơ, v.v ... ra khỏi xe đang được nâng lên, bạn hãy lưu ý không để xe trượt ra khỏi bệ đỡ.
- Khi nâng cụm động cơ, v.v ... ra khỏi xe đang được nâng lên, bạn phải hết sức chú ý đến sự thay đổi trọng tâm của xe.
- Không cuộn dây xích lên khi nó đang bị chùng.
- Khi không thao tác, bạn phải di chuyển các linh kiện ra khu vực khác để không gây cản trở. (không để lại trên lối vận chuyển)
- Đảm bảo đủ không gian làm việc để bạn có thể thoát ra ngoài kể cả trong trường hợp không may dây xích hoặc dây cáp bị đứt, hay móc treo bị bung ra.

Những điểm cần lưu ý.
Đối với công việc vận hành vận thăng,
bạn cần phải có chứng chỉ vận hành.

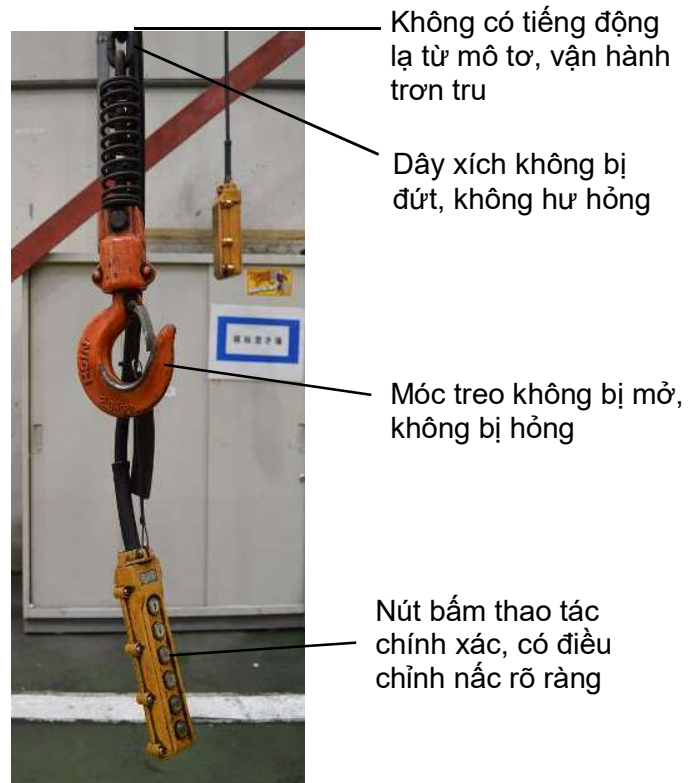

Để phòng tránh tai nạn ①



Nâng lên từ từ từ phía trên cửa linh kiện

Để phòng tránh tai nạn ②



Nếu dây xích chùng mà cuộn lên thì có thể làm hỏng bánh răng

Để phòng tránh tai nạn ③

Xem xét vị trí trọng tâm để quyết định vị trí cầu trục.



5) Thao tác với thiết bị cân bằng động bánh xe

■ Kiểm tra hàng ngày, xác nhận trước khi làm việc

- Kiểm tra bất thường của vòng quay và tiếng ồn bất thường khi hoạt động.

■ Chú ý khi thao tác

- Gắn bánh xe một cách chắc chắn.
⇒ Nếu trọng tâm bánh xe bị lệch thì sẽ gây lệch tâm, và bạn không thể chỉnh cân bằng một cách chính xác được.
- Xoay bằng tay và kiểm tra xem “Bánh xe gắn vào có bị lỏng không, có bị lệch không”, “Có dị vật mắc vào rãnh lốp hay không”.
⇒ Dị vật sẽ văng ra bởi lực ly tâm và gây nguy hiểm.
- Không chạm vào bánh xe cho đến khi dừng quay hoàn toàn. (Không ấn lốp xe bằng tay)
- Cần thận trọng để trục quay đập vào hông khi đứng dậy.



Ảnh: do Banzai Co., Ltd. cung cấp

Để phòng tránh tai nạn ①



Không dừng bánh xe lại bằng tay

Để phòng tránh tai nạn ②



Khi đứng lên phải chú ý đến trục thò ra

Để phòng tránh tai nạn ③



<Ví dụ>

Khi lắp lốp vào thiết bị cân bằng động bánh xe và cho chúng quay thì viên đá nhỏ kẹt ở rãnh bánh xe sẽ bắn ra và gây ra vết thương ở trán.

Khi đang thao tác quay cân bằng động bánh xe thì có viên đá nhỏ bắn ra

6) Thao tác với máy ra vào lốp xe

■ Kiểm tra hàng ngày, xác nhận trước khi làm việc

- Mâm xoay quay êm và không có tiếng ồn bất thường.
- Tay đòn và các kẹp chuyển động trơn tru.
- Không bị rò rỉ khí. (Loại khí lợc)

■ Chú ý khi thao tác

- Không đặt chân lên bàn đạp trừ khi đang vận hành.
- Cần thận để các vấu kẹp của mâm xoay và mỏ vịt không làm trầy xước bánh xe.
- Kẹp chặt bánh xe bằng bộ ngát lốp, cẩn thận để không làm trầy xước bánh xe.
- Sau khi thay lốp, trong quá trình bơm lốp và đặt đai ốc bánh xe lên, lốp phồng lên mạnh (đai ốc nổi lên) kèm theo tiếng “nổ” lớn. Vì lý do này, không đặt bất cứ thứ gì lên lốp hoặc chạm vào lốp.
- Nếu bơm quá căng, lốp có thể bị nổ. Do vậy trước khi bơm lốp, bạn phải kiểm tra xem lốp có vết nứt hoặc hư hỏng gì không và áp suất khí ở nhà máy đã được điều chỉnh ở mức thích hợp chưa, sau đó hãy tránh xa lốp (không để quá gần cơ thể) rồi bơm lốp lên.

* Khi bơm lốp, bạn nhất thiết phải đặt nó trong máy ra vào lốp.



Ảnh: do Banzai Co., Ltd. cung cấp

Chú ý!

Công việc bơm khí vào lốp phải được thực hiện bởi người có chứng chỉ (những người đã hoàn thành chương trình đào tạo đặc biệt liên quan đến công việc bơm lốp).

(Quy định về An toàn và Sức khỏe nghề nghiệp Số 33 Điều 36) (Quy định về Giáo dục Đặc biệt về An toàn và Sức khỏe Điều 20)

Để phòng tránh tai nạn ①



Kiểm tra vị trí đặt rồi mới đạp bàn đạp



Không quay mâm xoay khi chưa khoá tay đòn

Để phòng tránh tai nạn ②



Tay kẹt vào máy ra vào lốp xe

<Ví dụ>

Khi thay lốp bằng máy ra vào lốp, vô tình đạp phải bàn đạp làm quay mâm xoay và bị kẹt ngón tay giữa bánh xe và lốp.

Để phòng tránh tai nạn ③



Đang bơm lốp thì lốp nổ

<Ví dụ>

Khi thay lốp, trong quá trình bơm lốp, nhịp bơm không đạt đến điểm căng, nên người thao tác đã bơm lốp với áp suất cao hơn bình thường và lốp nổ. Khi lốp nổ, các mảnh lốp vỡ văng vào mặt khiến vùng mặt của người thao tác bị thương. Ngoài ra, màng nhĩ bị tổn thương do tiếng nổ.

7) Thao tác khi thay lốp

■ Chú ý khi thao tác

- Kiểm tra trước xem áp suất khí đã thích hợp chưa, chú ý không bơm lốp xe quá căng. (Hãy lắp các lốp vào xe rồi mới bơm.)
- Kiểm tra hướng quay của lốp. (Sổ tay bảo dưỡng hoặc Hướng dẫn của hãng xe)
- Chú ý không vặn quá chặt đai ốc bánh xe. (Không siết đến cuối bằng cần siết hơi, nhưng quản lý mô-men xoắn bằng cờ-lê lực.)
- Khi siết bánh xe bằng bộ ngắt lốp của máy ra vào lốp, bạn hãy cẩn thận tránh để bị thương.
- Sau khi thay lốp, trong quá trình bơm lốp và đặt đai ốc bánh xe lên, lốp phồng lên mạnh (đai ốc nổi lên) kèm theo tiếng “nổ” lớn. Vì lý do này, không đặt bất cứ thứ gì lên lốp hoặc chạm vào lốp.
- Nếu bơm quá căng, lốp có thể bị nổ. Do vậy trước khi bơm lốp phải kiểm tra xem lốp có vết nứt hoặc hư hỏng gì không và áp suất khí đã được điều chỉnh ở mức thích hợp chưa, sau đó bạn hãy tránh xa lốp (không để quá gần cơ thể) rồi bơm lốp lên,

Chú ý!

Công việc bơm khí vào lốp phải được thực hiện bởi người có chứng chỉ (những người đã hoàn thành chương trình đào tạo đặc biệt liên quan đến công việc bơm lốp).

(Quy định về An toàn và Sức khỏe nghề nghiệp Số 33 Điều 36) (Quy định về Giáo dục Đặc biệt về An toàn và Sức khỏe Điều 20)

Để phòng tránh tai nạn ①

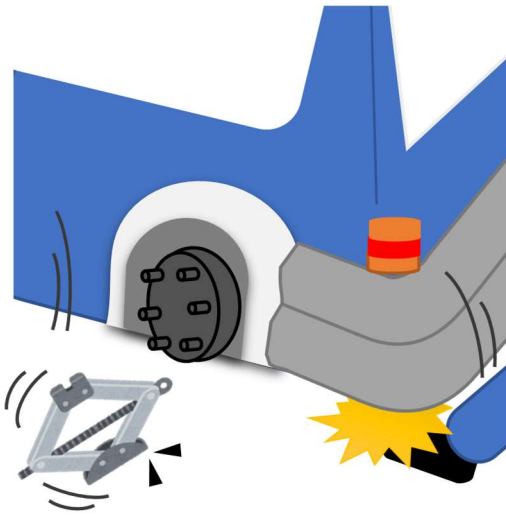

<Ví dụ>

Trong bãi đỗ xe (nền sỏi), sử dụng kích xe và đang thay lốp, kích bị bung ra và chân trái của người thao tác bị kẹt giữa xe và mặt đường. Nguyên nhân là do không kiểm tra tình trạng mặt đất khi sử dụng kích

Để phòng tránh tai nạn ②



<Ví dụ>

Trong quá trình kiểm tra và bảo dưỡng xe, khi chiếc lốp trước vừa tháo ra đang tựa vào hộp dụng cụ thì chiếc lốp này rơi trúng chân phải của người thao tác. Nguyên nhân là do không kiểm tra, chỗ để lốp đã tháo ra không chắc chắn.

8) Công việc với máy mài, máy khoan

1. Thao tác với máy mài

(1) Công dụng: dùng để đánh bóng phôi

(2) Phân loại và cấu tạo/chức năng

- Phân loại lớn: máy mài hai đá và máy mài góc
- Bên phải (Hình 1) Loại hai đá bao gồm động cơ, đá mài, giá đỡ, v.v.

Thường sử dụng đá mài dạng phẳng và thông thường được đi kèm với loại đá mài với độ thô khác nhau. Được sử dụng để loại bỏ ba via khỏi các linh kiện và dụng cụ, cũng như để mài các mũi khoan và đầu máy tiện.

- Bên phải (Hình 2): là loại cầm tay, nhỏ gọn, nhẹ và dễ mang theo.

Đá mài mỏng hơn đá mài dùng cho loại máy mài hai đá và được sử dụng để xử lý sau hàn, loại bỏ ba via, và trong một số trường hợp là cắt vật liệu.

(3) Những điểm cần lưu ý.

*Quản lý bảo trì: Việc thay đá mài và chạy thử nghiệm phải được thực hiện bởi “những người đã hoàn thành chương trình đào tạo đặc biệt”

- Kiểm tra xem có tiếng ồn và độ rung bất thường hay không bằng cách chạy không tải ít nhất 1 phút trước khi làm việc.
- Bắt buộc đeo kính bảo hộ và khẩu trang chống bụi.
- Không bao giờ sử dụng máy không có nắp bảo vệ.
- Chỉ sử dụng mặt được chỉ định của đá mài.
- Kiểm tra và đảm bảo hướng bắn ra của bột mài không có người.



(Hình 1)



(Hình 2)

Ảnh: do Banzai Co., Ltd. cung cấp

2. Thao tác với máy khoan bàn

(1) Công dụng: Được sử dụng để khoan lỗ trên kim loại hoặc vật liệu gỗ.

(2) Phân loại và cấu tạo/chức năng

- Có loại lớn và nhỏ, nhưng thường được sử dụng để khoan các lỗ từ 13 mm trở lên.
- Hình 3 là một ví dụ về máy khoan, động cơ truyền động qua đai chữ V xuống trục chính thông qua đai chữ V, và để thay đổi tốc độ quay theo đường kính khoan và vật liệu của phôi, ròng rọc sẽ được tích hợp sẵn.

- Quay trục chính bằng vô lăng, độ đi của trục chính có thể được nhìn thấy bằng vạch chia của trục chính.

- Bàn thao tác có thể di chuyển nghiêng lên xuống, trái phải và cố định ở vị trí thích hợp sao cho dễ gia công theo kích thước của phôi.

(3) Những điểm cần chú ý

- Không đeo găng tay khi làm việc.
- Gắn mũi khoan một cách chắc chắn.
- Đánh dấu lỗ tại vị trí khoan.
- Không làm việc với lực quá mạnh.
- Nếu mũi khoan có nguy cơ xoay theo phôi, hãy gắn vật gia cố vào tấm che rồi mới làm.
- Không sử dụng ở những nơi xung quanh có chất dễ cháy hoặc dễ nổ.



(Hình 3)

Ảnh: do Banzai Co., Ltd. cung cấp

Đề phòng tránh tai nạn ①

Trong quá trình loại bỏ ba via trên bề mặt cắt của tấm thép bằng máy mài cầm tay, người thao tác va chạm với đá mài đang quay và tử vong.



<Tình huống xảy ra>

Sự việc xảy ra khi công nhân mài ba via trên mặt cắt của tấm thép bằng máy mài cầm tay. Tai nạn xảy ra do máy mài nảy lên trong quá trình hoạt động vì một lý do nào đó, đá mài đang quay va chạm với công nhân. Công nhân có mặc quần áo đồng phục, sử dụng giày bảo hộ và đeo găng tay nhưng không sử dụng thiết bị bảo hộ lao động cá nhân.

<Nguyên nhân> Các nguyên nhân có thể suy đoán

- ① Nơi làm việc chật hẹp.
- ② Không sử dụng thiết bị bảo hộ cá nhân để ngăn tiếp xúc giữa đá mài và bánh xe trong quá trình quay.
- ③ Chưa thực hiện việc đào tạo về an toàn vệ sinh lao động.

<Giải pháp>

- ① Đảm bảo không gian làm việc.
- ② Yêu cầu bắt buộc mang thiết bị bảo hộ
- ③ Thực hiện đào tạo an toàn.

Đề phòng tránh tai nạn ②

Khi gia công bằng máy khoan để bàn, mặt cắt bay ra chui vào làm tổn thương mắt



<Tình huống xảy ra>

Trong quá trình khoan tấm thép, mặt cắt bay ra ngoài, một phần găm vào mắt phải của người thao tác.

<Nguyên nhân>

Không đeo kính bảo vệ.

<Giải pháp>

Khi làm việc với máy khoan bàn, bất kể thời gian bao lâu cũng phải sử dụng kính bảo vệ. Thực hiện việc đào tạo an toàn kỹ lưỡng.

Đề phòng tránh tai nạn ③

③ Cháy do tia lửa của máy mài

Nguyên nhân: Vật liệu dễ cháy được đặt gần đó.
Hoặc có sẵn vật liệu dễ cháy
Giải pháp: Dọn dẹp sạch sẽ và kiểm tra môi trường làm việc.

④-1 Bị hỏng máy khoan bàn khi sử dụng ở mặt khác mặt chỉ định

Nguyên nhân: Không biết đá mài có bề mặt chỉ định.
Giải pháp: Thực hiện đào tạo an toàn kỹ lưỡng.

④-2 Gắn đá mài không đạt tiêu chuẩn vào máy mài đĩa, khi chạy thử đá mài vỡ văng vào người công nhân đứng gần đó gây chấn thương

Nguyên nhân: Đá lắp đặt đá mài không đạt chuẩn.
Giải pháp: Thực hiện đào tạo an toàn kỹ lưỡng.



9) Công việc rửa xe, làm vệ sinh xe

1. Máy rửa xe

(1) Công dụng: Dùng để làm sạch bên ngoài xe, gầm xe, v.v.

(2) Phân loại và cách rửa xe

Các loại máy rửa xe bao gồm máy rửa xe nước nóng (Hình 1), máy rửa xe hơi nước và máy rửa xe ô tô con.

- Rửa vỏ xe bên ngoài: Chủ yếu là máy rửa xe dạng cổng (Hình 2).
- Rửa gầm: Máy xịt rửa nước nóng áp lực cao (Hình 3) Tuy nhiên tuyệt đối tránh sử dụng để rửa phía trong khoang máy.

(3) Những điểm cần chú ý

- ① Công việc rửa vỏ xe sẽ được tiến hành sau khi bảo dưỡng xong, tuy nhiên cần được sự đồng ý của khách hàng.
- ② Khi vệ sinh khoang máy bằng máy xịt rửa áp lực cao, không được rửa trực tiếp vào các bộ phận điện và điện tử.



(Hình 1)



(Hình 2)



(Hình 3)

Ảnh: do Banzai Co., Ltd. cung cấp

2. Máy rửa linh kiện

(1) Công dụng: Dùng để làm sạch linh kiện.

(2) Phân loại và cấu tạo/chức năng

- Hình 4 là một ví dụ về máy rửa linh kiện, bao gồm bàn rửa, bể lọc, bơm cấp dầu, van hồi lưu, v.v.
- Khi vệ sinh linh kiện, bơm dầu tẩy rửa từ bể lọc sang bàn làm sạch bằng bơm cấp dầu.
- Sau khi sử dụng, đưa dầu trở lại bể lọc bằng van hồi lưu, tách và lọc lại bùn và rác.



(Hình 4)

(3) Những điểm cần chú ý

- Đối với dầu rửa, hãy sử dụng dầu hỏa hoặc dầu rửa chuyên dụng với lượng quy định. Ảnh: do Banzai Co., Ltd. cung cấp
- Không bao giờ sử dụng các dung môi dễ bắt lửa như xăng hoặc cinnamaldehyd.

Để phòng tránh tai nạn ①

Khi ra khỏi ghế lái, bị kẹt giữa khung cửa trạm rửa xe và cửa ô tô

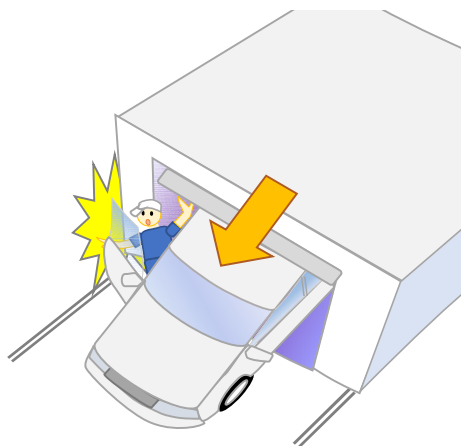

<Tình huống xảy ra>

- Người bị nạn, khi mở cửa và ra khỏi xe vì một mục đích nào đó, bị kẹt vào khe hở giữa khung cửa máy rửa xe đang cuộn xuống và cửa xe.

<Nguyên nhân>

- ① Cố gắng lên hoặc xuống xe ô tô trong khi máy rửa xe đang hoạt động.
- ② Các nút bấm khẩn cấp được trang bị không đủ.
- ③ Không được đào tạo về cách thao tác máy rửa xe.
- ④ Không đào tạo an toàn cho nhân viên.

<Giải pháp>

- ① Làm biển báo “Cấm lên xuống xe trong khi rửa xe” và tiến hành đào tạo thường xuyên về an toàn trong công việc rửa xe.
- ② Các biện pháp an toàn-Lắp đặt camera giám sát-Bổ sung các nút dừng khẩn cấp.

Để phòng tránh tai nạn ②



<Tình huống xảy ra>

- Tay dính bắn khi đang làm sạch bùn trong bên trong lớp xe, dùng vòi xịt để rửa tay, tay bị xé toạc.

<Nguyên nhân>

- ① Không nhận biết được độ mạnh của áp lực nước (vòi áp lực cao)
- ② Không được đào tạo về cách thao tác.
- ③ Không đào tạo an toàn cho nhân viên

<Giải pháp>

- ① Làm biển báo “Cấm không được hướng vòi xịt vào bất cứ chỗ nào trên người”.
- ② Định kỳ đào tạo an toàn cho công việc vận hành vòi phun rửa áp lực cao.

<Các chú ý khác>

Loại vòi nước nóng có thể được thiết lập ở 80°C hoặc cao hơn, vì vậy phải cẩn thận để không bị bỏng vì nước nóng hoặc vòi phun bị nóng

Sử dụng trang bị bảo hộ lao động.

10) Công việc tại dây chuyền kiểm tra

Thiết bị kiểm tra

(1) Công dụng: Thiết bị chủ yếu được sử dụng để kiểm tra liên tục (kiểm xe).

(2) Phân loại và chức năng

- ① Máy kiểm tra phanh: để đo lực phanh của phanh trước, phanh sau và phanh đỗ.
 - Kiểm tra lực phanh và độ nghiêng theo từng thao tác phanh bánh trước/ bánh sau/đỗ xe.
- ② Máy đo tốc độ: Dùng để đo sai số của đồng hồ tốc độ và chuyển động của kim đồng hồ.
 - Chạy trên máy đo, và kiểm tra sai số với giá trị thực đo được bằng đồng hồ xe chuyên dùng để kiểm định chạy ở tốc độ 40Km/h.
- ③ Máy đo độ sáng đèn pha: Dùng để đo cường độ sáng của đèn pha và hướng chiếu xạ của trục quang học chính.
 - Kiểm tra cường độ sáng của chùm tia sáng đi qua và hướng chiếu của trục quang học chính ở khoảng cách 1 m giữa máy kiểm tra và đèn pha.
- ④ Thiết bị kiểm tra độ trượt ngang: Dùng để đo mức độ trượt ngang của bánh trước.
 - Kiểm tra độ trượt ngang khi chạy từ từ trên thiết bị kiểm tra (1m) (chạm nhẹ vào vô lăng).
- ⑤ Máy thử CO / HC (máy đo carbon monoxide / hydrocarbon): Dùng để đo nồng độ CO và HC trong khí thải của xe động cơ xăng.
 - Lắp đầu đo vào ống xả khi chạy không tải ở trạng thái khởi động, và kiểm tra nồng độ CO và HC.
 - Đơn vị đo: CO (%), HC (ppm)
- ⑥ Máy đo khí thải (dụng cụ đo khói đen): Dùng để đo nồng độ khói đen trong khí thải của xe động cơ diesel.
 - Lắp đầu đo vào ống xả, dùng bơm hút khí thải khi xe tăng tốc, đưa qua giấy lọc và kiểm tra độ đen của khói bằng đánh giá độ bẩn của giấy. Đơn vị đo: Độ bẩn giấy lọc (%)
- ⑦ Ngoài ra, Máy đo âm lượng: Dùng để đo độ lớn của còi xe và tiếng ồn xả khí.

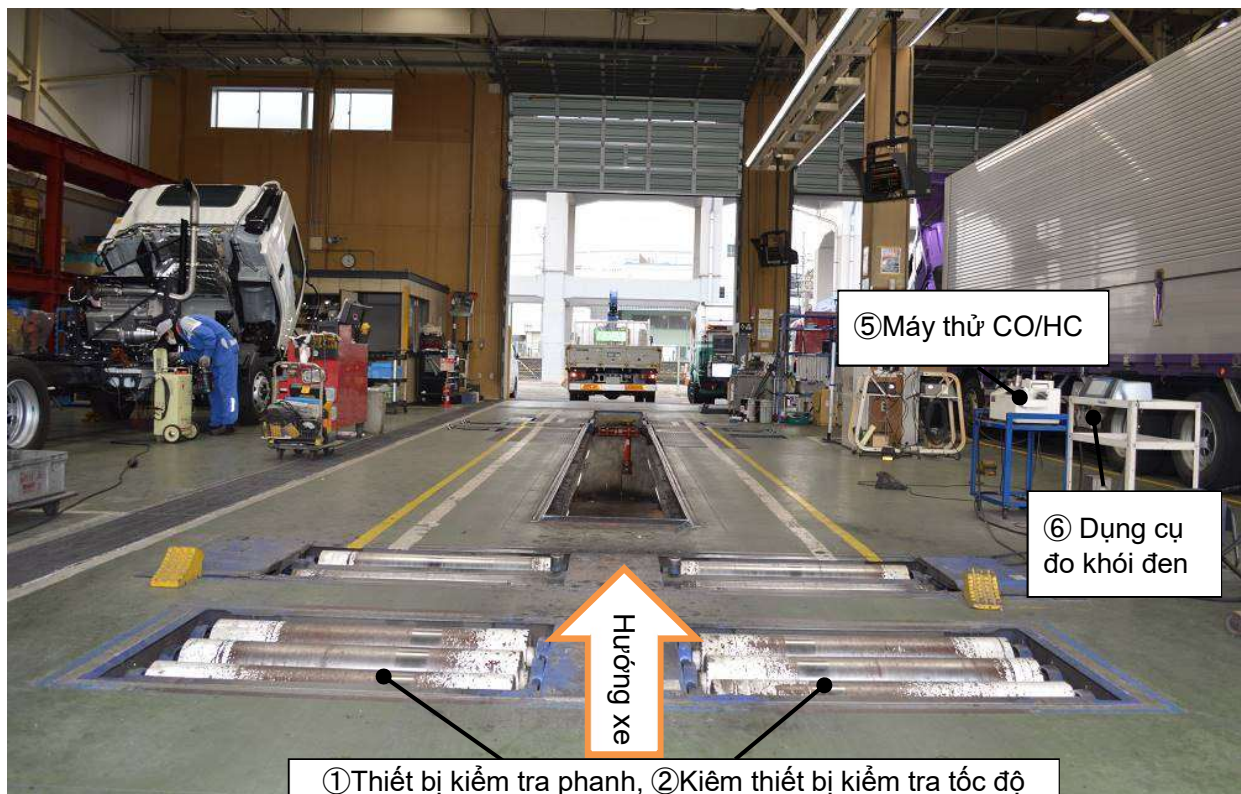

Để phòng tránh tai nạn ①

Đi vào trong máy kiểm tra đa năng (kiểm tra phanh/tốc độ kết hợp) và vấp ngã



Ảnh: do Banzai Co., Ltd. cung cấp

<Tình huống xảy ra>

- Vô tình dẫm lên con lăn trong thời gian vệ sinh thiết bị kiểm tra, con lăn di chuyển khiến chân bị mắc vào khe hở và bong gân.

<Nguyên nhân>

- ① Không có rào chắn để cấm người vào khu vực máy kiểm tra.
- ② Không nhận biết rằng các con lăn sẽ quay ngay cả khi máy không hoạt động.
- ③ Không có biện pháp phòng tránh tai nạn ở những nơi nguy hiểm.
- ④ Không đào tạo an toàn cho nhân viên.

<Giải pháp>

- ① Làm biển cảnh báo các khu vực nguy hiểm.
- ② Định kỳ thực hiện đào tạo an toàn cho người lao động.

11) Công việc tại hầm kiểm tra gầm ô tô

Công việc tại hầm kiểm tra gầm ô tô là gì?... Mức độ quan trọng, những điều cần chú ý khi làm

- Để làm gầm, không phải nâng xe lên, mà người ta sẽ khoét sàn để có thể thao tác dưới gầm xe.
- Hầm thao tác phải đảm bảo thực hiện được các công việc như thay dầu và kiểm tra gầm xe
- Có thể đứng làm việc.
- Với xe tải, hầm thao tác phải được thiết kế phù hợp với công việc gắn và tháo hộp số.

Những điểm cần lưu ý.

- Bắt buộc đội mũ bảo hiểm.
- Hồ thao tác dễ bị tích tụ hơi ẩm nên phải làm vệ sinh thường xuyên.
- Nếu để dầu hoặc nước đổ ra sàn bên trong hố sẽ gây trượt và nguy hiểm, nên phải lau sạch khi xảy ra trường hợp này.
- Khi không sử dụng hố, hãy thực hiện các biện pháp để tránh bị rơi ngã xuống hố.
(Ví dụ: Quấn dây xích vòng quanh, đặt cọc tiêu tam giác cảnh báo, viền mép hố màu vàng để biểu thị nguy hiểm, v.v.)
- Do bên trong hố hẹp nên khi làm việc phải cẩn thận không để va chạm vào tường hố.



Ví dụ về tai nạn ①

- Do không có biện pháp phòng tránh nên người thao tác đã bị ngã xuống hố thao tác.
- Do không đội mũ bảo hiểm nên đã bị thương ở đầu.



Để phòng tránh tai nạn

- Sử dụng cầu thang chính để đi xuống như hình bên tay phải.
- Nếu nhảy xuống sẽ trượt ngã rất nguy hiểm.



12) Công việc thay thế và tháo lắp linh kiện lớn

Công việc thay thế và tháo lắp linh kiện cỡ lớn là gì?

. Mức độ quan trọng, những điều cần chú ý khi làm

Công việc chung

Trong công việc bảo trì, có nhiều công việc trong đó có ít nhất hai người cùng làm.

Khi làm việc chung, do giao tiếp và hợp tác không đầy đủ với nhau, hoặc kỹ thuật và thể lực không cân bằng có thể dẫn đến tai nạn bất ngờ. Vì vậy, khi làm việc chung, cần bàn bạc trước với nhau, quyết định phân công việc phụ trách của mỗi người và thực hiện “Xác nhận bằng tín hiệu” trong quá trình làm việc chung



Việc xác nhận bằng cách chỉ tay hoặc hô to, hay gọi to là cực kỳ quan trọng!



Để phòng tránh tai nạn ①



Vật nặng rơi vào chân

Ngay cả khi bạn cẩn thận hết mức, vẫn tồn tại nguy cơ các linh kiện và dụng cụ bị rơi, vì vậy hãy nhớ mang giày bảo hộ khi vào xưởng.

Ngoài ra, nếu có vật gì đó vướng lối đi, có thể sẽ gây “thương tích”, vì vậy hãy luôn cố gắng dọn dẹp, giữ cho nhà xưởng gọn gàng và sạch sẽ.

Để phòng tránh tai nạn ②



Hợp tác không ăn ý khi làm việc chung

<Ví dụ>

Khi 5 người tháo động cơ từ trên xe xuống, tay trái của 1 người bị kẹp giữa khung sắt của động cơ và thùng xe tải.

13) Công việc lật cabin xe tải

- Các mục cần phải xác nhận trước khi lật cabin
- Khi lật cabin phải thực hiện ở bề mặt bằng phẳng.
- Đảm bảo không có chướng ngại vật phía trước hoặc phía trên cabin. (Đặc biệt chú ý những xe được trang bị khí động học)
- Đồ đạc bên trong cabin phải được cố định hoặc phải được mang ra ngoài để khi lật cabin không bị trượt, đổ vỡ hay hỏng.
- Đồ đạc trên giá nóc xe phải được tháo hết xuống.
- Bắt buộc tắt động cơ.
- Không lật cabin khi đèn pha đang mở. (Xe có thông số kỹ thuật đèn pha cabin)
- Đảm bảo đã đóng hai bên cửa cabin. Nếu lật cabin khi cửa cabin chưa đóng chắc chắn sẽ có nguy cơ cánh cửa lại mở ra, gây thương tích cho người thao tác.
- Nếu trong trường hợp bắt buộc phải đóng hoặc mở cửa cabin khi đang lật cabin, thì hãy đỡ cánh cửa chắc chắn và đóng mở thật từ từ. Buông tay ra khỏi cửa khi đang đóng mở sẽ rất nguy hiểm.
- Sau khi đóng cửa, hãy kiểm tra lại để đảm bảo rằng cửa đã được đóng chặt.
- Khi nâng cabin, hãy ra dấu (hồ to khẩu hiệu an toàn) để thu hút sự chú ý của những người thao tác xung quanh.



Để phòng tránh tai nạn ①

- Khi lật cabin, nhất định phải kiểm tra khoá.
- Nếu mới chỉ khóa nửa chừng, thì sẽ bị kẹt như hình bên phải.
- Dù cabin có rơi cũng không được đỡ.



Để phòng tránh tai nạn ②

- Đảm bảo không có chướng ngại vật phía trước hoặc phía trên cabin.
- Nếu không kiểm tra đầy đủ, tai nạn sẽ xảy ra như trong hình bên phải.



14) Công việc với thiết bị điện

Khi thực hiện công việc liên quan đến điện, hãy làm theo các lưu ý dưới đây:

- Các thiết bị điện, các máy móc dùng điện có dây tiếp địa, thì bắt buộc phải tiếp đất một cách chắc chắn.
- Không đặt chất dễ cháy, nổ gần động cơ hoặc tủ điện phân phối.
- Trước khi sử dụng phải kiểm tra vỏ dây điện xem có bị hư hỏng hoặc đứt không.
- Không dùng tay ướt chạm trực tiếp vào máy hoặc công tắc.
- Bắt buộc phải sử dụng ổ cắm nối đất cho ru lô cuốn dây điện. Ngoài ra, tất cả các dây của ru lô cuốn phải được kéo hết ra vì có nguy cơ sinh nhiệt.
- Không được phép kết nối trái phép với tủ điện phân phối phân phối. (Cần phải được cấp phép)
- Trong trường hợp bị rò rỉ điện hoặc bỏ lửa động cơ, trước tiên hãy tắt công tắc rồi dập lửa.
- Tuyệt đối không chạm tay vào công tắc có gắn thẻ đang sửa chữa hoặc phòng ngừa nguy hiểm.
- Không đến gần dây điện bị đứt, hay bị kéo sà xuống dưới.
- Khi cầu chì nổ, đó là tín hiệu nguy hiểm có sự cố về điện, vì vậy hãy liên hệ với người có liên quan.
- Không luồn dây qua những nơi có hơi nước, có hơi dầu, hoặc đặt dây trên các vật nóng, các góc sắc nhọn.
- Không kéo căng dây quá mức hoặc dẫm lên dây.

Để phòng tránh tai nạn

- Nếu chạm vào thiết bị bằng tay ướt, sẽ bị điện giật.



15) Công việc xử lý ắc quy

Khi thực hiện công việc liên quan đến xử lý ắc quy, hãy làm theo các lưu ý dưới đây:

Ắc quy luôn sinh ra khí hydro, và trong dung dịch điện phân có sử dụng axit sulfuric loãng, do đó, nếu xử lý sai có thể dẫn đến tai nạn hoặc “thương tích”, vì vậy việc xử lý đúng cách là rất quan trọng.

Khi phải xử lý ắc quy, ví dụ như khi kiểm tra, thì phải đeo kính bảo vệ và đi găng tay cao su.

[Khu vực làm việc là khu vực cấm lửa]

- Khu vực làm việc phải bố trí cách xa nguồn lửa (lửa thuốc lá, tia lửa máy mài, lửa bếp lò, v.v.).
- Lửa sẽ dẫn cháy từ khí hydro tạo ra từ ắc quy và gây nổ.

[Cách xử lý dây nối ắc quy]

Khi thực hiện công việc liên quan đến xử lý ắc quy, hãy làm theo các lưu ý dưới đây:

- Khi nối dây ắc quy, tuyệt đối không đấu cực + với cực —
- Hãy cẩn thận không để dây cáp hoặc quần áo cuốn vào quạt làm mát hoặc dây đai.
- Ắc quy xe cứu hộ phải dùng loại có cùng điện áp (12V hoặc 24V) và cùng dung lượng với xe bị chết máy.
- Trong quá trình sạc pin, ắc quy sinh ra khí dễ cháy (khí hydro), vì vậy không sạc pin ở những nơi gần nguồn lửa (lửa thuốc lá, lửa máy mài, lửa bếp, tia lửa điện, ...) hoặc nơi có tia lửa
- Dung dịch của ắc quy có sử dụng axit sulfuric loãng, nên hãy cẩn thận khi làm việc.
- Không luồn dây qua những nơi có hơi nước, có hơi dầu, hoặc đặt dây trên các vật nóng, các góc sắc nhọn.
- Không kéo căng dây quá mức hoặc dẫm lên dây.



- Khởi động động cơ bằng dây ắc quy có thể dẫn đến tai nạn, vì vậy hãy thực hiện đúng quy trình theo hướng dẫn sử dụng.
- Để đảm bảo an toàn và bảo vệ xe, không được khởi động bằng lực đẩy.
- Không để cực (+) và cực (—) tiếp xúc với nhau.
- Khi nối dây ắc quy, không để các kẹp tiếp xúc với nhau.
- Không tháo cực ắc quy khi động cơ đang chạy vì có thể gây trục trặc hệ thống điện.

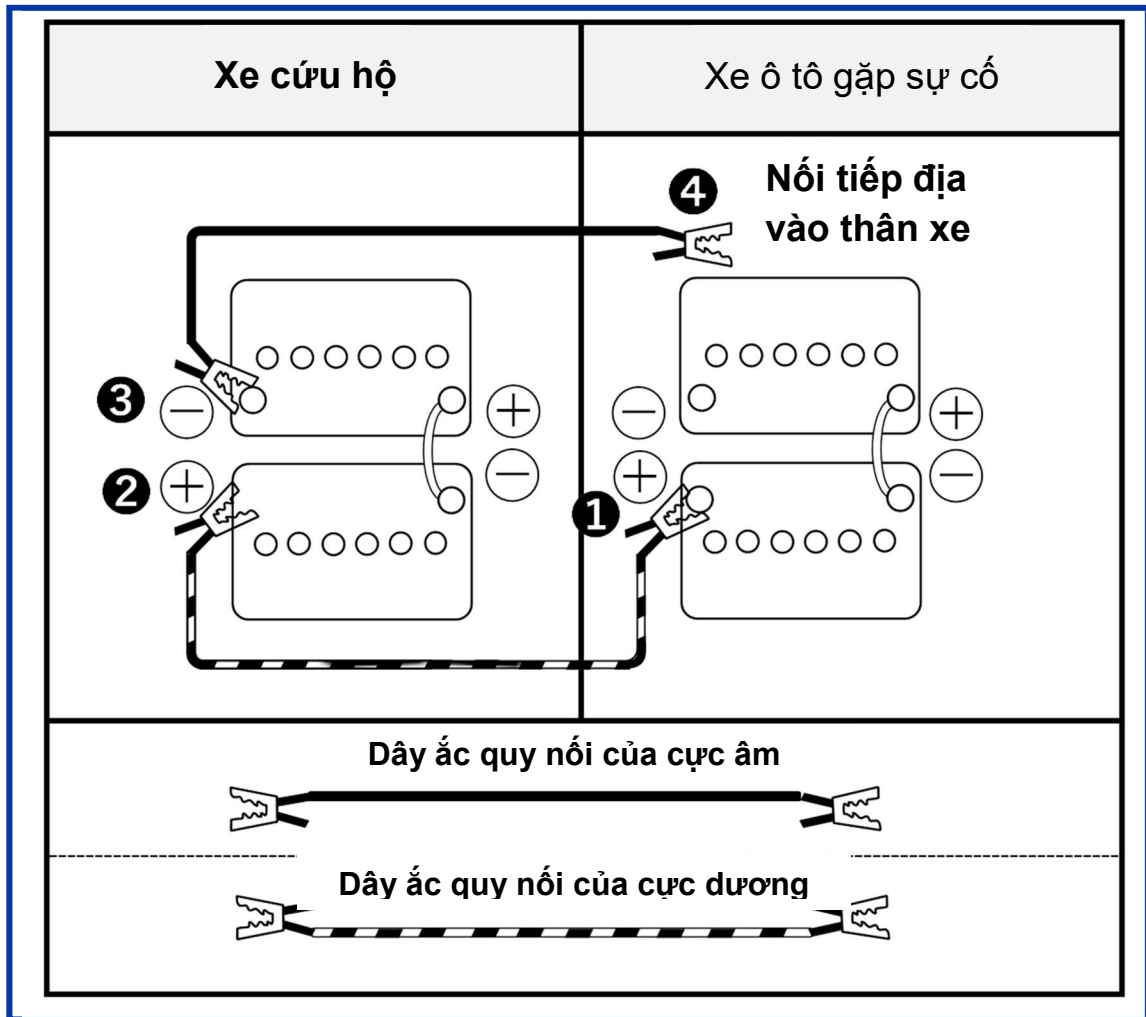

- Cấm lửa ở khu vực làm việc**



16) Công việc hàn và hàn nung chảy

Khi thực hiện công việc liên quan đến hàn và nung, hãy làm theo các lưu ý dưới đây:

- Thực hiện kiểm tra khi bắt đầu làm việc: thiết bị, tình trạng rò rỉ ga, các mối nối ống mềm.
- Đối với que hàn ga và hàn oxy, hãy lắp các thiết bị ngăn chặn hiện tượng lửa dội ngược ở phía đầu đốt và phía que hàn.
- Khi làm công việc hàn và hàn nung chảy phải trang bị bình chữa cháy.
- Sử dụng máy hàn hồ quang AC có "Thiết bị phòng chống điện giật tự động"
- Khi tạm ngừng công việc hàn, đảm bảo rút que hàn ra khỏi giá đỡ và tắt máy hàn trong thời gian nghỉ.
- Đảm bảo tắt nguồn điện khi nghỉ giải lao và khi kết thúc công việc.
- Đeo kính che ánh sáng (bề mặt bảo vệ che sáng) và các thiết bị bảo hộ được chỉ định trong quá trình làm việc.
- Máy hàn khi đang được sử dụng sẽ hiển thị là "đang sử dụng" và khi không sử dụng sẽ hiển thị là "chưa sử dụng".
- Sử dụng ru lô cuốn dây điện bằng cách kéo toàn bộ dây cáp ra.

[Trước khi hàn]

- Tháo dây ắc quy.
- Tháo dây khỏi tất cả các thiết bị điều khiển.
- Tắt tất cả các công tắc.
- Tiếp địa của máy hàn lắp càng gần điểm hàn càng tốt.



Để phòng tránh tai nạn

- Mang thiết bị bảo hộ khi hàn

(Kính chắn sáng, bề mặt bảo vệ che chắn ánh sáng, găng tay da, v.v.)



Chú ý!

Người làm công việc hàn cần phải có chứng chỉ.

17) Công việc bảo trì khác

Những điểm quan trọng khi làm việc liên quan tới hộp số, bộ giảm xóc phải làm dưới thùng xe ben được nâng lên



Thùng xe được nâng lên bằng thủy lực.

Nếu dầu bị rò rỉ, thùng xe sẽ dần hạ xuống, vì vậy về mặt nguyên tắc không được làm việc dưới thùng xe.

Những điểm cần lưu ý.



Nếu không tránh được phải làm việc dưới thùng xe, hãy đảm bảo chèn bằng “miếng chặn” giữa thùng xe và khung để đề phòng thùng xe bị hạ xuống.

Để phòng tránh tai nạn: Đập búa vào ngón trở phải



Đặt cụm trục truyền động của xe tải lớn lên trên xe đẩy và tiến hành thay lưới. Khi tháo ổ đỡ trục ra, do dùng búa đập vào trục đệm, đã trượt tay đập búa vào ngón tay trở bên phải.

(Tay phải cầm búa đập vào tay trái đang giữ trục đệm.)

Những điểm cần lưu ý.
Phải tháo bằng máy dập như mô tả trong Hướng dẫn cấu tạo máy.

Để phòng tránh tai nạn: Tay trái đập mạnh vào guốc phanh



Trong quá trình bảo dưỡng xe, đại tu xi lanh bánh xe và lắp guốc phanh thì lò xo hồi vị không hoạt động tốt, người thợ đã cố sức lắp vào. Vì vậy, móc lò xo của SST bị bung ra, và tay trái bị đập mạnh vào guốc phanh và bị thương.

Những điểm cần lưu ý.
Khi lắp lò xo, nếu không thể lắp lại áp dụng lò xo theo đúng quy trình hướng dẫn, hãy tạm dừng công việc, xem xét tình hình và sau đó khởi động lại. Ngoài ra, luôn đảm bảo đã đeo găng tay khi làm việc.

Để phòng tránh tai nạn: Bị ép vào khi đang hướng dẫn xe.

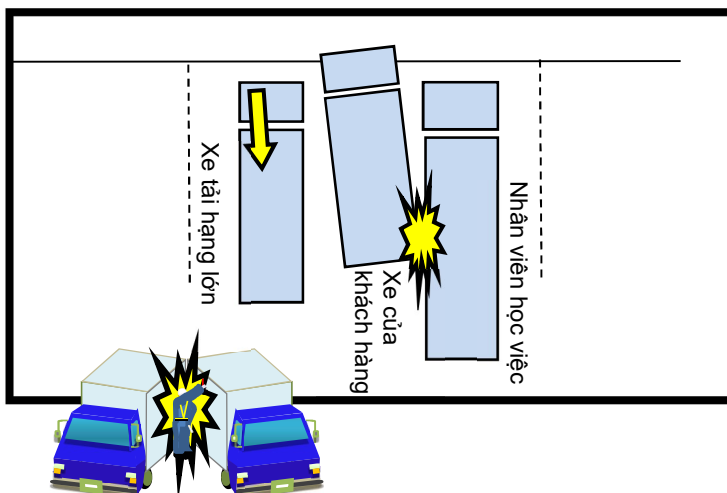

Người hướng dẫn đang đứng ở bên phải của chiếc xe đang lùi để hướng dẫn xe, nhưng bị ép vào giữa chiếc xe đang được chỉ dẫn và một chiếc xe đang đỗ bên cạnh đó.

Những điểm cần lưu ý.
Người hướng dẫn phải đứng chéo phía sau bên trái của xe đang lùi, trong phạm vi mà người lái xe có thể quan sát được bằng gương chiếu hậu và hướng dẫn bằng cách thổi còi.

18) Công việc sơn tấm kim loại

Chú ý khi thao tác

1. Bảo trì kiểm tra thiết bị và thiết bị tổng thể
Tiến hành bảo dưỡng và kiểm tra buồng sơn và thiết bị sấy ít nhất mỗi năm một lần; ghi vào bảng tự kiểm tra định kỳ và lưu trữ trong 3 năm.
2. Xử lý sơn và các lưu ý
Sơn phải được đậy kín ngoại trừ khi đang sử dụng để tránh bắt lửa do phát sinh hơi ẩm và phòng chống nhiễm độc. Đặc biệt, chất làm cứng cho sơn nhựa urethane hai thành phần có thành phần chính chứa hợp chất isocyanate, cần cực kỳ lưu ý khi xử lý.
3. Xử lý vải lót thải
Vải lót thải có dính sơn, dung môi pha sơn, vv, để tránh hiện tượng tự bốc cháy do nhiệt độ và độ ẩm cao nên cho vào trong hộp làm từ kim loại và cất giữ ở nơi an toàn.
4. Nghiêm cấm lửa, và thực hiện 2S (Seiri - sàng lọc, Seiton - sắp xếp)
Chú ý với tia lửa hàn, lửa thuốc lá, tia lửa điện do tĩnh điện,... và thực hiện sàng lọc, sắp xếp, vệ sinh bên trong nhà xưởng. Cảnh thận tổ chức và sắp xếp các thiết bị để ngăn ngừa tai nạn về lửa xảy ra.
5. Trang phục, thiết bị bảo hộ
Mặc quần áo chuyên dụng, đội mũ, đeo găng tay cũng như đeo mặt nạ phòng độc khí hữu cơ để ngăn sơn thấm vào quần áo.



(3) Quy định về 5S-Bảo vệ môi trường - Ô nhiễm - An toàn lao động

5S

Trước khi cải tiến



Sau khi cải tiến



Bằng cách thực hiện nghiêm túc 5S (sàng lọc, sắp xếp, sạch sẽ, sẵn sàng), nơi làm việc sẽ sạch sẽ và hiệu quả công việc được nâng cao.

Bảo vệ môi trường

Lưới lọc bị vứt lung tung và có nguy cơ rò rỉ dầu.



Vứt gọn vào trong thùng.



Không làm đổ các loại dầu, mỡ vào rãnh nước thải vì có thể gây ô nhiễm nước. Ngoài ra ngay cả trường hợp không may bị rò rỉ xảy ra, vẫn có thể thu hồi dầu thải, bùn thải nhờ bể tách dầu trong rãnh nước thải.

5S - Bảo vệ môi trường



Nếu dầu, nước,... đổ ra sàn, có nguy cơ trơn trượt, phải lau sạch ngay lập tức.

Ngoài ra, các dụng cụ và thiết bị bảo dưỡng sau khi sử dụng phải trả về đúng nơi quy định, không để trên sàn nhà nếu không cần thiết.

Quy định an toàn lao động





Khi làm việc, phải mặc đồ bảo hộ phù hợp với công việc.

Ví dụ: Khi sử dụng máy mài, phải mang mũ, kính bảo vệ, khẩu trang chống bụi, găng tay da, đi giày an toàn.

5. Tài liệu, đường dẫn trang web đã tham khảo

Ngoài ra chúng tôi cũng đã học tập kinh nghiệm từ rất nhiều trang web. Chúng tôi xin tổng hợp các đường dẫn dưới đây. Mong các bạn tham khảo.

Các tài liệu đã tham khảo	Địa chỉ các trang web có thể tải tài liệu	Giải thích
	<p>Truyện tranh về An toàn lao động trong công việc bảo dưỡng ô tô. (Bộ Y tế, Lao động và Phúc lợi) Bản tiếng Việt https://www.mhlw.go.jp/content/11300000/05_Car_03Vietnam.pdf</p>	<p>Đây cũng là tài liệu để đảm bảo an toàn cho các bạn trong công việc bảo dưỡng ô tô. Do được vẽ dưới dạng truyện tranh nên rất dễ hiểu.</p>
	<p>Truyện tranh về An toàn lao động và phòng tránh tai nạn (Bộ Y tế, Lao động và Phúc lợi) Bản tiếng Việt https://www.mhlw.go.jp/content/11300000/01_kyoutu_03Vietnam.pdf</p>	<p>Các bạn đã học được những điều cơ bản về an toàn và tai nạn. Tài liệu này cũng rất hữu ích, có những trang hình ảnh miêu tả tình trạng sức khỏe bất ổn phục vụ việc giao tiếp.</p>
	<p>Truyện tranh về An toàn và sức khỏe người lao động (Bộ Y tế, Lao động và Phúc lợi) https://www.mhlw.go.jp/stf/newpage_13668.html</p>	<p>Có tất cả các tài liệu chúng tôi đã liệt kê ở trên. Và có cả những tài liệu liên quan tới công việc khác (hộ lý, nhà máy sản xuất, nhà hàng, khách sạn). Các bạn có thể giới thiệu cho bạn bè của mình.</p>
<p>Hướng dẫn cho thực tập sinh kỹ năng ngành bảo dưỡng ô tô https://www.mlit.go.jp/common/001247297.pdf</p>		<p>Hướng dẫn dành cho các công ty tiếp nhận thực tập sinh kỹ năng.</p>

Các công ty đã hợp tác (viết theo thứ tự bảng chữ cái)

Trong quá trình tạo tài liệu giảng dạy này, chúng tôi đã nhận được sự hợp tác từ các công ty sau trong việc cung cấp hình ảnh và tài liệu đưa vào tài liệu giảng dạy, đồng thời cung cấp các phản hồi từ giảng viên và thực tập sinh kỹ năng tại các xưởng thực tế.

Isuzu Motors Chubu Co., Ltd., Shinmei Kogyo Co., Ltd., Banzai Co., Ltd., Linette Japan HR Co., Ltd., Hitonomori Co., Ltd.

Phiên bản số 1, phát hành năm 2021
Cơ quan phát hành: JICA Chubu
4-60-7 Hiraike-cho, Nakamura-ku, Nagoya-shi, Aichi 453-0872