

ダイブ
バサ

イントウ

ツ

DIVE INTO TSUBASA

- JICA主催 記者向け勉強会 -



DIVE INTO CODE

2022年11月29日

株式会社DIVE INTO CODE

代表取締役 野呂 浩良

noro@diveintocode.jp



自己紹介

野呂浩良、10月6日「国際協力の日」生まれ、アフリカナンバーワンを目指す日系IT教育ベンチャー創業社長。

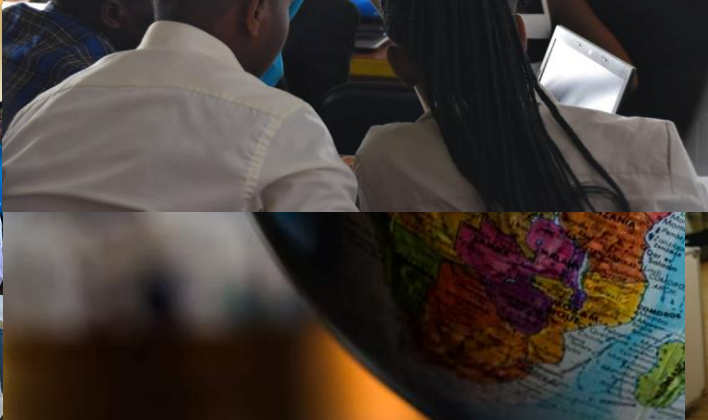
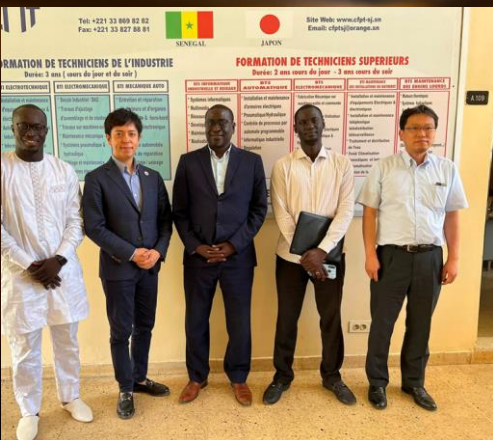

ビジョン

すべての人が、テクノロジーを
武器にして活躍できる社会をつくる



世界の構図

先進国が資本を握り、新興国は雇用機会が不足。

先進国

新興国

先進国は人手不足、新興国は人材豊富



日本から新興国に技術移転・人材採用

日本から新興国にIT技術を移転し、オフショア開発を担える人を輩出することで、先進国のシステム開発需要に応える。

システム開発需要

技術需要

開発できる人



日本から新興国に技術移転・人材採用

日本を基点として、アフリカ&ラテンアメリカから英語圏、フランス語圏、スペイン語、ポルトガル語圏にサービスを提供する。

2050年、世界の4人に1人がアフリカの人になる

**すべての人が、テクノロジーを
武器にして活躍できる社会をつくる**



自己紹介

日本とアフリカでプロのITエンジニアを育成する Coding Bootcamp。



【卒業生の就職実績】

※一部抜粋

Rakuten



PIX TA

CTC
Challenging Tomorrow's Changes

朝日新聞

Money Forward

FUJITSU
FUJITSU GENERAL

ZOZO

accenture

国立研究開発法人
国立がん研究センター
National Cancer Center Japan



自己紹介

TSUBASA2021に採択され、IDB Lab ワシントン本社とパラグアイ現地に渡航。そして、プロジェクト実施が決定!

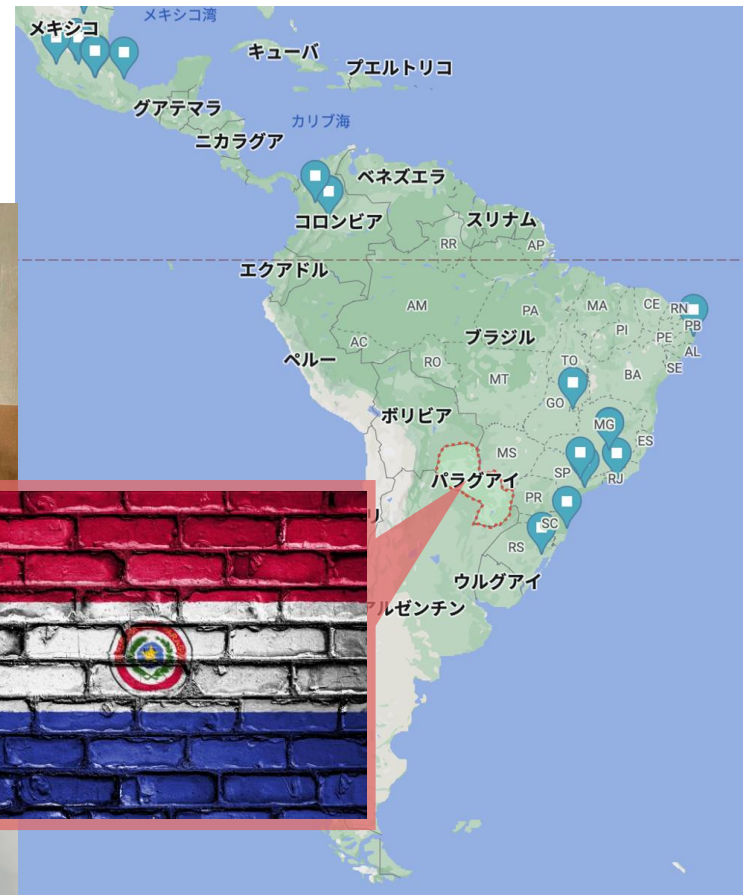



TSUBASA2021で得られた成果

成果は、2つ。



新規国家展開



錦の御旗



TSUBASA2021で得られた成果

新規国家展開について（TSUBASA2021 期間中）。



1. IDBという選択肢
2. パラグアイ市場の可能性
3. 日系の社会と人材の可能性
4. 現地企業との接点



TEAM



Sebastián Ortiz
CEO



Consuelo Merino
COO



Federico Cáceres
CTO



Luis F. Villalba
CBDO



Gerardo Ramos
Lead Developer



Carlos Arcondo
VP of Chg Mgm



Carlos Rodriguez
Senior Data Scientist



TSUBASA2021で得られた成果

新規国家展開について（ Post-TSUBASA2021 ）。





TSUBASA2021で得られた成果

錦の御旗について



パラグアイでの信頼と開拓





IDB Labプロジェクトの概要

パラグアイの現地NGO、企業と連携して現地で Coding Bootcamp を運営する。当社は、そのLMSと教材を提供する。



To generate the development of these skills and tools needed, this proposal suggests the implementation of a **"Bootcamp"** in partnership with the company **DIVE INTO CODE Corp.**



IDB Labプロジェクトの概要

ビジネスモデル

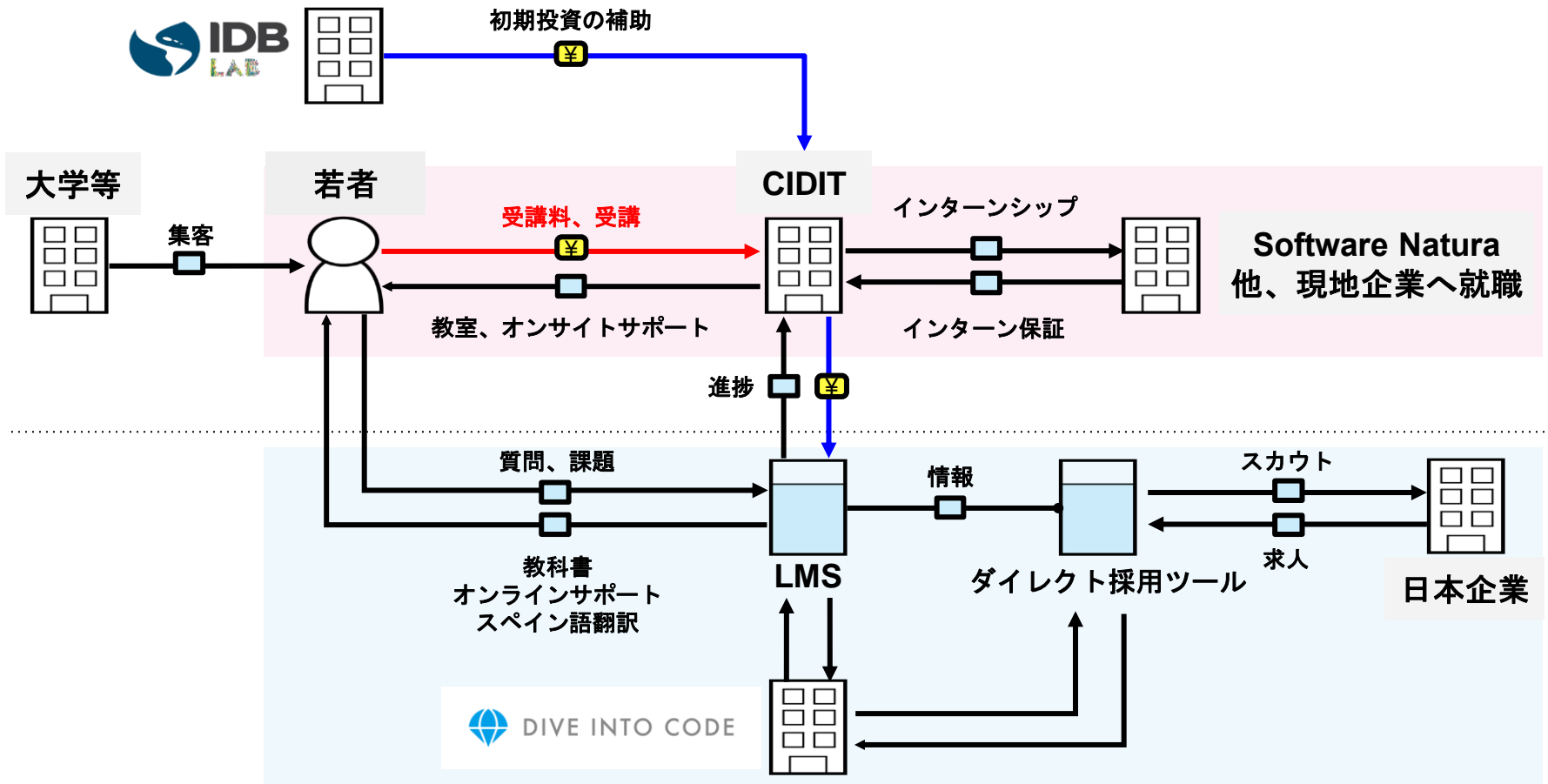

DIVE INTO CODEは、教材を機械翻訳でアフリカ全土に対応させ、講座提供。卒業生から選抜して採用できる仕組みを構築。

教材翻訳

講座提供

卒業&選抜採用



DIVE INTO CODE × WOVN.io



英語圏
 ・フランス語圏
 アラビア語圏
 ・ポルトガル語圏



自社独自



DIVE INTO CODE ルワンダ人のフルタイム社員6名採用





Appendix

NHK WORLD JAPAN Sharing the Futureが活動を取材 Borderless Opportunities through Web Development: Benin



<https://www3.nhk.or.jp/nhkworld/en/ondemand/video/2098002/>



Appendix

日本の社会人のIT学習需要への学習サポートをアフリカメンバーにより、“圧倒的コスパ”で提供中。

日本 1.2億人 
(サービス需要)



社会人の
IT学習需要

需

アフリカ 12.1億人 
(IT人材の供給)



メンターとしての
サービス供給

給



Appendix

日本の社会人向けIT教育から日本をはじめとした企業向けオフショア開発事業への展開を開始。

日本 & 北米、欧州
(サービス需要)

アフリカ & ラテンアメリカ
(IT人材の供給)

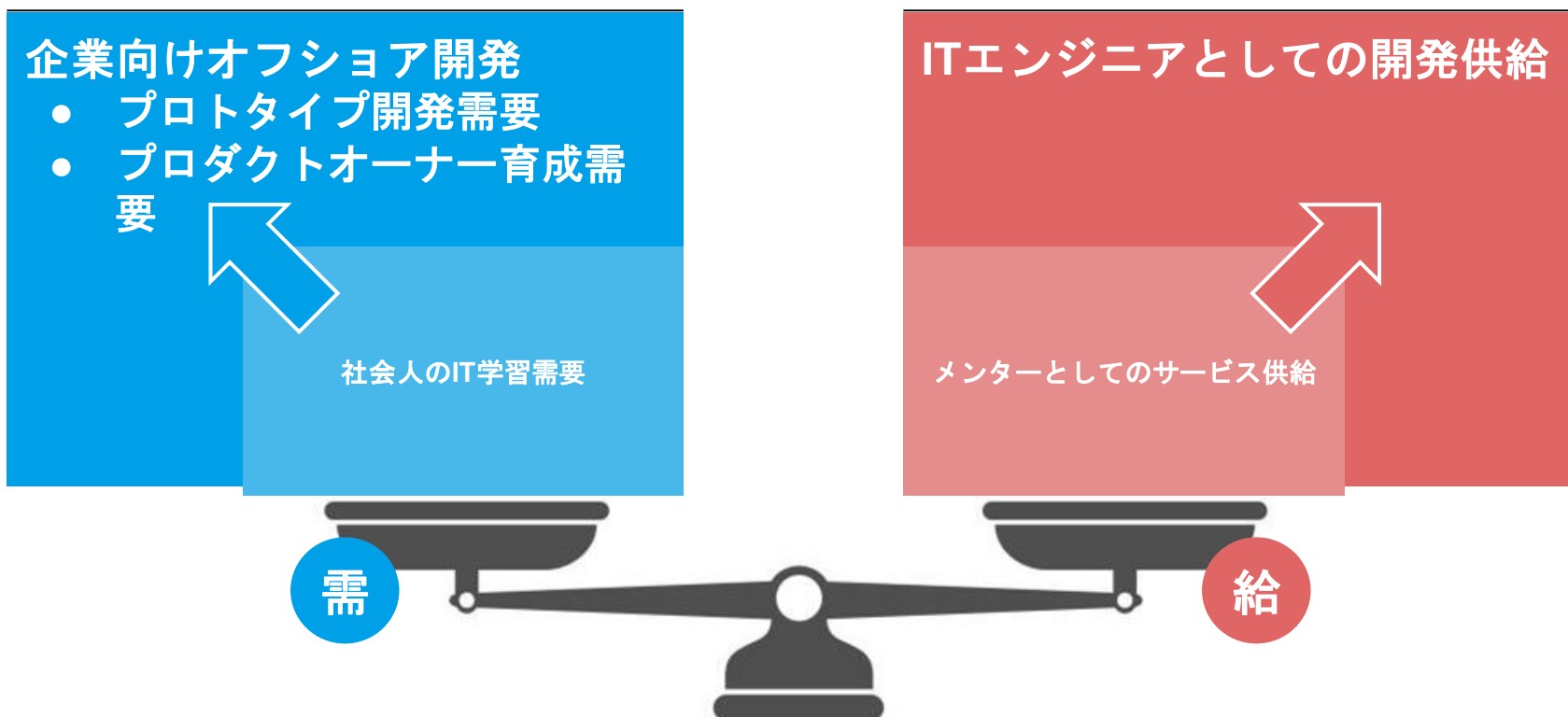



Appendix

JICA案件化調査にて、アフリカのフランス語圏のセネガルで初めて日英仏のブリッジオフショア開発プロジェクトを2件達成。



セネガル共和国

- ・人口：1,674万人
- ・経済成長率：0.9%
- ・セネガル新興計画 (PSE) による経済成長の分野の多様化、民間セクター振興を図っている。

出典元：外務省より

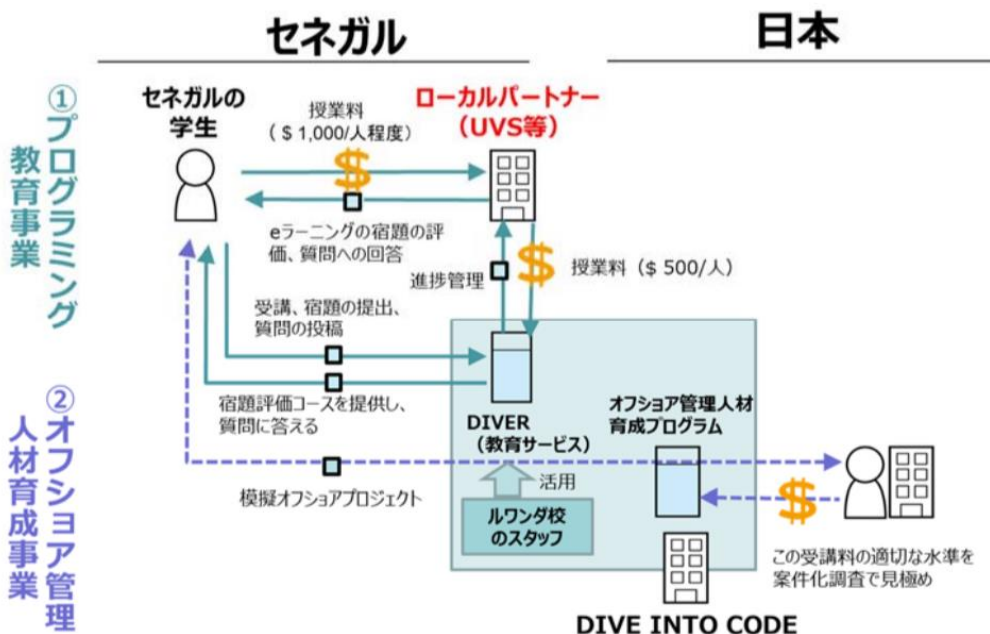

図1 想定するビジネスモデル

調査期間：2022年1月～2023年1月まで